









Při čtení této příručky naleznete informace, před kterými je zobrazen symbol **POZNÁMKA**. Tyto informace vám pomohou předejít poškození vašeho vozidla, jiného majetku a životního prostředí.

Symbole   a    na štítcích nalepených na vašem vozidle vám připomínají, abyste si za účelem správného a bezpečného provozu vozidla přečetli tuto uživatelskou příručku.

 a   jsou barevné symboly s následujícími významy: „nebezpečí“ (červená), „výstraha“ (oranžová) a „pozor“ (žlutá).

➔ **Bezpečnostní štítky** Str. 103

Několik slov o bezpečnosti

Vaše bezpečnost, stejně jako bezpečnost ostatních osob, je velmi důležitá. Bezpečný provoz tohoto vozidla představuje velkou odpovědnost.

S cílem pomoci vám činit rozhodnutí ohledně bezpečnosti na základě informací, uvedli jsme na štítcích a v tomto návodu provozní postupy a další údaje. Informace vás upozorňují na potenciální nebezpečí, která by mohla způsobit újmu vám nebo ostatním.

Není samozřejmě praktické ani možné varovat vás před všemi nebezpečími, která souvisejí s provozem nebo údržbou vozidla. Je nezbytné použít vlastní úsudek.

Důležité bezpečnostní informace naleznete v různých formách, jako jsou například:

- **Bezpečnostní štítky** – ve vozidle.
- **Bezpečnostní sdělení** – předchází jim varovný bezpečnostní symbol  a jedno ze tří slov signalizujících nebezpečí: **NEBEZPEČÍ**, **VÝSTRAHA** nebo **POZOR**.

Tato signální slova znamenají:

 **NEBEZPEČÍ**

Nedodržíte-li pokyny, DOJDE KE SMRTELNÉMU nebo VÁŽNÉMU ZRANĚNÍ.

 **VÝSTRAHA**

Nedodržíte-li pokyny, HROZÍ SMRTELNÉ nebo VÁŽNÉ ZRANĚNÍ.

  **VÝSTRAHA**

Nedodržíte-li pokyny, HROZÍ SMRTELNÉ nebo VÁŽNÉ ZRANĚNÍ.

 **POZOR**

Nedodržíte-li pokyny, HROZÍ ZRANĚNÍ.

- **Nadpisy týkající se bezpečnosti** – jako například Důležitá bezpečnostní opatření.
- **Část věnovaná bezpečnosti** – jako například Bezpečná jízda.
- **Pokyny** – jak toto vozidlo používat správně a bezpečně.

Příručka obsahuje mnoho důležitých bezpečnostních informací – pozorně si ji pročtěte.

Zařízení pro záznam dat událostí

Vaše vozidlo je vybaveno několika zařízeními, která se označují jako zařízení pro záznam dat událostí. V reálném čase zaznamenávají různé typy dat vozidla, jako je aktivace airbagů SRS a selhání součástí systému SRS.

Tato data patří majiteli vozidla a nesmí k nim přistupovat nikdo jiný, s výjimkou případů, kdy to vyžaduje zákon, nebo kdy k tomu majitel vozidla dá souhlas.

Nicméně k těmto datům může přistupovat společnost Honda, její autorizovaní dealeři a autorizované servisy, zaměstnanci, zástupci a smluvní dodavatelé, a to za účelem provádění technické diagnostiky, výzkumu a vývoje vozidla.

Zařízení pro záznam servisní diagnostiky

Vaše vozidlo je vybaveno zařízeními souvisejícími s prováděním servisních činností, která zaznamenávají informace o výkonu hnacího ústrojí a jízdních podmínkách. Data mohou být použita k tomu, aby pomohla technikům vozidlo diagnostikovat, opravit a provádět jeho údržbu. K těmto datům nesmí přistupovat nikdo jiný, s výjimkou případů, kdy to vyžaduje zákon, nebo kdy k tomu majitel vozidla dá souhlas.

Nicméně k těmto datům může přistupovat společnost Honda, její autorizovaní dealeři a autorizované servisy, zaměstnanci, zástupci a smluvní dodavatelé, a to za účelem provádění technické diagnostiky, výzkumu a vývoje vozidla.

Digitální klíč

Další informace o digitálním klíči naleznete na níže uvedené adrese URL.

<https://hondanews.eu/eu/en/corporate/media/photos/69919/honda-motor-europe-bracknell-headquarters>

Smluvní podmínky aplikace návod k obsluze*

Obecné

Tato aplikace umožňuje displeji audiosystému automaticky vyhledávat aktualizace návodu k obsluze specifické pro vaše vozidlo a pro displej audiosystému při každém zapnutí režimu napájení vozidla. Aplikace pravidelně zasílá na naše servery omezené množství informací o vozidle a zařízení: Identifikační číslo vozidla (VIN), sériové číslo hardwaru displeje audiosystému, preferovaný jazyk, IP adresu, protokol transakce (upozornění na aktualizace nebo jejich zobrazení, stažení a instalace aktualizací, používání aplikace návod k obsluze) atd. Pokud aplikace najde na serveru aktualizaci, vyzve vás k jejímu stažení a instalaci.

Když váš displej audiosystému vyhledává na našich serverech aktualizace, automaticky vám nabídneme možnost návodu k obsluze aktualizovat. Budeme také vést záznam aktualizací nainstalovaných na našich serverech.

Vaše osobní údaje

Pokud jsou výše uvedené informace zaslané společnosti Honda ve vašem regionu považovány za osobní údaje, bude s takovými informacemi nakládáno důsledně v souladu s pravidly a předpisy uvedenými v této poznámce a v souladu s příslušným právem na ochranu osobních údajů.

Podmínky našich zásad ochrany osobních údajů jsou zahrnuty do těchto podmínek formou odkazu a vaše používání aktualizací systému se bude těmito zásadami ochrany osobních údajů řídit. Naše zásady ochrany osobních údajů stanovují, jakým způsobem bude společnost Honda a jakákoli jmenovaná třetí strana zpracovávat veškeré osobní údaje, které od vás získáme nebo které nám poskytnete prostřednictvím tohoto programu. Další informace najdete na webu společnosti Honda (<https://www.privacynotice.honda.eu>).

Společnost Honda shromažďuje, používá a ukládá vaše osobní údaje z důvodů uvedených níže:

Pokud je to nezbytné v legitimním zájmu společnosti Honda, jak je uvedeno níže, a pokud naše zájmy nejsou v rozporu s vašimi právy na ochranu osobních údajů.

pro potřeby zaslání aktualizací návodu k obsluze;
pro účely zdokonalování a optimalizace aplikace návod k obsluze a služeb;
pro účely reakcí na dotazy a stížnosti uživatele; a pro interní uchování záznamů.

Pro účely ochrany našich legitimních obchodních zájmů a práv. To zahrnuje kromě jiného například použití takových údajů za účelem dodržení předpisů a pro plnění regulačních, auditních a právních nároků (včetně zpřístupnění těchto údajů v souvislosti s právními procesy nebo soudním řízením) a dalších etických požadavků a požadavků na ohlašovací povinnost.

Společnost Honda bude také převádět osobní údaje na anonymní data a používat je (běžně na agregovaném statistickém základě) například pro účely průzkumů a analýz trhu, zdokonalování návodu k obsluze, analýzy trendů a vyhodnocování úspěšnosti aktualizací softwaru. Agregované osobní informace neidentifikují vás osobně ani žádného jiného uživatele návodu k obsluze.

Společnost Honda může tato data celosvětově sdílet se svými pobočkami, organizační strukturou podpory společnosti Honda nebo s dalšími třetími stranami pověřenými společností Honda poskytovat služby podpory v souvislosti s podporou systému.

* Není k dispozici u všech modelů

Smluvní podmínky aktualizace systému*

Obecné

Ve vašem vozidle je aplikace, která umožňuje displeji audiosystému automaticky vyhledávat aktualizace softwaru společnosti Honda specifické pro váš displej audiosystému a připojená zařízení (nejprve každý (1) týden přes Wi-Fi nebo každé čtyři (4) týdny prostřednictvím řídicí jednotky telematiky (TCU)*; dotazy se mohou objevovat více nebo méně často z důvodů výpadků sítě internet, opakování pokusů, přímé akce uživatele, zpráv WAP push ze serveru nebo změn zásad pro dotazy na serverech Honda). Tato aplikace pravidelně zasílá na naše servery omezené množství informací o vozidle a zařízení (identifikační číslo vozidla (VIN), identifikační číslo typu modelu (MT), čísla dílů hardwaru a softwaru, sériové číslo, verzi softwaru, preferovaný jazyk, IP adresu, protokol transakce (upozornění na aktualizace nebo jejich zobrazení, stažení a instalace aktualizací, stav softwaru) atd.). Pokud aplikace najde na serveru aktualizaci, požádá o povolení ke stažení a instalaci aktualizace. Pokud je k dispozici, můžete v nabídce nastavení zvolit automatické stahování a instalaci těchto aktualizací nebo můžete zvolit manuální aktualizaci systému.

Když displej audiosystému vyhledává na našich serverech aktualizace nebo upozornění, automaticky vám nabídneme možnost aktualizovat zařízení nebo zaslat aktualizaci či upozornění přímo do vašeho displeje audiosystému. Na našich serverech vést také povedeme záznam nainstalovaných aktualizací nebo upozornění.

Vaše osobní údaje

Pokud jsou výše uvedené informace zaslané společnosti Honda ve vašem regionu považovány za osobní údaje, bude s takovými informacemi nakládáno důsledně v souladu s pravidly a předpisy uvedenými v této poznámce a v souladu s příslušným právem na ochranu osobních údajů.

Podmínky našich zásad ochrany osobních údajů jsou zahrnuty do těchto podmínek formou odkazu a vaše používání aktualizací systému se bude

* Není k dispozici u všech modelů

těmito zásadami ochrany osobních údajů řídit. Naše zásady ochrany osobních údajů stanovují, jakým způsobem bude společnost Honda a jakákoli jmenovaná třetí strana zpracovávat veškeré osobní údaje, které od vás získáme nebo které nám poskytnete prostřednictvím aplikace. Další informace najdete na webu společnosti Honda.

Společnost Honda shromažďuje, používá a ukládá vaše osobní údaje z důvodů uvedených níže:

- pro potřeby aktualizací systému a souvisejících služeb;
- pro účely zdokonalování a optimalizace produktů a služeb aktualizací systému;
- pro účely reakcí na dotazy a stížnosti uživatele; a pro interní uchovávání záznamů;
- pokud je to nezbytné v legitimním zájmu společnosti Honda, jak je uvedeno níže, a pokud naše zájmy nejsou v rozporu s vašimi právy na ochranu osobních údajů.

Pro účely ochrany našich legitimních obchodních zájmů a práv to zahrnuje kromě jiného například použití takových údajů za účelem dodržení předpisů a pro plnění regulatorních, auditních a právních nároků (včetně zpřístupnění těchto údajů v souvislosti s právními procesy nebo soudními řízeními) a dalších etických požadavků a požadavků na ohlašovací povinnost.

Společnost Honda bude také převádět osobní údaje na anonymní data a používat je (běžně na agregovaném statistickém základě) například pro účely průzkumů a analýz trhu, zdokonalování aktualizací systému, analýzy trendů a vyhodnocování úspěšnosti aktualizací softwaru. Agregované osobní informace neidentifikují vás osobně ani jakéhokoliv jiného uživatele aktualizací systému.

Společnost Honda může tato data celosvětově sdílet se svými pobočkami, organizační strukturou podpory společnosti Honda nebo s dalšími třetími stranami pověřenými společností Honda poskytovat služby podpory v souvislosti s podporou systému.

Tato uživatelská příručka je nedílnou součástí vozidla a v případě prodeje vozidla ji v něm ponechte.

Tato uživatelská příručka je určena pro všechny modely vašeho vozidla. Můžete zde nalézt i popisy vybavení a prvků, které ve vašem konkrétním modelu nejsou přítomny.

Obrázky v tomto návodu k obsluze (včetně přední strany), které zobrazují funkce, výbavu, informační/audio obrazovku a zobrazení na přístrojovém panelu, jsou pouze příklady a nemusí znázorňovat váš konkrétní model.

Informace a technická data uvedená v této publikaci byla platná v době schválení k tisku. Společnost Honda Motor Co. Ltd. si však vyhrazuje právo kdykoli ukončit výrobu nebo změnit technická data či konstrukci, a to bez předchozího upozornění a bez přijetí jakýchkoli závazků.

Přestože se tento návod týká modelů s levostranným a pravostranným řízením, obrázky obsažené v tomto návodu většinou odpovídají modelům s levostranným řízením.

➤ **Bezpečná jízda** Str. 39

Pro bezpečnou jízdu Str. 40 Bezpečnostní pásy Str. 44 Airbagy Str. 57

➤ **Přístrojová deska** Str. 105

Kontroly Str. 106 Ukazatele a informační rozhraní řidiče Str. 139

➤ **Ovládací prvky** Str. 163

Hodiny Str. 164 Zamykání a odemykání dveří Str. 165
Ovládání spínačů okolo volantu Str. 186
Komfortní prvky interiéru Str. 220

➤ **Funkce** Str. 239

Audiosystém Str. 240
Obecné informace o audiosystému Str. 334

➤ **Jízda** Str. 349

Před jízdou Str. 350 Jízda s přívěsem Str. 354 Za jízdy Str. 359
Zadní kamera s více pohledy Str. 493 Doplnění paliva Str. 495

➤ **Údržba** Str. 499

Před prováděním údržby Str. 500 Systém připomenutí servisní prohlídky* Str. 504
Kontrola a údržba lišt stěračů Str. 534
Údržba automatické klimatizace Str. 552 Čištění Str. 556

➤ **Řešení neočekávaných událostí** Str. 565

Nářadí Str. 566 Defekt pneumatiky Str. 567
Řadicí pákou nelze pohnout Str. 586 Přehřátí motoru Str. 587
Když nelze odemknout dvířka plnicího otvoru nádrže Str. 603

➤ **Informace** Str. 605

Technická data Str. 606 Identifikační čísla Str. 609

Obsah

Bezpečnost dětí Str. 77 Nebezpečí spojené s výfukovými plyny Str. 102 Bezpečnostní štítky Str. 103

Dveře zavazadlového prostoru Str. 177 Bezpečnostní systém Str. 179 Okna Str. 182
Zrcátka Str. 205 Sedadla Str. 208
Automatická klimatizace Str. 233

Displej audiosystému Str. 242 Chybová hlášení audiosystému Str. 333
Tísňové volání (eCall)* Str. 344

Honda Sensing Str. 400 Brzdění Str. 470 Parkování vozidla Str. 481
Spotřeba paliva a emise CO₂ Str. 498

Plán údržby* Str. 509 Údržba pod kapotou Str. 514 Výměna žárovek Str. 528
Kontrola a údržba pneumatik Str. 539 12V akumulátor Str. 544 Údržba vysílače dálkového ovládnání Str. 550
Příslušenství a úpravy Str. 563

Manipulace se zvedákem Str. 580 Pohonný systém nespouští Str. 581 Pokud je 12V akumulátor vybitý Str. 584
Kontrolka, svítí/bliká Str. 589 Pojistky Str. 596 Nouzový odtah Str. 602
Když nelze otevřít dveře zavazadlového prostoru Str. 604

Zařízení emitující rádiové vlny* Str. 610 Stručný souhrn obsahu prohlášení o shodě Str. 641

Stručná referenční příručka Str. 6

Bezpečná jízda Str. 39

Přístrojová deska Str. 105

Ovládací prvky Str. 163

Funkce Str. 239

Jízda Str. 349

Údržba Str. 499

Řešení neočekávaných událostí Str. 565

Informace Str. 605

Rejstřík Str. 643

Přehled

Typ s levostranným řízením

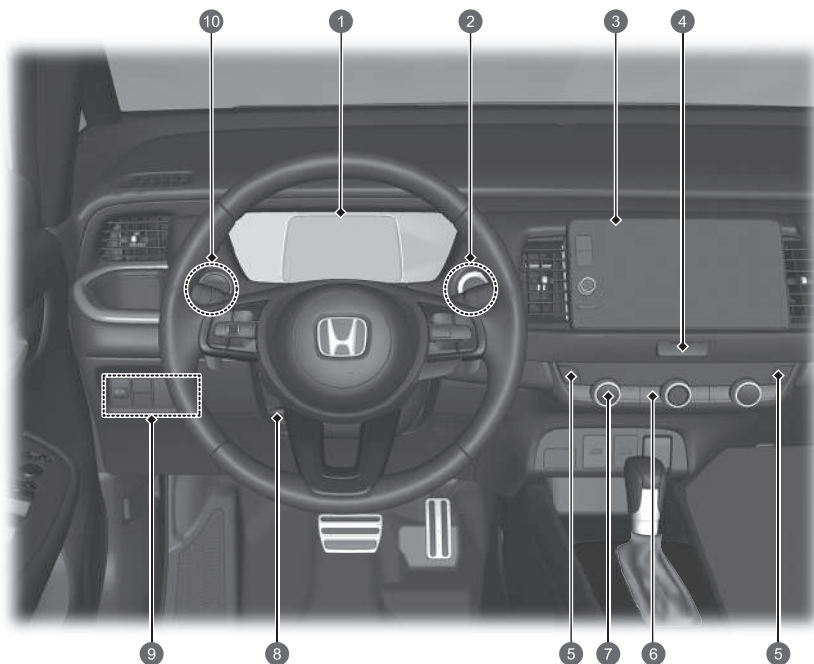

- 1 **Systémové ukazatele** ➔ Str. 106
Ukazatele ➔ Str. 139
Informační rozhraní řidiče ➔ Str. 143
- 2 **Tlačítko POWER** ➔ Str. 186
- 3 **Audiosystém** ➔ Str. 240
Navigační systém*
➔ Viz příručka navigačního systému
- 4 **Tlačítko výstražných světel**
- 5 **Tlačítka vyhřívání sedadel** ➔ Str. 232
- 6 **Vyhřívání zadního skla** ➔ Str. 203
Tlačítko vyhřívání vnějších zrcátek
➔ Str. 203
- 7 **Automatická klimatizace** ➔ Str. 233
- 8 **Nastavení volantu** ➔ Str. 204
- 9 **Tlačítko  vypnutí pomocného stabilizačního systému vozidla (VSA)** ➔ Str. 390
Nastavení světlometů ➔ Str. 196
- 10 **Přepínač režimu jízdy*** ➔ Str. 374

Typ s pravostranným řízením

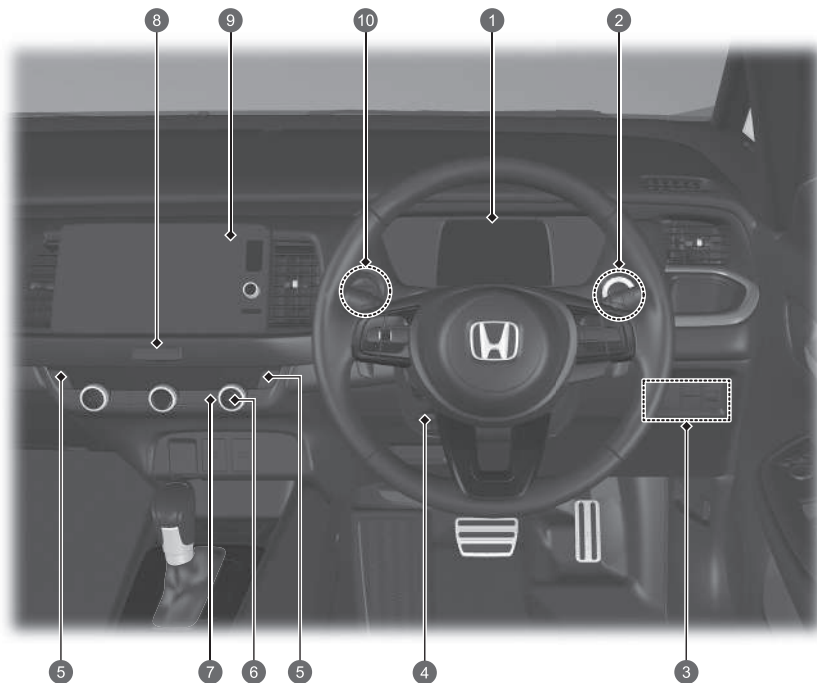

- 1 **Systémové ukazatele** ➔ Str. 106
Ukazatele ➔ Str. 139
Informační rozhraní řidiče ➔ Str. 143
- 2 **Tlačítko POWER** ➔ Str. 186
- 3 **Tlačítko**  **vypnutí pomocného stabilizačního systému vozidla (VSA)** ➔ Str. 390
Nastavení světlometů ➔ Str. 196
- 4 **Nastavení volantu** ➔ Str. 204
- 5 **Tlačítka vyhřívání sedadel*** ➔ Str. 232
- 6 **Automatická klimatizace** ➔ Str. 233
- 7 **Vyhřívání zadního skla** ➔ Str. 203
Tlačítko vyhřívání vnějších zrcátek ➔ Str. 203
- 8 **Tlačítko výstražných světel**
- 9 **Audiosystém** ➔ Str. 240
Navigační systém*
➔ Viz příručka navigačního systému
- 10 **Přepínač režimu jízdy*** ➔ Str. 374

* Není k dispozici u všech modelů

Přehled

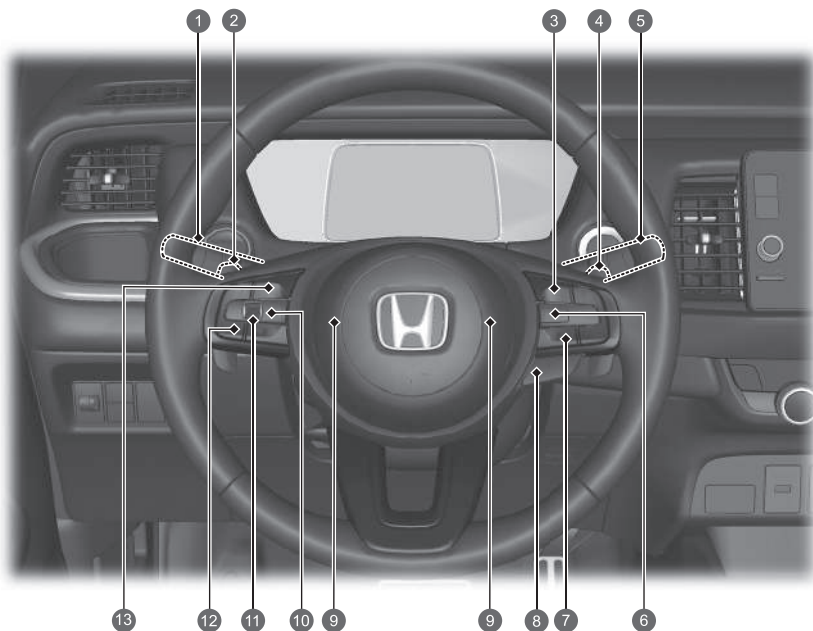

- 1 Světlomety / směrová světla ➡ Str. 189, 191
Přední mlhová světla* ➡ Str. 193
Zadní mlhové světlo ➡ Str. 193
- 2 Páčka voliče zpomalování (-)* ➡ Str. 368
- 3 Tlačítko LIM ➡ Str. 377, 382, 417
- 4 Páčka voliče zpomalování (+)* ➡ Str. 368
- 5 Stěrače/ostřikovače ➡ Str. 200
- 6 Tlačítka adaptivního tempomatu (ACC) s asistentem pro jízdu v kolonách (LSF) ➡ Str. 415
- 7 Tlačítko pomocného systému udržování v jízdním pruhu (LKAS) ➡ Str. 434
Tlačítko odstupu ➡ Str. 429
- 8 Tlačítko vyhřívání volantu* ➡ Str. 231
- 9 Klakson (stiskněte plochu okolo )
- 10 Tlačítko  (domů) ➡ Str. 143, 246
- 11 Levý volič ➡ Str. 143, 246
- 12 Dálkové ovládání audiosystému ➡ Str. 246
Tlačítka systému hands-free telefonu ➡ Str. 315
- 13 Tlačítka hlasového ovládání ➡ Str. 249

Typ s levostranným řízením

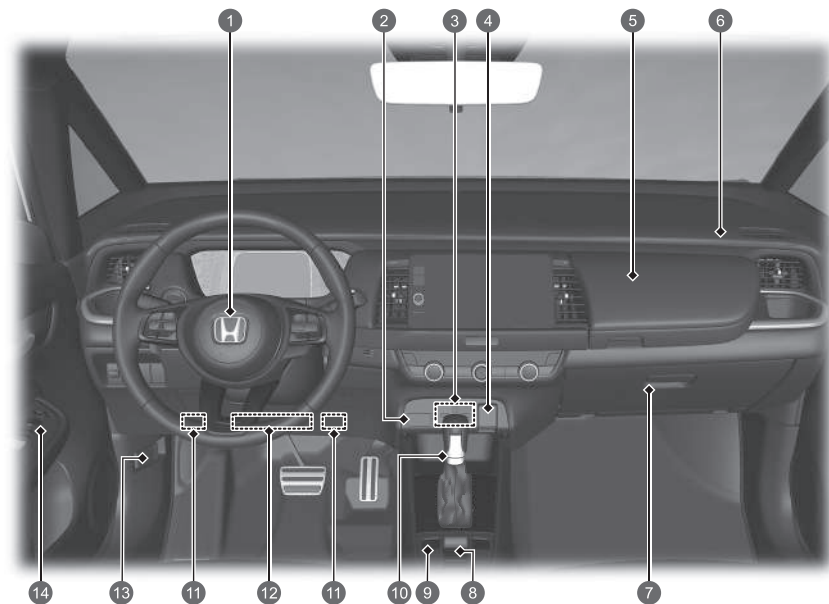

- 1 Čelní airbag řidiče ➔ Str. 59
- 2 Kontrolka vypnutí čelního airbagu spolujezdce ➔ Str. 75
- 3 Porty USB ➔ Str. 245
- 4 Napájecí zásuvka příslušenství ➔ Str. 230
- 5 Horní odkládací schránka ➔ Str. 223
- 6 Čelní airbag spolujezdce ➔ Str. 59
- 7 Odkládací schránka ➔ Str. 223
- 8 Spínač elektrické parkovací brzdy ➔ Str. 470
Tlačítko automatického podržení brzd
➔ Str. 475
- 9 Tlačítko ECON* ➔ Str. 372
- 10 Řadicí páka ➔ Str. 365
- 11 Pojistková skříňka v kabině na straně řidiče
➔ Str. 598
- 12 Kolenní airbag řidiče ➔ Str. 65
- 13 Páčka pro uvolnění kapoty ➔ Str. 515
- 14 Ovládací prvky vnějších zrcátek ➔ Str. 206
Hlavní spínač zámků dveří ➔ Str. 175
Spínače elektricky ovládaných oken ➔ Str. 182

Přehled

Typ s pravostranným řízením

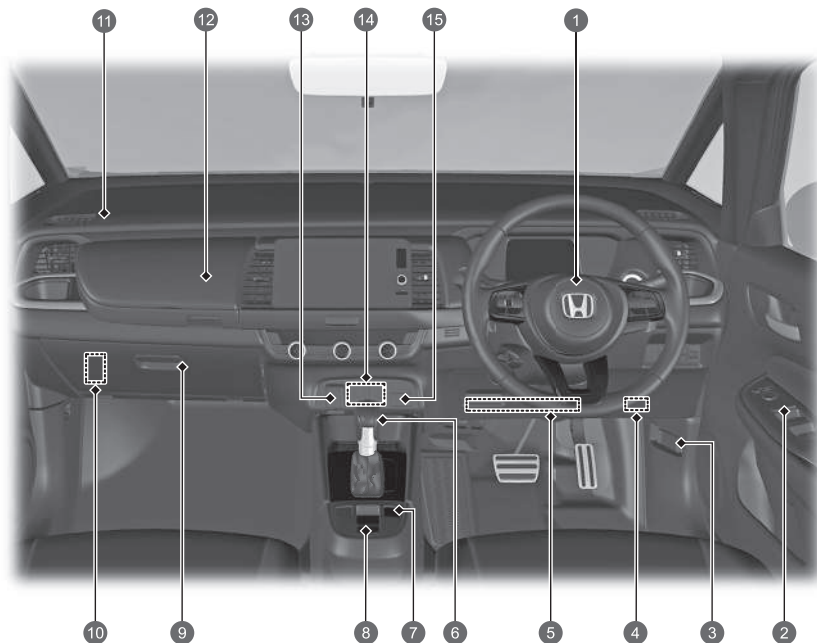

- 1 Čelní airbag řidiče ➔ Str. 59
- 2 Ovládací prvky vnějších zrcátek ➔ Str. 206
Hlavní spínač zámků dveří ➔ Str. 175
Spínače elektricky ovládaných oken ➔ Str. 182
- 3 Páčka pro uvolnění kapoty ➔ Str. 515
- 4 Pojistková skříňka v kabině na straně řidiče ➔ Str. 598
- 5 Kolenní airbag řidiče ➔ Str. 65
- 6 Řadicí páka ➔ Str. 365
- 7 Tlačítko ECON* ➔ Str. 372
- 8 Spínač elektrické parkovací brzdy ➔ Str. 470
Tlačítko automatického podržení brzd ➔ Str. 475
- 9 Odkládací schránka ➔ Str. 223
- 10 Pojistková skříňka v kabině na straně spolujezdce ➔ Str. 600
- 11 Čelní airbag spolujezdce ➔ Str. 59
- 12 Horní odkládací schránka ➔ Str. 223
- 13 Napájecí zásuvka příslušenství ➔ Str. 230
- 14 Porty USB ➔ Str. 245
- 15 Kontrolka vypnutí čelního airbagu spolujezdce ➔ Str. 75

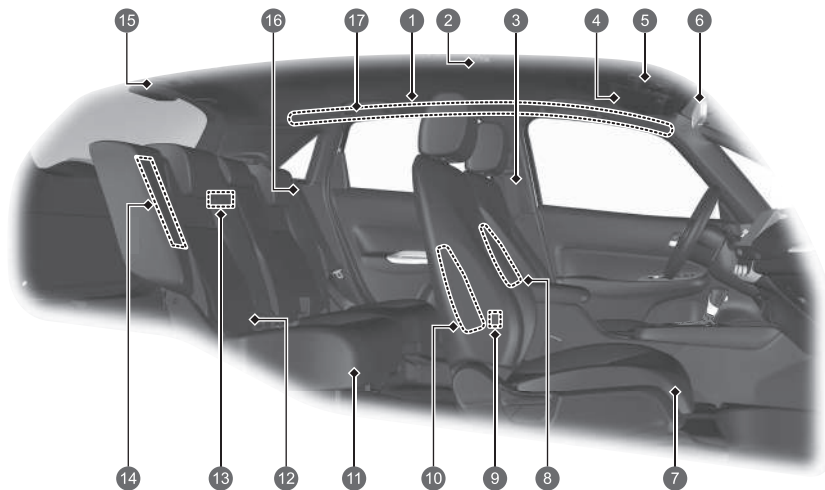

- 1 Boční hlavové airbagy ➔ Str. 72
- 2 Stropní světlo ➔ Str. 220
- 3 Bezpečnostní pásy ➔ Str. 44
- 4 Sluneční clony
Kosmetická zrcátka
- 5 Čtecí světla ➔ Str. 221
Tlačítko SOS ➔ Str. 346
- 6 Zpětné zrcátko ➔ Str. 205
- 7 Přední sedadlo ➔ Str. 208
- 8 Středový airbag ➔ Str. 67
- 9 Porty USB* ➔ Str. 245
- 10 Přední boční airbagy ➔ Str. 69
- 11 Zadní sedadlo ➔ Str. 211
- 12 Dolní kotevní body pro připevnění dětského
zádržného systému ➔ Str. 91
- 13 Světlo zavazadlového prostoru ➔ Str. 222
- 14 Zadní boční airbagy ➔ Str. 69
- 15 Bezpečnostní pás s odnímatelným
ukotvením ➔ Str. 52
- 16 Bezpečnostní pás (montáž dětského
zádržného systému) ➔ Str. 95
Bezpečnostní pás pro připevnění dětského
zádržného systému ➔ Str. 97
- 17 Madlo
Háček na oděvy ➔ Str. 226

Přehled

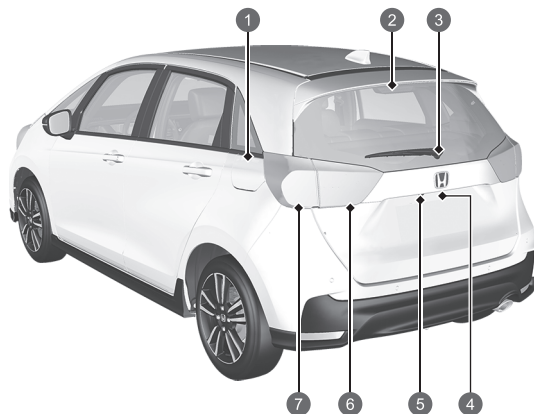
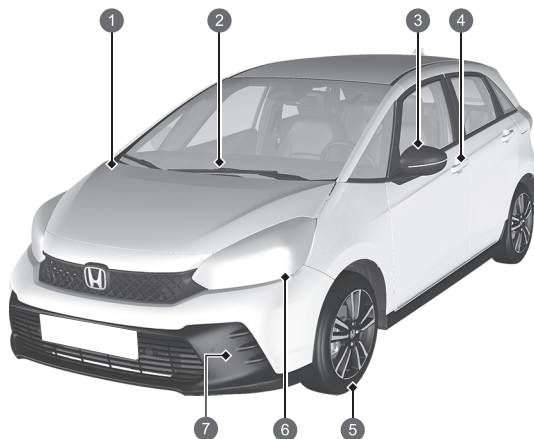

- 1 Údržba pod kapotou ➔ Str. 514
- 2 Stěrače čelního skla ➔ Str. 200, 534
- 3 Elektricky ovládaná vnější zrcátka ➔ Str. 206
Boční směrová světla ➔ Str. 191, 528
- 4 Ovládání zamykání/odemykání dveří ➔ Str. 168
- 5 Pneumatiky ➔ Str. 539, 567
- 6 Světlomety ➔ Str. 189, 528
Obrysová světla / světla pro denní svícení ➔ Str. 189, 195, 528
Přední směrová světla ➔ Str. 191, 528
- 7 Přední mlhová světla* ➔ Str. 193, 528

- 1 Postup doplňování paliva ➔ Str. 496
- 2 Třetí brzdové světlo ➔ Str. 531
- 3 Zadní stěrač ➔ Str. 202, 537
- 4 Otevírání/zavírání dveří zavazadlového prostoru ➔ Str. 177
Vnější klika dveří zavazadlového prostoru ➔ Str. 178
Osvětlení zadní registrační značky ➔ Str. 189, 531
- 5 Zadní kamera s více pohledy ➔ Str. 493
- 6 Koncová světla ➔ Str. 189, 530
Světla zpátečky ➔ Str. 530
Zadní mlhové světlo ➔ Str. 193, 531
- 7 Brzdová/koncová světla ➔ Str. 189, 529
Zadní směrová světla ➔ Str. 191, 529

e:HEV

Vaše vozidlo e:HEV využívá pro pohon zážehový motor a elektromotor, který odebírá elektrickou energii z interního vysokonapěťového akumulátoru anebo interního generátoru. Vysokonapěťový akumulátor je nabíjen z generátoru poháněném motorem nebo regenerativním brzděním.

Při jízdě je vaše vozidlo poháněno pouze elektromotorem, pouze zážehovým motorem nebo oběma motory současně. Systém určí, který režim pohonu je nejvhodnější a automaticky jej zapne.

● Úspora paliva

Stejně jako u vozidel poháněných spalovacím motorem má také u hybridních vozidel největší vliv na úsporu paliva a dojezd váš styl jízdy. Agresivní akcelerace a jízda vysokou rychlostí snadno způsobí přepnutí systému do režimu pohonu zážehovým motorem.

Také nadměrné využívání systému klimatizace negativně ovlivňuje dojezd vozidla a spotřebu paliva. Výše uvedené příklady používání způsobují rychlejší vybíjení akumulátoru.

● Typy akumulátorů

Vaše vozidlo je vybaveno dvěma akumulátory: standardním 12V akumulátorem pro napájení airbagů, vnitřního a vnějšího osvětlení a dalších standardních 12V systémů a vysokonapěťovým akumulátorem, který zajišťuje napájení hnacího elektromotoru a nabíjení 12V akumulátoru.

HLAVNÍ SOUČÁSTI VOZIDLA e:HEV

Zážehový motor – Pohání generátor a za určitých podmínek pohání přímo kola.

Generátor – Startuje motor a při pohonu zážehovým motorem vyrábí elektrickou energii pro napájení elektromotoru anebo nabíjení vysokonapěťového akumulátoru.

Elektromotor – Poskytuje hnací sílu pro pohon kol, za určitých podmínek v kombinaci se zážehovým motorem, a při rekuperačním brzdění nabíjí vysokonapěťový akumulátor.

Vysokonapěťový akumulátor – Zajišťuje ukládání elektrické energie a slouží jako zdroj energie pro elektromotor. Seznámení se s vlastnostmi vysokonapěťového akumulátoru vám pomůže maximalizovat dojezd a provozovat vozidlo nejlepším možným způsobem. ➡ Str. 399

● Typické zvuky vozu e:HEV

Při prvním nastartování tohoto vozidla pravděpodobně uslyšíte určité neobvyklé zvuky, zejména když zapnete pohonný systém nebo když jedete nebo se rozjíždíte ze zastavení. Některé z těchto zvuků jsou typické pro pohonný systém tohoto vozidla a systémy řízení paliva a klimatizace a chladicí systémy vysokonapěťového akumulátoru, jiné se podobají zvukům, které vydávají běžné automobily, ale které obvykle nejsou příliš zřetelné z důvodu celkové vyšší hlučnosti konvenčních vozidel. Tyto zvuky nepředstavují důvod k obavám, brzy je budete považovat za normální a po čase budete schopni rozeznávat nové nebo neobvyklé zvuky, které se mohou objevit.



- 1 Vysokonapěťový akumulátor
- 2 Generátor a elektromotor
- 3 Zážehový motor

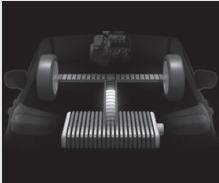
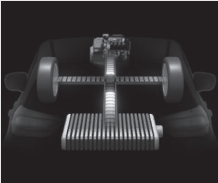
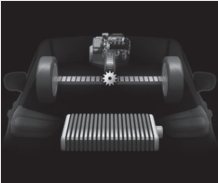
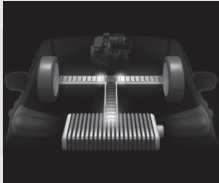

Provozní režim	Elektromobil (EV)	Hybrid (HV)	Motor (přímý pohon)	Regenerace
Způsob jízdy	Stojí nebo jede nízkou rychlostí: <ul style="list-style-type: none"> Pohon kol zajišťuje pouze elektromotor. 	Jízda při vysokém zatížení (např. akcelerace, jízda do svahu): <ul style="list-style-type: none"> Pohon kol zajišťuje elektromotor. Zážehový motor pohání generátor, který napájí elektromotor pro zvýšení hnací síly nebo nabíjí vysokonapěťový akumulátor. 	Jízda vysokou rychlostí při nízkém zatížení: <ul style="list-style-type: none"> Pohon kol zajišťuje zážehový motor. Vysokonapěťový akumulátor dodává elektrickou energii do elektromotoru pro zvýšení hnací síly. Elektromotor při regenerativním brzdění nabíjí vysokonapěťový akumulátor. 	Plynový pedál je uvolněný a vozidlo zpomaluje. <ul style="list-style-type: none"> Elektromotor při regenerativním brzdění nabíjí vysokonapěťový akumulátor.
Sledování přenosu výkonu				
Elektromotor	Stojí/Běží	Běží	Generuje/Běží	Regeneruje
Generátor	Stojí	Generuje	Neposkytuje výkon	Stojí / Neposkytuje výkon
Motor	Stojí	Běží	Běží	Stojí / Neposkytuje výkon
Vysokonapěťový akumulátor	Vybíjení	Nabíjení/Vybíjení	Nabíjení/Vybíjení	Nabíjení

● Rekuperace energie a regenerativní brzdění

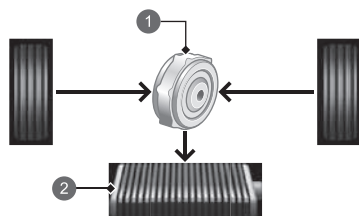

- 1 Motor
- 2 Vysokonapěťový akumulátor

Modely bez přepínače režimu jízdy

Při zpomalování se zcela uvolněným plynovým a brzdovým pedálem nebo při jízdě ze svahu se elektromotor chová jako generátor, který regeneruje část elektrické energie použité při zrychlování vozidla. Toto regenerativní brzdění zpomaluje vozidlo způsobem podobným jako při brzdění motorem u vozidel se spalovacím motorem. Tato funkce je výraznější, když je řadicí páka přesunuta do polohy **B**.

Modely s přepínačem režimu jízdy

Při zpomalování se zcela uvolněným plynovým a brzdovým pedálem nebo při jízdě ze svahu se elektromotor chová jako generátor, který regeneruje část elektrické energie použité při zrychlování vozidla. Toto regenerativní brzdění zpomaluje vozidlo způsobem podobným jako při brzdění motorem u vozidel se spalovacím motorem. Stupeň zpomalování můžete nastavovat pomocí páčky voliče zpomalování.

● Automatické vypnutí a zapnutí motoru

Zážehový motor vašeho vozidla se za provozu vozidla automaticky vypne, když vozidlo stojí, a podle potřeby se znovu se nastartuje.

V dále uvedených případech se automatické vypínání motoru nemusí aktivovat.

- Vozidlo momentálně potřebuje více výkonu pro agresivní akceleraci, jízdu do svahu nebo jízdu vysokou rychlostí.
- Je používána klimatizace na vysoký výkon.
- Teplota vysokonapěťového akumulátoru je příliš vysoká nebo nízká.
- Úroveň nabití vysokonapěťového akumulátoru je příliš nízká.

Bezpečnostní pokyny



Nezakrývejte sání vzduchu

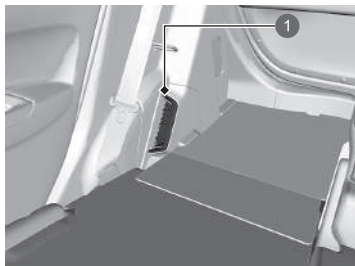

1 Sání vzduchu

Dojde-li během provozu vozidla k zablokování otvoru pro nasávání vzduchu, vysokonapěťový akumulátor se může zahřát na vysokou teplotu. V zájmu ochrany akumulátoru může systém začít omezovat jeho výstupní výkon. V takovém případě se rozsvítí kontrolky pohonného systému a systému nabíjení 12V akumulátoru.

Nedotýkejte se vysokonapěťového systému

Pokus o demontáž součástí vysokonapěťového systému nebo odpojení jeho vodičů může způsobit vážný úraz elektrickým proudem. Jakoukoli údržbu nebo opravy vysokonapěťového systému smí provádět pouze dealer společnosti Honda.

V případě nehody

- Zajistěte, aby nedošlo k úrazu elektrickým proudem.

► V případě poškození vysokonapěťového systému vašeho vozidla při závažné nehodě hrozí nebezpečí úrazu elektrickým proudem, který mohou způsobit obnažené součásti vysokonapěťového systému. V takovém případě se nedotýkejte žádných součástí vysokonapěťového systému ani žádných oranžových kabelů.

- Vyhýnejte se kontaktu s kapalinou vysokonapěťového akumulátoru.

► Vysokonapěťový akumulátor obsahuje hořlavý elektrolyt, který může po závažné nehodě vytékat. Elektrolyt je žíravý, proto zabraňte kontaktu s pokožkou a očima. Pokud se elektrolyt dostane do kontaktu s pokožkou nebo očima, oplachujte potřísněné místo nebo vyplachujte oči velkým množstvím vody po dobu nejméně pěti minut a ihned vyhledejte lékařské ošetření.

- Při požáru elektroinstalace použijte správný typ hasicího přístroje.

► Hašení požáru elektroinstalace byt jen malým množstvím vody, například ze zahradní hadice, může být nebezpečné.

- Kdykoli dojde k poškození vozidla při nehodě, nechte ho opravit u autorizovaného dealera.

System nouzového odpojení vysokonapěťového systému

V případě nehody vozidla se v závislosti na závažnosti nehody aktivuje systém nouzového odpojení vysokonapěťového systému. Pokud se systém aktivuje, vysokonapěťový systém se automaticky odpojí a vozidlo se již nebude moci pohybovat vlastní silou. Obnovení normálního provozu vysokonapěťového systému konzultujte s dealerem.

Likvidace vozidla

● Vysokonapěťový akumulátor funguje na lithium-iontové bázi. Společnost Honda shromažďuje a recykluje použité vysokonapěťové akumulátory. Informace o řádném způsobu likvidace akumulátoru v případě, že vaše vozidlo již nelze opravit, získáte u svého dealera.

Bezpečná jízda ➔ Str. 39

Airbagy ➔ Str. 57

- Vaše vozidlo je vybaveno airbagy, které při mírné až silné srážce pomáhají ochránit vás a cestující.

Bezpečnost dětí ➔ Str. 77

- Všechny děti ve věku 12 let a mladší musí být usazeny na zadním sedadle.
- Malé děti musí být správně připoutány v dětském zádržném systému orientovaném vpřed.
- Kojenci musí být správně připoutáni na zadním sedadle v dětském zádržném systému orientovaném vzad.

Nebezpečí spojené s výfukovými plyny

➔ Str. 102

- Vaše vozidlo vypouští nebezpečné výfukové plyny, které obsahují oxid uhelnatý. Motor nenechávejte běžet v uzavřených prostorech, kde se kyslíčnický uhelnatý může hromadit.

Bezpečnostní pásy ➔ Str. 44

- Zapněte si bezpečnostní pás a sedněte vzpřímeně opření o sedadlo.
- Zkontrolujte, zda vaši cestující mají správně zapnuté své bezpečnostní pásy.



Břišní bezpečnostní pás zapněte co nejnižší.

Kontrolní seznam pro kontrolu vozidla před jízdou ➔ Str. 350

- Před jízdou zkontrolujte, zda byla přední sedadla, opěrky hlavy, volant a zrcátka správně nastavena.

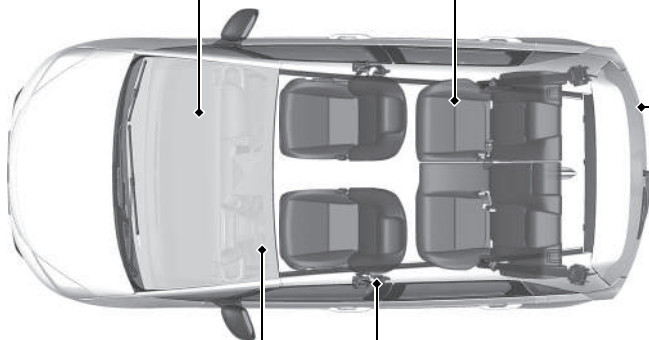

Přístrojová deska [↔ Str. 105](#)

Kontrolky [↔ Str. 106](#) / Ukazatele [↔ Str. 139](#) / Informační rozhraní řidiče [↔ Str. 143](#)

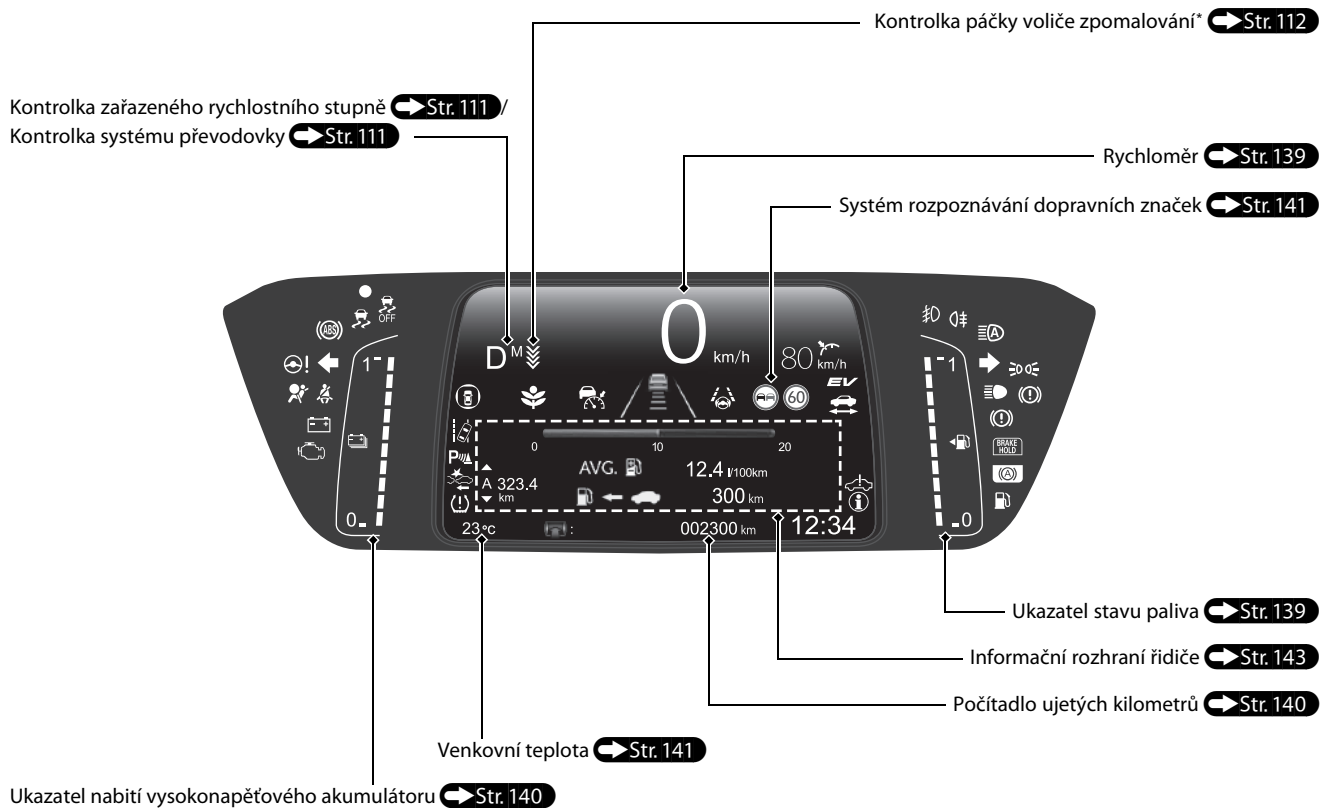

* Není k dispozici u všech modelů

Ovládací prvky Str. 163

Hodiny Str. 164

Hodiny můžete nastavit a zobrazení hodin přizpůsobit.

 Str. 260

Tlačítko POWER Str. 186

Stisknutím tlačítka změňte režim napájení vozidla.

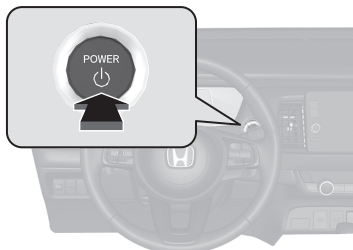

Směrová světla Str. 191

Ovládací páčka směrových světel

Pravé

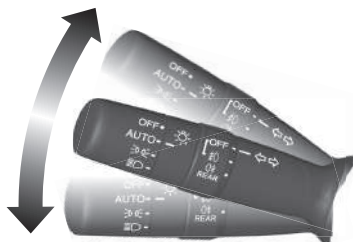

Levé

Světla Str. 189

Spínače světel

Dálková světla

Potkávací světla

Blikání dálkovými světly



Stěrače a ostřikovače

 Str. 200

Ovládací páčka stěračů/ostřikovačů

MIST

OFF

AUTO: Rychlost stěračů se mění automaticky

LO: Pomalé stírání

HI: Rychlé stírání

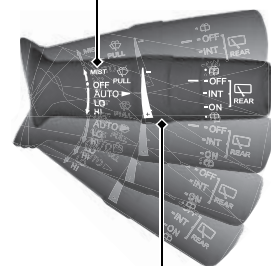

Chcete-li sklo postříkat kapalinou ostřikovačů, páčku přitáhněte k sobě.

Seřizovací kruhy

[-]: Nízká citlivost

[+]: Vysoká citlivost

Před následujícími úkony je nutno režim AUTO přepnout do polohy OFF (vypnuto), aby nedošlo k vážnému poškození systému stěračů:

- Mytí čelního skla
- Průjezd automyčkou
- Neprší

Volant ➔ Str. 204

- Chcete-li provést nastavení, zatlačte seřizovací páčku dolů, nastavte volant do požadované polohy a poté páčku zajistíte zpět do její původní polohy.

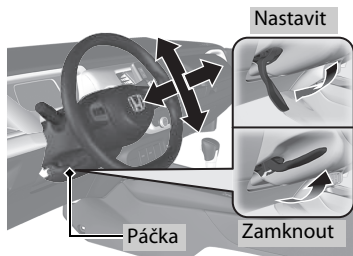

Odemykání předních dveří zevnitř ➔ Str. 174

- Zatáhnutím za jednu z vnitřních klik předních dveří se dveře současně odemknou a otevrou.

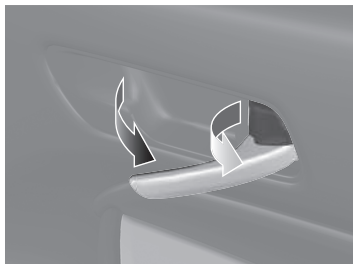

Dveře zavazadlového prostoru ➔ Str. 177

Modely bez systému bezklíčového vstupu

- Odemkněte všechny dveře, stiskněte vnější kliku dveří zavazadlového prostoru a nadzvednutím je otevřete.

Modely se systémem bezklíčového vstupu

- Když máte u sebe bezklíčové dálkové ovládání, stisknutím vnější kliky odemknete a otevřete dveře zavazadlového prostoru.

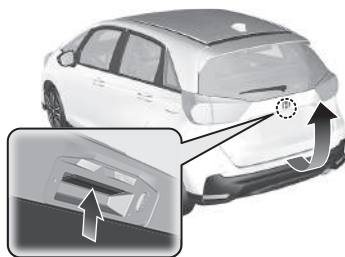

Elektricky ovládaná vnější zrcátka ➔ Str. 206

- S režimem napájení v poloze ZAPNUTO posuňte volicí spínač do polohy L nebo R.
- Zatlačte na příslušný okraj seřizovacího spínače, abyste provedli nastavení zrcátka.
- Stiskněte tlačítko sklápění, abyste vnější zrcátka sklopili nebo vyklopili.

Tlačítko sklápění

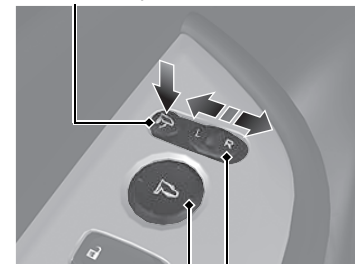

Seřizovací spínač

Volicí spínač



Elektricky ovládaná okna

→ Str. 182

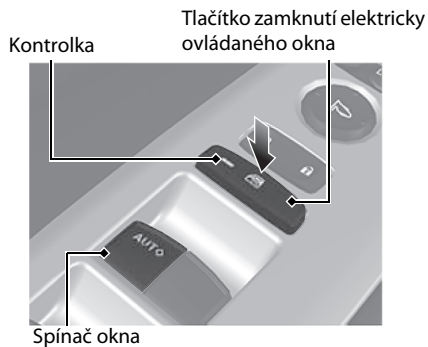
- S režimem napájení v poloze ZAPNUTO otevřete a zavřete elektricky ovládaná okna.
- Je-li tlačítko zamknutí elektricky ovládaného okna ve vypnuté poloze, může každý spolujezdec u sebe okno otevírat a zavírat vlastním spínačem.
- Je-li tlačítko zamknutí elektricky ovládaného okna v zapnuté poloze (kontrolka svítí), všechny spínače ovládání oken spolujezdců jsou vypnuty.



Automatická klimatizace Str. 233

- Chcete-li automatickou klimatizaci zapnout, stiskněte tlačítko **AUTO**.
- Chcete-li systém zapnout nebo vypnout, stiskněte tlačítko .
- Chcete-li rozmrazit čelní sklo, stiskněte tlačítko .

Typ s levostranným řízením

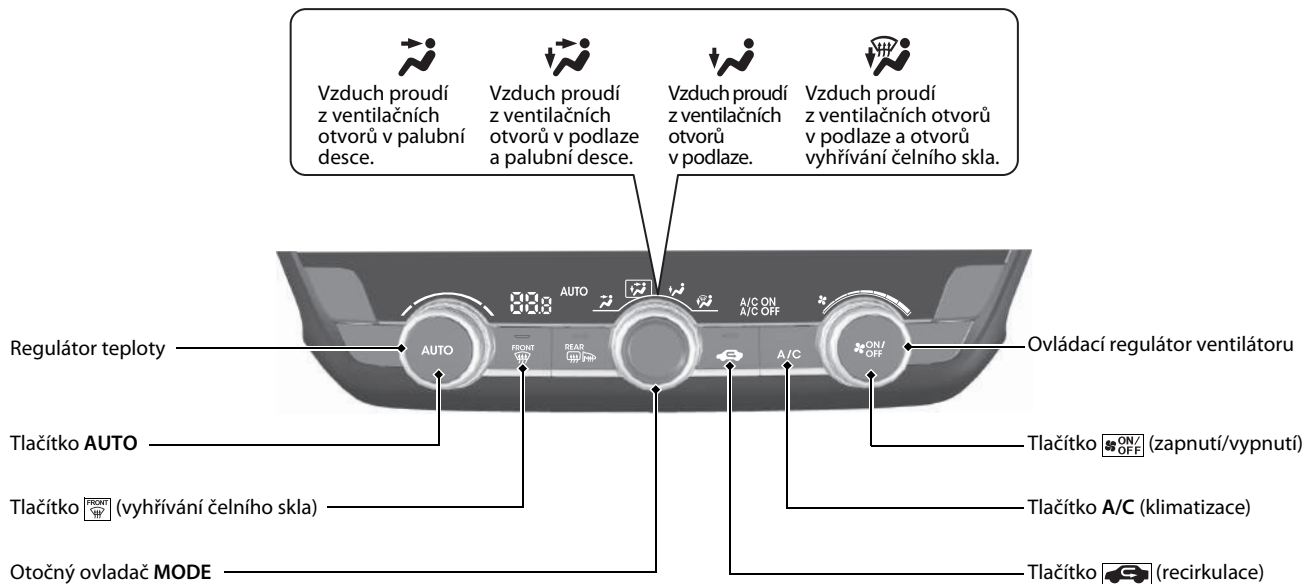

Typ s pravostranným řízením

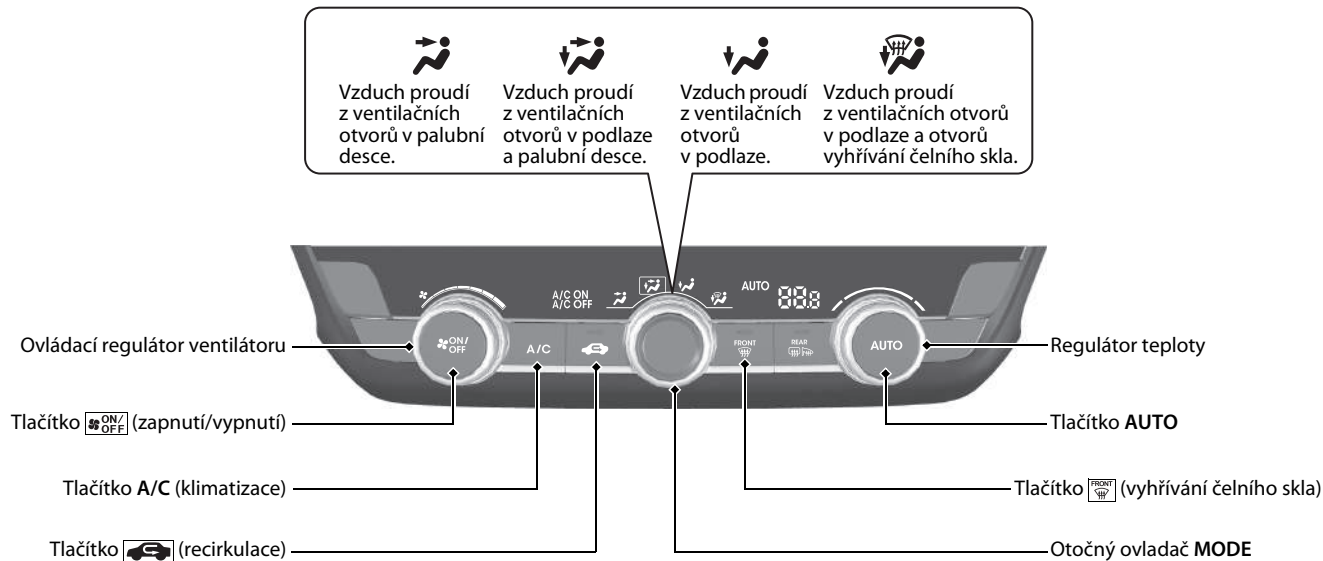

Funkce Str. 239

Audiosystém Str. 240

Funkce navigačního systému  Viz příručka navigačního systému



Dálkové ovládání audiosystému Str. 246

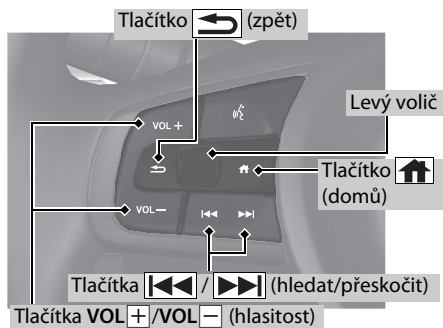

- Tlačítka **VOL+**/**VOL-** (hlasitost)
Stiskněte pro zvýšení/snížení hlasitosti.
- Levý volič
Výběr režimu audiosystému
Stiskněte tlačítko  (domů), otáčením nahoru nebo dolů vyberte v informačním rozhraní řidiče možnost  (audio) a stiskněte levý volič.
Otáčení nahoru nebo dolů: Chcete-li procházet režimy audiosystému, otáčejte nahoru nebo dolů a poté stiskněte levý volič: FM/AM/DAB/iPod/USB/Apple CarPlay/Android Auto/*Bluetooth*® Audio

V závislosti na připojeném zařízení se zobrazené režimy mohou změnit.

- Tlačítka  /  (hledat/přeskočit)
Rádio: Stisknutím  /  změňte stanici předvolby.
iPod, zařízení USB, *Bluetooth*® Audio nebo Připojení smartphonu:
Stisknutím  /  přeskočíte na začátek následující skladby nebo se vrátíte na začátek aktuální skladby.
Rádio: Stisknutím a přidržením  /  změňte stanici se silným signálem.
Zařízení USB:
Stisknutím a přidržením  /  změňte složku.
iPod: Stisknutím a přidržením  /  změňte skladbu.

V závislosti na připojeném zařízení se postupy mohou změnit.

Jízda Str. 349

Převodovka Str. 365

- Zapněte napájení, vyberte polohu **P** a sešlápněte brzdový pedál.

Volba rychlostních stupňů

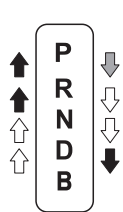

Chcete-li řadit, sešlápněte brzdový pedál a stiskněte uvolňovací tlačítko řadicí páky.

Řadte bez stisknutí uvolňovacího tlačítka řadicí páky.

Stiskněte uvolňovací tlačítko řadicí páky a řadte.



P **Parkování**
Používá se při parkování nebo zapínání a vypínání pohonného systému.

R **Zpátečka**
Slouží k couvání.

N **Neutrál**
Převodovka není zablokovaná.

D **Jízda**

- Používá se při normální jízdě.

Modely s přepínačem režimu jízdy

- Páčku voliče zpomalování lze použít krátkodobě.
- Páčku voliče zpomalování lze použít, když je zapnutý režim **SPORT**.

B **Jízda (B)**

- Používá se při jízdě z dlouhého svahu a ke zvýšení regenerativního brzdění.

Modely s přepínačem režimu jízdy

- Lze použít páčku voliče zpomalování.

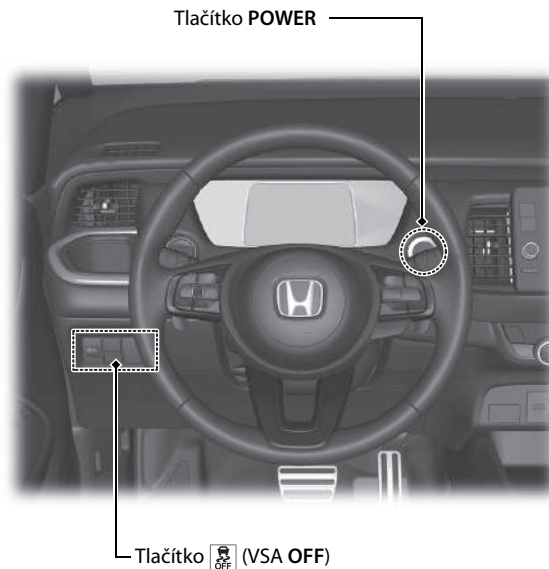

Páčka voliče zpomalování ➔ Str. 368

Když uvolníte plynový pedál, můžete nastavit stupeň zpomalování, aniž byste pustili volant. Pomocí páčky voliče zpomalování umístěné na volantu můžete postupně přepínat čtyři stupně zpomalování.

- **Je-li zařazena poloha **D****

Přitazením páčky voliče se intenzita zpomalování dočasně zvýší a nastavený stupeň se zobrazí na ukazateli.

- **Je-li zařazena poloha **D** a je zvolen jízdní režim **SPORT****

Když zvolíte režim **SPORT**, intenzita zpomalování se zvýší a zobrazí se nastavený stupeň společně s písmenem **M**.

- **Je-li zařazena poloha **B****

Když přeřadíte do polohy **B**, intenzita zpomalování se zvýší a zobrazí se nastavený stupeň společně s písmenem **M**.



Páčka voliče **-**



Páčka voliče **+**

Je-li zařazena poloha **D**, zobrazí se stupeň zpomalování.



Je-li zařazena poloha **D** a je zapnutý režim **SPORT** nebo je-li zařazena poloha **B**, zobrazí se stupeň zpomalování a písmeno **M**.



Stupeň zpomalování

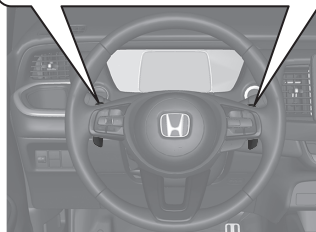

Zapnutí a vypnutí systému

CMBS Str. 407

- V situaci, kdy je čelní srážka pravděpodobně nevyhnutelná, může systém CMBS snížit rychlost vozidla a omezit následky nehody.
- Systém CMBS se zapíná automaticky po každém zapnutí pohonného systému.
- Chcete-li zapnout nebo vypnout systém CMBS, použijte informační rozhraní řidiče.

Vypínač VSA Str. 390

- Pomocný stabilizační systém vozidla (VSA) pomáhá stabilizovat vozidlo při ostrém zatáčení a pomáhá udržovat trakci při zrychlování na nezpevněném nebo kluzkém povrchu vozovky.
- Systém VSA se zapíná automaticky po každém zapnutí pohonného systému.
- Chcete-li systém VSA částečně deaktivovat nebo plně obnovit jeho funkci, stiskněte tlačítko  (VSA OFF) a přidržte ho, dokud nezazní zvukový signál.

Systém sledování tlaku v pneumatikách Str. 392

- Zjišťuje změnu stavu v pneumatikách a jejich celkové rozměry z důvodu poklesu tlaku.
- Systém sledování tlaku v pneumatikách se zapíná automaticky po každém zapnutí pohonného systému.
- Při určitých podmínkách je třeba provést kalibraci.

Nastavitelný omezovač rychlosti Str. 377

Tento systém umožňuje nastavit maximální rychlost, kterou nelze překročit ani sešlápnutím plynového pedálu.

- Chcete-li použít nastavitelný omezovač rychlosti, stiskněte tlačítko . Nastavitelný omezovač rychlosti vyberte stiskem tlačítka LIM, a až vaše vozidlo dosáhne požadované rychlosti, stiskněte tlačítko SET/-.
 - Rychlostní limit vozidla lze nastavit od 30 km/h do 250 km/h.

Doplňování paliva Str. 495

Doporučené palivo:

Modely se spínačem předního stropního světla

Benzín/lihobenzín EN 228

Bezolovnatý prémiový benzín/lihobenzín až po typ E10 (90 % benzínu a 10 % etanolu), oktanové číslo 95 nebo vyšší

Modely bez spínače předního stropního světla

Bezolovnatý prémiový benzín, oktanové číslo (RON) 95 nebo vyšší

Objem palivové nádrže: 40 l

1 Odemkněte dveře řidiče.  Str. 174

2 Stlačte okraj dvířek plnicího otvoru tak, aby se otevřela.

3 Pomalu otočte uzávěrem plnicího otvoru palivové nádrže, abyste uzávěr sejmuli.

4 Uzávěr nasadte do držáku na dvířkách plnicího otvoru palivové nádrže.

5 Po doplnění paliva uzávěr našroubujte zpět, dokud neuslyšíte alespoň jedno cvaknutí.

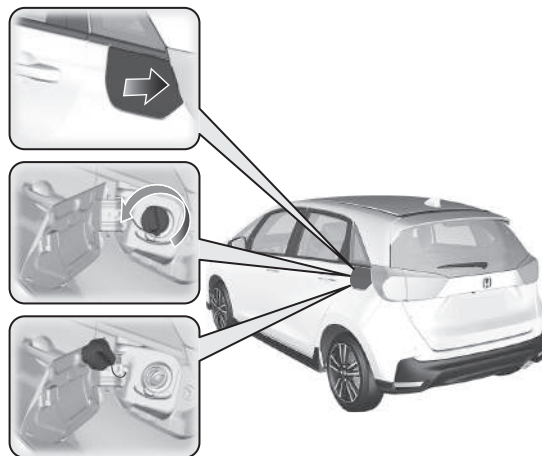

Honda Sensing

↔ Str. 400

Honda Sensing je systém podpory řízení, který využívá přední kameru se širokým úhlem záběru upevněnou na vnitřní straně čelního skla za zpeřným zrcátkem.

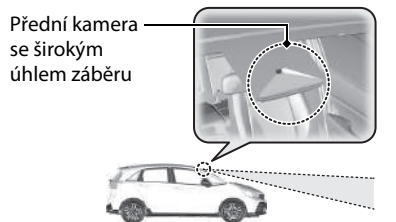

Systém pro zmírnění následků nehody (CMBS)

↔ Str. 403

Systém vám může poskytnout podporu, když zjistí, že hrozí nebezpečí nárazu vašeho vozidla zezadu do vozidla (včetně motocyklů) před vámi nebo kolize s protijedoucím vozidlem, chodcem nebo cyklistou (jízdní kolo v pohybu). Systém CMBS je navržen tak, aby vás upozornil na možnost kolize a pomohl snížit rychlost vašeho vozidla, zabránit kolizi a minimalizovat závažnost kolize.

Adaptivní tempomat (ACC) s asistentem pro jízdu v kolonách (LSF)

↔ Str. 415

Systém pomáhá udržovat konstantní rychlost vozidla a nastavený odstup od vozidla před vámi. Pokud vozidlo před vámi zastaví, systém zpomalí a zastaví vaše vozidlo, aniž byste museli mít nohu na brzdě nebo plynu.

Systém pro udržování v jízdním pruhu (LKAS)

↔ Str. 434

Zajištěním odezvy na řízení pomáhá udržet vozidlo uprostřed detekovaného jízdního pruhu a poskytuje vibrační, zvukovou a vizuální výstrahu, je-li zjištěno vyjždění vozidla z jeho jízdního pruhu.

Asistent pro dopravní zácpy

↔ Str. 445

Systém asistenta pro dopravní zácpy využívá přední kameru se širokým úhlem záběru připevněnou k horní části čelního skla k detekování a monitorování levé a pravé bílé (nebo žluté) čáry jízdního pruhu. Systém na základě vstupů z kamery dokáže aplikovat moment řízení pro udržení vozidla uprostřed detekovaného jízdního pruhu.

Systém pro zmírnění rizika vyjetí z komunikace

↔ Str. 454

Systém upozorňuje a pomáhá, pokud zjistí, že vaše vozidlo přejíždí přes detekované značení jízdních pruhů, blíží se k vnějšímu okraji vozovky (na trávu nebo šterk) nebo směřuje na detekované protijedoucí vozidlo.

Systém rozpoznávání dopravních značek

↔ Str. 462

Zobrazuje na ukazateli informace o dopravních značkách, jako je například aktuální omezení rychlosti nebo zákaz předjíždění, kolem kterých vaše vozidlo projíždí.

Údržba Str. 499

Pod kapotou Str. 514

- Zkontrolujte motorový olej, chladicí kapalinu motoru a kapalinu ostřikovačů čelního skla. V případě potřeby dolijte.
- Zkontrolujte brzdovou kapalinu.
- Stav akumulátoru 12 V kontrolujte jednou za měsíc.

- 1 Pod rohem palubní desky zatáhněte za páčku pro uvolnění kapoty.

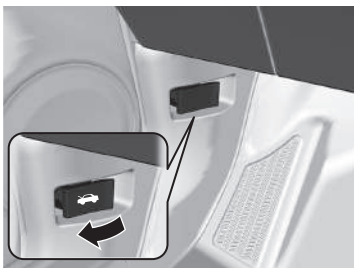

- 2 Najděte páčku západky kapoty, stlačte ji na stranu a zvedněte kapotu. Po nadzdvhnutí kapoty můžete páčku uvolnit.

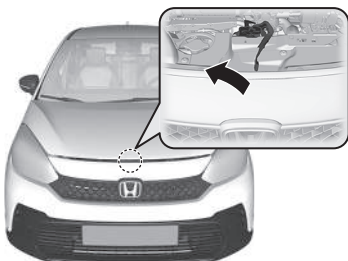

- 3 Po dokončení zavřete kapotu a dbejte, aby byla zajištěna na místě.

Lišty stěračů Str. 534

- Lišty stěračů vyměňte, pokud na čelním skle zanechávají pruhy nebo pokud vydávají hluk.



Pneumatiky Str. 539

- Pravidelně kontrolujte pneumatiky a kola.
- Pravidelně kontrolujte tlak v pneumatikách.
- Pro jízdu v zimě namontujte zimní pneumatiky.

Světla Str. 528

- Pravidelně kontrolujte všechna světla.

Řešení neočekávaných událostí ➔ Str. 565

Prázdná pneumatika ➔ Str. 567

- Zaparkujte na bezpečném místě a opravte prázdnou pneumatiku pomocí sady pro opravu pneumatik.



Pohonný systém nespouští ➔ Str. 581

- Je-li akumulátor 12 V vybitý, nastartujte pomocí kabelů a pomocného akumulátoru.

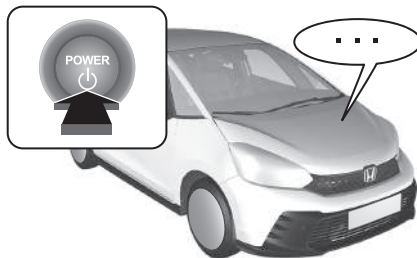

Přehřátí motoru ➔ Str. 587

- Zaparkujte na bezpečném místě. Pokud nevidíte žádnou páru pod kapotou, otevřete kapotu a nechte pohonný systém vychladnout.



Rozsvítí se kontrolky ➔ Str. 589

- Identifikujte kontrolku a v uživatelské příručce vyhledejte radu.

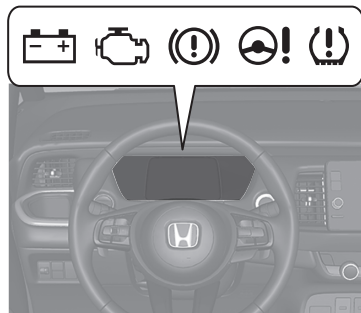

Spálená pojistka ➔ Str. 596

- Pokud některé elektrické zařízení nefunguje, zkontrolujte, zda některá pojistka není spálená.

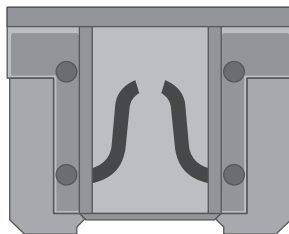

Nouzový odtah ➔ Str. 602

- Pokud vozidlo potřebujete odtáhnout, zavolejte profesionální odtahovou službu.



Co dělat, když...



Režim napájení se nepřepne ze stavu VOZIDLO VYPNUTO (ZAMKNUTO) na PŘÍSLUŠENSTVÍ. Proč?



- Volant je zřejmě zablokovaný.
- Po stisku tlačítka **POWER** volantem otočte doleva a doprava.



Režim napájení se nemění ze stavu PŘÍSLUŠENSTVÍ na VOZIDLO VYPNUTO (ZAMKNUTO). Proč?



Řadící páku posuňte do polohy **P**.



Proč při brzdění brzdový pedál zlehka pulzuje?



K tomu může dojít při aktivaci systému ABS a nepředstavuje to problém. Brzdový pedál sešlápněte silně a plynule. Nikdy brzdovým pedálem „nepumpujte“.

➤ Protiblokovací brzdový systém (ABS) ➔ Str. 478



Zadní dveře nelze otevřít zevnitř vozidla. Proč?



Zkontrolujte, zda není dětská pojistka v zamknuté poloze. Je-li tomu tak, zadní dveře otevřete pomocí vnější kliky dveří. Chcete-li tuto funkci vypnout, posuňte páčku vzhůru do odemknuté polohy.



Proč se dveře po odemknutí uzamknou?



Pokud během 30 sekund neotevřete některé dveře, dveře se znovu z důvodu bezpečnosti automaticky uzamknou.



Proč zní při otevření dveří řidiče zvukový signál?



Zvukový signál zazní v následujících situacích:

- Režim napájení je v poloze PŘÍSLUŠENSTVÍ.
- Vnější světla jsou ponechána zapnutá.



**Proč zní při rozjždění
zvukový signál?**



Zvukový signál zazní, když řidič nebo cestující nemají zapnuté bezpečnostní pásy.



**Stisknutím spínače elektrické
parkovací brzdy nedojde
k uvolnění parkovací brzdy.
Proč?**



Stiskněte spínač elektrické parkovací brzdy při sešlápnutém brzdovém pedálu.



**Zobrazuje se žlutá kontrolka
pneumatiky s vykřičníkem. Co
to znamená?**



Je třeba zkontrolovat systém sledování tlaku v pneumatikách. Pokud jste nedávno nahustili nebo vyměnili pneumatiku, musíte systém znovu zkalibrovat.

➤ **Systém sledování tlaku v pneumatikách** ➡ Str. 392



Sešlápnutím plynového pedálu nedojde k automatickému uvolnění parkovací brzdy. Proč?



- Zapněte si bezpečnostní pás řidiče.
- Zkontrolujte, zda není převodovka v poloze **P** nebo **N**. Pokud ano, vyberte jakoukoli jinou polohu.



Proč je při sešlápnutí brzdového pedálu slyšet pištivý zvuk?



Je nutné vyměnit brzdové destičky. Vozidlo nechte prohlédnout u dealera.



Lze v tomto vozidle používat bezolovnatý benzín s oktanovým číslem (RON) 91 nebo vyšším?



Vaše vozidlo je zkonstruováno k provozu na prémiový bezolovnatý benzín s oktanovým číslem (RON) 95 nebo vyšším. Není-li tato oktanová třída k dispozici, lze dočasně používat běžný bezolovnatý benzín s oktanovým číslem (RON) 91 nebo vyšším. Pravidelné používání běžného bezolovnatého benzínu může způsobit občasný kovový klepavý zvuk v motoru a povede ke snížení výkonu motoru. Dlouhodobé používání běžného benzínu může vést k poškození motoru.

Bezpečná jízda

V této kapitole a v tomto návodu můžete nalézt mnoho bezpečnostních doporučení.

Pro bezpečnou jízdu

Důležitá bezpečnostní opatření	40
Bezpečnostní prvky vašeho vozidla	42

Bezpečnostní pásy

Upozornění týkající se bezpečnostních pásů	44
Zapínání bezpečnostního pásu	50
Prohlídka bezpečnostních pásů	55

Airbagy

Součásti systému airbagů	57
Typy airbagů	59
Čelní airbagy (SRS)	59
Kolenní airbag řidiče	65

Středový airbag	67
Boční airbagy	69
Boční hlavové airbagy	72
Kontrolky systému airbagů	74
Péče o airbagy	76

Bezpečnost dětí

Ochrana dětských cestujících	77
Bezpečnost kojenců a malých dětí	80
Bezpečnost větších dětí	99

Nebezpečí spojené s výfukovými plyny

Oxid uhelnatý	102
---------------------	-----

Bezpečnostní štítky

Umístění štítků	103
-----------------------	-----

Na následujících stránkách jsou popsány bezpečnostní prvky vašeho vozidla a způsoby, jak je správně používat. Následující bezpečnostní opatření považujeme za nejdůležitější.

Důležitá bezpečnostní opatření

■ Vždy se připestejte bezpečnostním pásem

Bezpečnostní pás je vaší nejlepší ochranou při všech druzích srážek. Airbagy bezpečnostní pásy nenahrazují, jsou pouze jejich doplňkem. Takže přestože je vaše vozidlo airbagy vybaveno, zajistěte, abyste se vy a vaši spolujezdci vždy správným způsobem připoutali bezpečnostními pásy.

■ Všechny děti připoutejte

Děti do 12 let musí být správně připoutány na zadním sedadle, nikoli na předním sedadle. Kojenci a malé děti musí být připoutány v dětském zádržném systému. Větší děti musí používat podsedák a břišní/ramenní bezpečnostní pás, dokud nebudou moci správně používat bezpečnostní pás bez podsedáku.

■ Buďte si vědomi nebezpečí souvisejících s airbagy

Airbagy mohou zachránit životy, avšak mohou také způsobit vážná nebo smrtelná zranění cestujících, kteří sedí příliš blízko airbagů nebo nejsou správně připoutáni. Nejvíce jsou ohroženi kojenci, malé děti nebo dospělí menšího věku. Dodržujte všechny pokyny a řiďte se výstrahami uvedenými v tomto návodu.

■ Nepijte, když řídíte

Alkohol a řízení nelze kombinovat. Dokonce i jediný nápoj může snížit vaši schopnost reakce na změnu podmínek a vaše reakční doba se s každým dalším nápojem zhoršuje. Proto nepijte, když řídíte, a také nedovolte svým přátelům, aby pili, když řídí.

» Důležitá bezpečnostní opatření

Některé státy zakazují řidiči během řízení používat mobilní telefony, s výjimkou zařízení typu hands-free.

■ **Bezpečnému řízení věnujte patřičnou pozornost**

Rozhovor prostřednictvím mobilního telefonu či jiné činnosti, které odvádějí vaši pozornost od silnice, ostatních vozidel a chodců, mohou vést k nehodě. Pamatujte, že situace se může rychle měnit, a pouze vy můžete rozhodnout, zda je bezpečné nevěnovat řízení plnou pozornost.

■ **Zvolte přiměřenou rychlost**

Nadměrná rychlost je hlavním faktorem zranění a úmrtí při nehodách. Obecně vzato, čím vyšší rychlost, tím vyšší riziko, k závažným zraněním však může dojít i při nižších rychlostech. Nikdy nejezděte rychleji, než je v daných podmínkách bezpečné, bez ohledu na maximální povolenou rychlost.

■ **Své vozidlo udržujte v bezpečném stavu**

Prasknutí pneumatiky nebo mechanická závada mohou být krajně nebezpečné. Abyste snížili možnost, že k takovým potížím dojde, často kontrolujte tlak v pneumatikách i jejich stav a provádějte veškerou pravidelnou údržbu.

■ **Nenechávejte děti ve vozidle bez dozoru**

Děti, domácí zvířata a nesoběstačné osoby ponechané ve vozidle bez dozoru se mohou zranit, pokud aktivují některé funkce vozidla. Jejich vlivem se může vozidlo rozjet a nabourat, což může vést k vážnému nebo smrtelnému zranění jich samotných nebo dalších osob. V závislosti na okolní teplotě může teplota ve vozidle dosáhnout extrémních hodnot a způsobit zdravotní újmu nebo smrt. Nenechávejte je samotné ve vozidle ani se zapnutou klimatizací, může se totiž kdykoli vypnout.

Bezpečnostní prvky vašeho vozidla

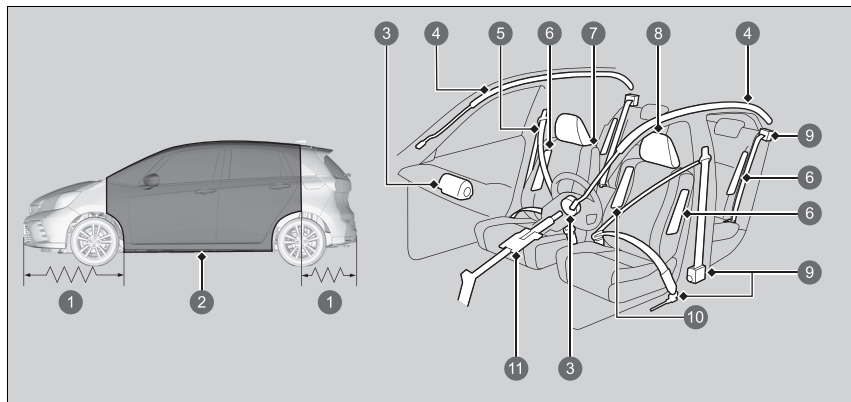

- 1 Deformační zóny
- 2 Bezpečnostní klec
- 3 Čelní airbagy
- 4 Boční hlavové airbagy
- 5 Bezpečnostní pásy
- 6 Boční airbagy
- 7 Sedadla a opěradla sedadel
- 8 Opěrky hlavy
- 9 Automatické napínače bezpečnostních pásů
- 10 Středový airbag
- 11 Zasouvací sloupek řízení

Následující kontrolní seznam vám pomůže převzít aktivní úlohu při ochraně vás i vašich spolujezdců.

Bezpečnostní prvky vašeho vozidla

Vaše vozidlo je vybaveno mnoha bezpečnostními prvky, které navzájem spolupracují, aby při nehodě pomohly ochránit vás i vaše spolujezdce.

Některé prvky od vás žádnou součinnost nevyžadují. Mezi ně patří pevný ocelový rám tvořící bezpečnostní klec okolo prostoru cestujících, přední a zadní deformační zóny, zasouvací sloupek řízení a napínače, které v případě nehody napnou bezpečnostní pásy předních a krajních zadních sedadel.

Vy a vaši spolujezdci však nemůžete výhod těchto prvků naplno využít, pokud nesedíte ve správné poloze a pokud vždy nejste připoutáni bezpečnostními pásy. Některé bezpečnostní prvky dokonce mohou přispět ke zranění, pokud nejsou používány správně.

Bezpečnostní kontrolní seznam

V zájmu bezpečnosti vás i vašich spolujezdců si zvykněte tyto položky kontrolovat před každou jízdou.

- Sedadlo nastavte do polohy vhodné pro řízení. Přední sedadla nastavte tak, aby byla posunuta co nejvíce dozadu, avšak umožňovala řidiči ovládat vozidlo. Sezení příliš blízko přednímu airbagu může při nehodě vést k vážnému nebo smrtelnému zranění.
 - **Sedadla** Str. 208
- Opěrky hlavy nastavte do správné polohy. Opěrky hlavy jsou neúčinnější, pokud je střed opěrky hlavy v jedné rovině se středem vaší hlavy. Vyšší osoby musí své opěrky hlavy nastavit do nejvyšší polohy.
 - **Nastavení poloh předních opěrek hlavy** Str. 216
- Vždy se připoutejte bezpečnostním pásem a ujistěte se, že jste připoutáni správným způsobem. Zkontrolujte, zda jsou všichni spolujezdcí také správně připoutáni.
 - **Zapínání bezpečnostního pásu** Str. 50
- Děti v závislosti na věku, výšce a hmotnosti chraňte pomocí bezpečnostních pásů nebo dětských zadržovacích systémů.
 - **Bezpečnost dětí** Str. 77

➤ Bezpečnostní kontrolní seznam

Pokud se v informačním rozhraní řidiče zobrazí hlášení otevřených dveří anebo dveří zavazadlového prostoru, nejsou některé dveře anebo zavazadlový prostor dovřené. Dovřete správně všechny dveře a dveře zavazadlového prostoru. Hlášení poté zmizí.

➤ **Výstražná a informační hlášení informačního rozhraní řidiče** Str. 126

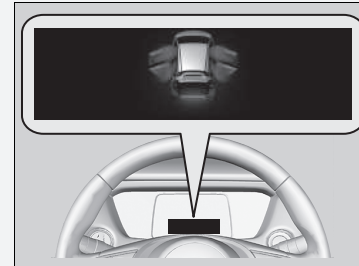

Upozornění týkající se bezpečnostních pásů

Bezpečnostní pásy jsou neúčinnějším samostatným bezpečnostním zařízením, protože vás udržují spojené s vozidlem, a vy tak můžete využít výhod mnoha zabudovaných bezpečnostních prvků. Také zabráňují vymrštění řidiče proti vnitřním částem vozidla, proti ostatním spolujezdcům nebo ven z vozidla. Správně zapnuté bezpečnostní pásy také při nehodě udržují vaše tělo tak, abyste mohli naplno využít výhod doplňkové ochrany, kterou zajišťují airbagy.

Bezpečnostní pásy vás navíc pomáhají ochránit téměř při každém typu nehody, včetně:

- čelních nárazů
- bočních nárazů
- nárazů zezadu
- převrácení

Upozornění týkající se bezpečnostních pásů

VÝSTRAHA

Pokud se správným způsobem nepřipoutáte, zvyšuje se riziko vážného nebo smrtelného zranění v případě nehody, přestože je vaše vozidlo vybaveno airbagy.

Vy a vaši spolujezdci se vždy správným způsobem připoutejte bezpečnostními pásy.

VÝSTRAHA: Bezpečnostní pásy jsou navrženy tak, aby se opíraly o kostru těla, a musí být zapnuté nízko přes přední část pánve nebo přes pánev, hrudník a ramena. Nezapínejte břišní část pásu přes oblast břicha.

VÝSTRAHA: Bezpečnostní pásy nastavte tak, aby seděly co nejpevněji a byly vám pohodlné. Zajistíte tak ochranu, ke které byly navrženy. Prověšený pás výrazně snižuje vaši ochranu.

VÝSTRAHA: Nezapínejte si překroucené pásy.

VÝSTRAHA: Každý pás smí mít zapnutý pouze jeden cestující. Je nebezpečné pás zapínat okolo dítěte, které má cestující na klíně.

■ Břišní/ramenní bezpečnostní pásy

Všech pět míst k sezení je vybaveno břišními/ramenními bezpečnostními pásy s blokovacími navijecí. Během normální jízdy vám navijec umožňuje volně se pohybovat, přičemž je pás stále mírně napnut. Při srážce nebo náhlém zastavení se navijec zablokuje, aby zadržel vaše tělo.

Při použití dětského zádržného systému orientovaného vpřed musí být bezpečnostní pás správně připevněn.

➡ **Bezpečnost dětí** Str. 77

ⓘ Upozornění týkající se bezpečnostních pásů

Když vytáhnete bezpečnostní pás příliš rychle, zajistí se v dané poloze. Pokud se to stane, mírně bezpečnostní pás naviňte, poté jej pomalu vytáhněte.

Bezpečnostní pásy vás nemohou ochránit úplně v případě jakékoli nehody. Ve většině případů však bezpečnostní pásy mohou snížit riziko vážného zranění.

Ve většině zemí je vyžadováno, abyste měli zapnuté bezpečnostní pásy. Věnujte čas obeznámení se s dopravními předpisy zemí, kterými budete projíždět.

■ Správné používání bezpečnostních pásů

Abyste pásy správně používali, dodržujte tyto zásady:

- Všichni cestující musí sedět vzpřímeně, opřít se o sedadlo a zůstat v této poloze po celou dobu jízdy. Hrbení se a naklánění snižuje účinnost pásu a při nehodě může zvýšit riziko vážného zranění.
- Ramenní část břišního/ramenního bezpečnostního pásu si nikdy nezasunujte pod rameno nebo za krk. V případě nehody by to mohlo způsobit velmi vážná zranění.
- Dva lidé nikdy nesmějí současně používat jeden bezpečnostní pás. Učiní-li tak, při nehodě může dojít k jejich velmi vážnému zranění.
- Na bezpečnostní pásy neumísťujte žádná příslušenství. Zařízení určená ke zvýšení pohodlí nebo ke změně polohy ramenního pásu mohou snížit schopnost ochrany a při nehodě zvýšit riziko vážného zranění.

■ Připomenutí nezapnutého bezpečnostního pásu

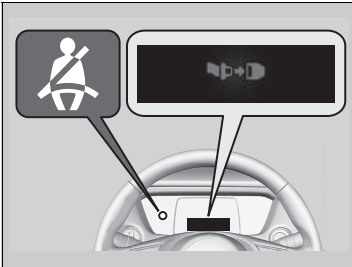

■ Přední sedadla

Systém bezpečnostních pásů má kontrolku na přístrojové desce, která upozorňuje řidiče nebo spolujezdce vepředu (nebo oba), aby si zapnuli bezpečnostní pás.

Pokud nastavíte režim napájení do polohy ZAPNUTO a bezpečnostní pás není zapnutý, kontrolka se rozsvítí.

Zvukový signál bude znít opakovaně a kontrolka bude za jízdy blikat, dokud nebude bezpečnostní pás zapnutý.

▶▶ Připomenutí nezapnutého bezpečnostního pásu

Kontrolka se také rozsvítí, pokud si cestující na předním sedadle nezapne bezpečnostní pás během šesti sekund od zapnutí režimu napájení.

Pokud na sedadle předního spolujezdce nikdo nesedí, kontrolka se nerozsvítí a zvukový signál nezazní.

Pokud se rozsvítí kontrolka nebo zazní zvukový signál i bez spolujezdce na předním sedadle. Zkontrolujte, zda:

- Na sedadle spolujezdce není žádný těžký předmět.
- Bezpečnostní pás řidiče je zapnutý.

Pokud se kontrolka nerozsvítí a spolujezdec sedí na sedadle a není připoután, je pravděpodobně zablokovaný snímač detekce obsazení sedadla. Zkontrolujte, zda:

- není na sedadle položený polštář,
- přední spolujezdec sedí správně.

Pokud se nejedná o žádnou z těchto možností, nechte vozidlo co nejdříve zkontrolovat u svého dealera.

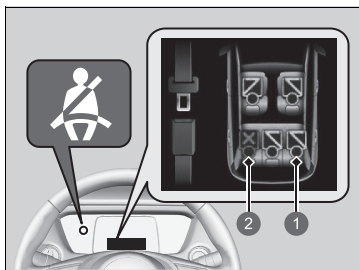

- 1 Zapnutý
- 2 Nezapnutý

■ Zadní sedadla

Vaše vozidlo monitoruje použití bezpečnostních pásů zadních sedadel. Informační rozhraní řidiče vás upozorní, pokud není použit některý z bezpečnostních pásů zadních sedadel.

Upozornění se zobrazí v těchto případech:

- Při zapnutém režimu napájení je odepnutý bezpečnostní pás cestujícího na zadním sedadle.
- Dojde k otevření a zavření zadních dveří.
- Některý z cestujících na zadním sedadle si zapne či odepne bezpečnostní pás.

Dojde-li během jízdy k odepnutí bezpečnostního pásu některého z cestujících na zadním sedadle, bude blikat kontrolka připomenutí nezapnutého bezpečnostního pásu a bude znít zvukový signál.

Automatické napínače bezpečnostních pásů

Sedadlo řidiče

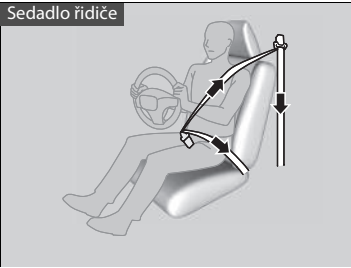

Za účelem zvýšení bezpečnosti jsou přední sedadla a krajní zadní sedadla vybavena automatickými napínači bezpečnostních pásů.

Napínače automaticky napnou bezpečnostní pásy předních sedadel a bezpečnostní pásy krajních zadních sedadel při mírné až silné čelní srážce, někdy dokonce i v případech, kdy srážka není silná natolik, aby došlo k naplnění předních airbagů nebo kolenního airbagu řidiče.

Sedadlo předního spolujezdce a krajní zadní sedadla



Automatické napínače bezpečnostních pásů

Napínače bezpečnostních pásů mohou spustit pouze jednou.

Dojde-li ke spuštění napínače, rozsvítí se kontrolka SRS. Nechte svého dealera, aby napínač vyměnil a důkladně prohlédl systém bezpečnostních pásů, protože systém by při další nehodě nemusel zajistit ochranu.

Při středně silném až silném bočním nárazu se aktivují také napínače na obou stranách vozidla.

Zapínání bezpečnostního pásu

Jakmile nastavíte přední sedadlo do správné polohy, usedněte vzpřímeně a opřete se o sedadlo (viz nákresy se správným držením těla při sezení):

► **Sedadla** Str. 208



1. Pomalu vytáhněte.

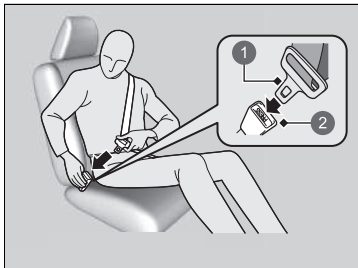

2. Západku zasuňte do zámku, poté zatáhněte za pás, abyste se ujistili, že je v zámku zajištěna.

► Dbejte, aby pás nebyl překroucený a nebyl o nic zachycený.

1 Západka

2 Zámek

► Zapínání bezpečnostního pásu

Na sedadle s nefunkčním bezpečnostním pásem nebo pásem, který patrně nefunguje správně, nesmí nikdo sedět. Bezpečnostní pás, který nefunguje správně, nemusí cestujícího v případě nehody ochránit. Nechte dealera, aby pás co nejdříve zkontroloval.

Do zámku a mechanismu navijče nikdy nezasouvejte žádná cizí tělesa.

Pokud se bezpečnostní pás zdá být zaseknutý ve zcela zatažené poloze, jednou pevně zatáhněte za ramenní část pásu a zatlačte jej zpět.

Poté pás opatrně vytáhněte z navijče a zapněte si jej. Pokud se vám nepodaří uvolnit bezpečnostní pás ze zcela navinuté polohy, nedovolte nikomu sedět na tomto sedadle a odveďte vozidlo k dealerovi na opravu.

► **Upozornění týkající se bezpečnostních pásů**
Str. 44

► **Prohlídka bezpečnostních pásů** Str. 55



3. Břišní část bezpečnostního pásu umístěte co nejnižší přes svoje boky (viz nákres), poté zatáhněte za ramenní část pásu, aby břišní část bezpečnostního pásu pevně seděla. To umožňuje, aby vaše pevné pánevní kosti absorbovaly sílu nárazu, a snižuje riziko vnitřních zranění.
4. Je-li zapotřebí, znovu potáhněte za pás vzhůru, abyste odstranili průvěš, poté zkontrolujte, zda pás vede přes střed vaší hrudi a přes vaše rameno. To rozptyluje síly nárazu přes nejsilnější kosti horní části vašeho těla.

▶▶ Zapínání bezpečnostního pásu

⚠ VÝSTRAHA

Nesprávné umístění bezpečnostních pásů může v případě nehody způsobit vážné nebo smrtelné zranění.

Dbejte, aby během jízdy byly všechny bezpečnostní pásy umístěny správným způsobem.

Chcete-li pás uvolnit, stiskněte červené tlačítko **PRESS** a poté vedte pás rukou, dokud nebude zcela navinut. Při opouštění vozidla dbejte, aby byl pás řádně uložen a nezástal zachycený v zavíraných dveřích.

■ Bezpečnostní pás s odnímatelným ukotvením

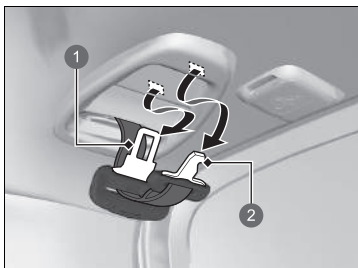

- 1 Zápodka
- 2 Malá zápodka

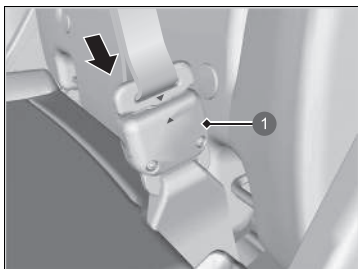

- 1 Zámek kotevního bodu

1. Vytáhněte malou zápocku bezpečnostního pásu a zápocku pásu z držáku ve stropě.

2. Zarovnejte trojúhelníkové značky na malé zápocke pásu a zámku kotevního bodu. Dbejte, aby bezpečnostní pás nebyl překroucený. Zapněte pás do zámku kotevního bodu.

►► Bezpečnostní pás s odnímatelným ukotvením

⚠ VÝSTRAHA

Pokud budete používat bezpečnostní pás s nezajištěným odnímatelným ukotvením, zvyšuje se v případě nehody možnost vážného nebo smrtelného zranění.

Před použitím bezpečnostního pásu se ujistěte, že je odnímatelný kotevní bod správně zajištěn.

Chcete-li odnímatelný kotevní bod uvolnit, vložte zápocku pásu do drážky na straně zámku kotevního bodu.

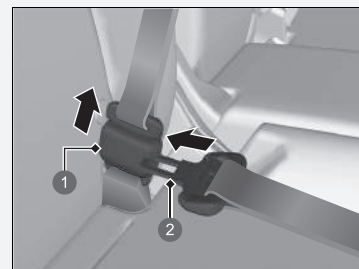

- 1 Zámek kotevního bodu
- 2 Zápodka

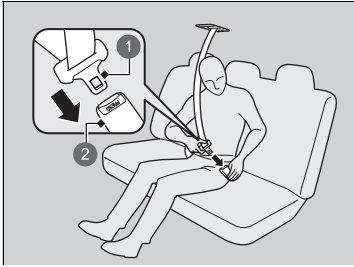

- ① Zápodka
- ② Zámek

3. Zápocku pásu zasuňte do zámku. Bezpečnostní pás si řádně zapněte stejným způsobem, jakým si zapínáte břišní/ramenní bezpečnostní pás.

■ Doporučení pro těhotné ženy

Zvažte tuto alternativu:

Jste-li těhotná, pak nejlepším způsobem, jak ochránit sebe a své dosud nenarozené dítě během řízení nebo za jízdy ve vozidle, je se vždy připoutat bezpečnostním pásem. Když zapínáte bezpečnostní pás, ramenní část pásu vedte přes hrudník, abyste se vyhnula břichu, a břišní část pásu vedte co nejnižší přes boky. (Viz nákres.)



►► Doporučení pro těhotné ženy

Při každém vyšetření se svého lékaře zeptejte, zda je v pořádku, abyste řídila.

Abyste snížila riziko zranění vás a vašeho dosud nenarozeného dítěte, která by mohla být způsobena naplňujícím se čelním airbagem:

- Za jízdy sedte vzpřímeně a sedadlo nastavte co nejvíce dozadu tak, abyste stále měla vozidlo plně pod kontrolou.
- Pokud sedíte na sedadle spolujezdce, sedadlo nastavte co nejvíce dozadu.

Prohlídka bezpečnostních pásů

Stav bezpečnostních pásů kontrolujte pravidelně následujícím způsobem:

- Pás zcela vytáhněte ven a zkontrolujte, zda není roztřepený, rozříznutý, popálený nebo opotřebený.
- Zkontrolujte, zda západky a zámky fungují a zda se pás snadno navíjí.
 - ▶ Pokud se pás snadno nenavíjí, může problém vyřešit vyčištění pásu. Používejte pouze jemné mýdlo a vodu. Nepoužívejte bělidlo nebo čisticí rozpouštědla. Dbejte, aby pás byl před navinutím úplně suchý.

Jakýkoli pás, který není v dobrém stavu nebo nefunguje správně, nezajistí správnou ochranu a je nutné jej co nejdříve vyměnit.

Pás, který byl zapnut během nehody, nemusí zajistit stejnou úroveň ochrany při možné další nehodě. Pokud došlo k jakékoli srážce, nechte bezpečnostní pásy prohlédnout u dealera.

Prohlídka bezpečnostních pásů

⚠ VÝSTRAHA

Zanedbání kontroly nebo údržby bezpečnostních pásů by mohlo vést k vážnému nebo smrtelnému zranění v případě, že bezpečnostní pásy nebudou fungovat, když to bude zapotřebí.

Bezpečnostní pásy pravidelně kontrolujte a veškeré závady nechte co nejdříve opravit.

VÝSTRAHA: Uživatel nesmí provádět žádné úpravy a přidávat doplňky, které by zabránily zařízením sloužícím k nastavení bezpečnostního pásu odstranit průvěs nebo zabránily nastavení sestavy bezpečnostního pásu za účelem odstranění průvěsu.

VÝSTRAHA: Je nezbytně nutné vyměnit celou sestavu poté, co byla použita při silném nárazu, a to dokonce i když není zjevné poškození sestavy.

VÝSTRAHA: Dbejte opatrnosti, aby nedošlo ke znečištění popruhu leštidly, oleji či chemikáliemi, a zejména kyselinou z akumulátoru. Čištění lze bezpečně provést pomocí jemného mýdla a vody. Bezpečnostní pás vyměňte, pokud popruh začne být roztřepený, znečištěný nebo poškozený.

Kotevní body



Při výměně bezpečnostních pásů použijte kotevní body zobrazené na obrázcích.

Přední sedadlo je vybaveno břišním/ramenním bezpečnostním pásem.

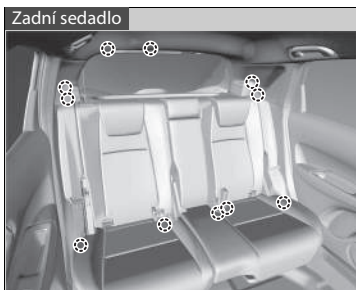

Zadní sedadlo má tři tříbodové bezpečnostní pásy.

Součásti systému airbagů

Čelní airbagy, kolenní airbag řidiče, čelní boční, zadní boční, přední středové a boční hlavové airbagy jsou aktivovány v závislosti na směru a síle nárazu. Systém airbagů zahrnuje:

- Dva čelní airbagy SRS (doplňkový zádržný systém). Airbag řidiče je uložen ve středu volantu, čelní airbag spolujezdce je uložen v palubní desce. Oba jsou označeny nápisem **SRS AIRBAG**.
- Kolenní airbag řidiče. Kolenní airbag je uložený pod sloupkem řízení. Je označen **SRS AIRBAG**.
- Čtyři boční airbagy, jeden pro řidiče, jeden pro předního spolujezdce a dva pro zadní krajní sedadla. Airbagy jsou uloženy ve vnějších okrajích opěradel sedadel. Všechny jsou označeny **SIDE AIRBAG**.
- Dva boční hlavové airbagy, jeden na každé straně vozidla. Airbagy jsou uloženy ve stropě, nad bočními okny. Přední a zadní sloupky jsou označeny **SIDE CURTAIN AIRBAG**.
- Jeden středový airbag. Airbag je uložen ve středové části opěradla sedadla řidiče. Je označen **CENTER AIRBAG**.
- Když je režim napájení v poloze ZAPNUTO, elektronická řídicí jednotka neustále monitoruje informace o různých snímačích nárazů, snímačích v sedadlech a zámcích, aktivátorech airbagů, napínačích bezpečnostních pásů a další informace o vozidle. Jednotka je schopna v případě nárazu tyto informace zaznamenat.
- Automatické napínače bezpečnostních pásů pro přední sedadla a krajní zadní sedadla.
- Snímače nárazu, které mohou detekovat mírný až silný čelní nebo boční náraz.
- Kontrolka na obložení konzoly, která vás upozorní, že došlo k odpojení čelního airbagu spolujezdce vpředu.
- Kontrolku na přístrojové desce, která vás upozorní na možný problém se systémem airbagů nebo napínači bezpečnostních pásů.

■ Důležitá fakta ohledně airbagů

Airbagy mohou představovat vážná nebezpečí. Aby splnily svůj úkol, musí se airbagy naplnit velkou silou. Proto i když airbagy pomáhají zachraňovat životy, mohou způsobit popáleniny, poškrábání nebo jiná menší zranění, někdy dokonce i smrtelná, v případě, že cestující nejsou správně připoutáni bezpečnostními pásy a nesedí správně.

Co musíte udělat: Vždy se správně připevněte bezpečnostním pásem a sedte vzpřímeně co nejdále od volantu tak, abyste měli vozidlo plně pod kontrolou. Spolujezdec musí své sedadlo posunout co možná nejdále od palubní desky.

Pamatujte však, že žádný bezpečnostní systém nemůže předejít všem zraněním nebo smrti při vážné nehodě, dokonce i když jste správně připoutáni a dojde k naplnění airbagů.

Mezi sebe a přední airbag nepokládejte žádné těžké nebo ostré předměty.

Převážení těžkých nebo ostrých předmětů na vašem klíně nebo jízda s dýmkou nebo jiným ostrým předmětem ve vašich ústech může v případě, že dojde k naplnění čelního airbagu, vést ke zraněním.

Na kryty předního a kolenního airbagu řidiče nepřipevňujte a nepokládejte žádné předměty. Předměty na krytech nesoucích označení **SRS AIRBAG** by mohly narušit správnou funkci airbagů, nebo by při naplnění airbagů mohly být vymrštěny uvnitř vozidla a někoho poranit.

►► Důležitá fakta ohledně airbagů

Airbagy se nepokoušejte deaktivovat. Airbagy a bezpečnostní pásy společně zajišťují nejlepší ochranu.

Během jízdy držte ruce a ramena mimo oblast otevření čelního airbagu tak, že se budete držet obě strany volantu. Nedávejte paži přes kryt airbagu.

Typy airbagů

Vaše vozidlo je vybaveno pěti typy airbagů:

- **Čelní airbagy:** Airbagy před sedadly řidiče a spolujezdce.
- **Kolenní airbag řidiče:** Airbag pod sloupkem řízení.
- **Středové airbagy:** Airbag ve středové části opěradla sedadla řidiče.
- **Boční airbagy:** Airbagy v opěradlech sedadla řidiče, předního spolujezdce a krajních zadních sedadel.
- **Boční hlavové airbagy:** Airbagy se nacházejí nad bočními okny.

Každý z nich je popsán na následujících stránkách.

Čelní airbagy (SRS)

Čelní airbagy SRS se naplní při mírné až silné čelní srážce, aby pomohly ochránit hlavu a hrudník řidiče anebo spolujezdce.

Název **SRS** (doplňkový zádržný systém) naznačuje, že airbagy bezpečnostní pásy nenahrazují, jsou pouze jejich doplňkem. Bezpečnostní pásy jsou primárním zádržným systémem cestujících.

Umístění pouzder

Čelní airbagy jsou uloženy ve středu volantu na straně řidiče a v palubní desce na straně spolujezdce. Oba airbagy jsou označeny nápisem **SRS AIRBAG**.

Typy airbagů

Airbagy se mohou naplnit, kdykoli je režim napájení v poloze ZAPNUTO.

Po naplnění airbagu při nehodě můžete vidět malé množství kouře. Ten vzniká při spalovacím procesu ve vyvíječi plynu a není škodlivý. Lidé s onemocněním dýchacích cest mohou pocítit dočasné obtíže. Pokud k tomu dojde, bezpečným způsobem co nejrychleji opusťte vozidlo.

■ Funkce

Čelní airbagy jsou navrženy tak, aby se naplnily při mírných až silných čelních srážkách. Když vozidlo prudce zpomalí, snímače vyšlou do řídicí jednotky informaci, která spustí naplnění jednoho nebo obou čelních airbagů.

K čelní srážce může dojít přímo, v určitém úhlu mezi dvěma vozidly, nebo když vozidlo narazí do stojícího objektu, jako je například betonová zeď.

■ Jak čelní airbagy fungují

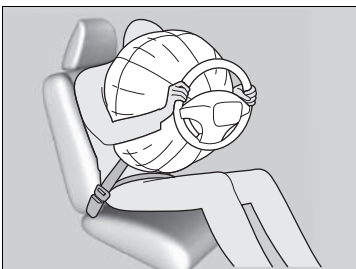

Bezpečnostní pás zadržuje váš trup, čelní airbagy zajišťují doplňkovou ochranu pro vaši hlavu a hrudník.

Čelní airbagy se okamžitě vyfouknou, aby nepřekážely řidiči v rozhledu nebo aby řidič mohl dál řídit a používat ovládací prvky.

Celkový čas potřebný pro naplnění a vyprázdnění je tak krátký, že většina cestujících aktivaci airbagů ani nezaregistruje, dokud je neuvídí ležet před sebou.

■ Kdy by se čelní airbagy neměly aktivovat

Drobné čelní srážky: Čelní airbagy jsou navrženy k tomu, aby doplňovaly bezpečnostní pásy a pomáhaly zachraňovat životy, neslouží ale k prevenci drobných odřenin nebo dokonce zlomenin kostí, ke kterým může dojít při mírných až silných čelních srážkách.

Boční nárazy: Čelní airbagy mohou zajistit ochranu, když náhlé zpomalení způsobí pohyb řidiče nebo spolujezdce směrem k přední části vozidla. Boční airbagy a boční hlavové airbagy byly navrženy speciálně k tomu, aby pomohly snížit závažnost zranění, ke kterým může dojít při mírných až silných bočních nárazech při pohybu řidiče nebo spolujezdce na stranu vozidla.

Nárazy zezadu: Opěrky hlavy a bezpečnostní pásy jsou vaší nejlepší ochranou při nárazu zezadu. Čelní airbagy nemohou zajistit žádnou výraznou ochranu a nejsou navrženy tak, aby došlo k jejich aktivaci při takových srážkách.

Převrácení: Při převrácení vozidla nabízejí nejlepší ochranu bezpečnostní pásy a boční airbagy. Protože čelní airbagy by mohly zajistit jen malou nebo dokonce žádnou ochranu, nejsou navrženy tak, aby došlo k jejich aktivaci při převrácení vozidla.

■ Kdy k aktivaci čelních airbagů dojde při minimálním nebo žádném viditelném poškození

Protože systém airbagů reaguje na náhlé zpomalení, silný náraz do rámu vozidla nebo zavěšení kol může způsobit aktivaci jednoho nebo více airbagů. Jedná se například o nájezd na patník, okraj díry nebo jiný nízký, upevněný předmět, který způsobí náhlé zpomalení podvozku vozidla. Protože k nárazu dochází zespodu vozidla, poškození nemusí být ihned patrné.

■ Kdy k aktivaci čelních airbagů nemusí dojít, přestože se vnější poškození může zdát vážné

Jelikož deformační části karoserie při nehodě absorbují energii srážky, rozsah viditelného poškození nemusí vždy být známkou správného fungování airbagů. Ve skutečnosti některé srážky mohou způsobit vážné poškození, avšak bez aktivace airbagu, protože airbagů by nebylo zapotřebí nebo by nezajistily ochranu, i kdyby došlo k jejich aktivaci.

■ Systém vypnutí čelního airbagu spolujezdce

Je-li nutné umístit dětský zadržný systém orientovaný vzad na místo předního spolujezdce, musíte pomocí zabudovaného klíče ručně vypnout systém čelního airbagu spolujezdce.

■ Vypínač čelního airbagu spolujezdce

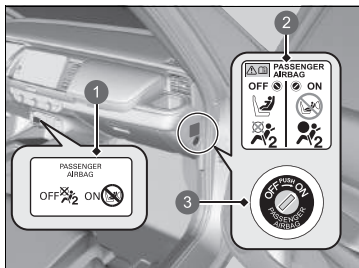

- ❶ Kontrolka **ON/OFF** čelního airbagu spolujezdce
- ❷ Výstražný štítek systému
- ❸ Spínač **ON/OFF**

Je-li spínač **ON/OFF** předního airbagu spolujezdce v poloze:

OFF: Čelní airbag spolujezdce je vypnutý. Při čelním nárazu, při kterém dojde k naplnění čelního airbagu řidiče, se čelní airbag spolujezdce nenaplní.

Pro připomenutí zůstane svítit kontrolka vypnutí čelního airbagu spolujezdce.

ON: Čelní airbag spolujezdce je zapnutý. Kontrolka zapnutého čelního airbagu spolujezdce se rozsvítí a zůstane svítit po dobu přibližně 60 sekund.

►► Systém vypnutí čelního airbagu spolujezdce

⚠ VÝSTRAHA

Systém čelního airbagu spolujezdce je nutné vypnout, je-li nevyhnutelné umístit dětský zadržný systém orientovaný vzad na místo spolujezdce.

Pokud se čelní airbag spolujezdce naplní, může zasáhnout dětský zadržný systém orientovaný vzad silou dostatečnou k tomu, aby kojenci způsobil vážné nebo smrtelné zranění.

⚠ VÝSTRAHA

Systém čelního airbagu spolujezdce nezapomeňte zapnout, pokud dětský zadržný systém orientovaný vzad na místě spolujezdce nepoužíváte.

Ponecháte-li systém předního airbagu spolujezdce vypnutý, může při srážce dojít k vážnému nebo smrtelnému zranění.

■ Chcete-li vypnout systém čelního airbagu spolujezdce

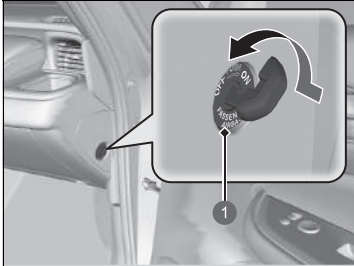

- 1 Spínač **ON/OFF** čelního airbagu spolujezdce

1. Zatáhněte parkovací brzdu a nastavte režim napájení na VOZIDLO VYPNUTO.
2. Otevřete dveře spolujezdce.
3. Zabudovaný klíč zasuněte do spínače **ON/OFF** čelního airbagu spolujezdce.
 - ▶ Spínač se nachází na bočním panelu u přístrojové desky na straně spolujezdce.
4. Zabudovaný klíč otočte do polohy **OFF** (vypnuto) a vytáhněte jej ze spínače.

■ Kontrolka vypnutí čelního airbagu spolujezdce

Pokud je systém čelního airbagu spolujezdce zapnutý, kontrolka zhasne několik sekund po přepnutí režimu napájení do polohy ZAPNUTO.

Je-li systém čelního airbagu spolujezdce vypnutý, kontrolka zůstane svítit, nebo na okamžik zhasne a znovu se rozsvítí.

▶▶ Chcete-li vypnout systém čelního airbagu spolujezdce

POZNÁMKA

- K otočení spínače **ON/OFF** čelního airbagu spolujezdce použijte klíč zabudovaný ve vozidle. Pokud použijete jiný klíč, může dojít k poškození spínače, nebo systém čelního airbagu spolujezdce nemusí fungovat správně.
- Je-li klíč ve spínači **ON/OFF** čelního airbagu spolujezdce, nezavírejte dveře ani zabudovaný klíč nadměrně nezatěžujte. Mohlo by dojít k poškození vypínače nebo klíče.

Důrazně doporučujeme, abyste dětský zádržný systém orientovaný vzad nemontovali na sedadlo spolujezdce.

➤ **Ochrana kojenců** Str. 80

Je vaší odpovědností nastavit vypínač systému čelního předního airbagu spolujezdce na **OFF**, když dětský zádržný systém orientovaný vzad umísťujete na sedadlo spolujezdce.

Pokud dětský zádržný systém orientovaný vzad není na sedadle spolujezdce používán, systém znovu zapněte.

■ Štítek systému vypnutí čelního airbagu spolujezdce

Štítek se nachází na bočním panelu u přístrojové desky na straně předního spolujezdce.



- 1 Kojenec v dětském zádržném systému orientovaném vzad:
Může jet vpředu, je-li to nevyhnutelné
- 2 Nesmí jet vpředu
- 3 Čelní airbag spolujezdce je:
Aktivní
- 4 Neaktivní

Kolenní airbag řidiče

Kolenní airbag řidiče SRS se naplní při mírné až silné čelní srážce, aby pomohl udržet řidiče ve správné poloze a pomohl maximálně využít výhody poskytované dalšími bezpečnostními funkcemi vozidla.

Název **SRS** (doplňkový zádržný systém) naznačuje, že airbag bezpečnostní pásy nenahrazuje, je pouze jejich doplňkem. Bezpečnostní pásy jsou primárním zádržným systémem cestujících.

Umístění pouzder

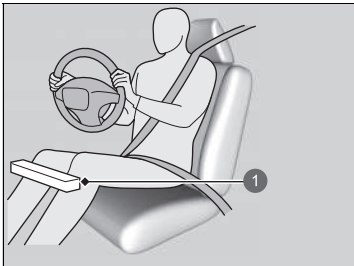

- 1 Umístění kolenního airbagu řidiče

Kolenní airbag řidiče je uložený pod sloupkem řízení.

Airbag je označen **SRS AIRBAG**.

Kolenní airbag řidiče

Na kolenní airbag ani do jeho blízkosti nepřipevňujte žádná příslušenství, neboť by mohla bránit správné funkci airbagu nebo dokonce někoho poranit při naplnění airbagu.

Řidič by neměl odkládat žádné předměty pod sedadlo ani za svá chodidla. Předměty mohou znemožnit správnou aktivaci airbagu v případě mírné až silné čelní srážky a mohou mít za následek nedostatečnou ochranu.

■ Funkce



Když se naplní čelní airbag řidiče, naplní se také kolenní airbag řidiče.

① Aktivovaný kolenní airbag řidiče

■ Kdy dojde k aktivaci kolenního airbagu řidiče při minimálním nebo žádném viditelném poškození

Protože systém airbagů reaguje na náhlé zpomalení, silný náraz do rámu vozidla nebo zavěšení kol může způsobit aktivaci jednoho nebo více airbagů.

Jedná se například o nájezd na patník, okraj díry nebo jiné nízké, pevné předměty, který způsobí náhlé zpomalení podvozku vozidla. Protože k nárazu dochází zesponu vozidla, poškození nemusí být ihned patrné.

■ Kdy k aktivaci kolenního airbagu nemusí dojít, přestože se viditelné poškození může zdát vážné

Jelikož deformační části karoserie při nehodě absorbují energii srážky, rozsah viditelného poškození nemusí vždy být známkou správného fungování airbagů. Ve skutečnosti některé srážky mohou způsobit vážné poškození, avšak bez aktivace airbagu, protože airbagů by nebylo zapotřebí nebo by nezajistily ochranu, i kdyby došlo k jejich aktivaci.

Středový airbag

Středový airbag je určen pro ochranu hlavy řidiče a předního spolujezdce při mírném až silném bočním nárazu.

Umístění pouzdra

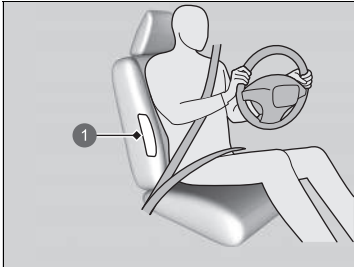

1 Umístění středového airbagu

Středový airbag je uložen ve středové části opěradla sedadla řidiče.

Je označen **CENTER AIRBAG**.

Funkce

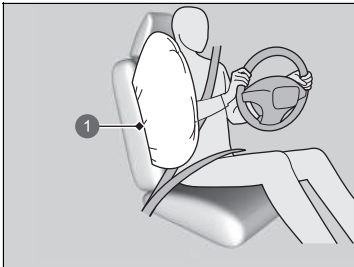

1 Středový airbag

Pokud snímače detekují mírný až silný boční náraz, řídicí jednotka odešle signál k aktivaci středového airbagu.

Středový airbag

Zajistěte, abyste vy a přední spolujezdec vždy seděli vzpřímeně. Naklánění do dráhy středového airbagu může zabránit správné aktivaci airbagu a zvýšit nebezpečí vážného zranění.

Na středový airbag a do jeho blízkosti nepřipevňujte žádná příslušenství. Mohla by překážet správné funkci airbagu nebo někoho poranit při naplnění airbagu.

Neotevírejte víko odkládacího prostoru konzoly za jízdy.

Kryt opěradla sedadla řidiče nezakrývejte a nevyměňujte jej, aniž byste se poradili s dealerem.

Nesprávná výměna nebo zakrytí krytů opěradla sedadla řidiče může zabránit správnému naplnění středového airbagu při bočním nárazu.

■ Kdy dojde k aktivaci středového airbagu při minimálním nebo žádném viditelném poškození

Protože systém airbagů reaguje na náhlé zrychlení, silný náraz do strany rámu vozidla může způsobit aktivaci středového airbagu. V takových případech může vzniknout malé nebo dokonce žádné poškození, avšak snímače bočního nárazu detekovaly náraz dost silný k tomu, aby airbag aktivovaly.

■ Kdy k aktivaci středového airbagu nemusí dojít, přestože se viditelné poškození může zdát vážné

Je možné, že se středový airbag neaktivuje během nárazu, při kterém dojde k evidentně vážnému poškození. To se může stát, pokud k nárazu došlo na konci přední nebo zadní části vozidla nebo pokud deformační části karoserie vozidla absorbovaly většinu energie nárazu. Ani v jednom případě není středový airbag zapotřebí, a i kdyby došlo k jeho aktivaci, nezajistil by ochranu.

Boční airbagy

Boční airbagy pomáhají chránit trup a pánev cestujících vpředu i vzadu při mírném až silném bočním nárazu.

■ Umístění pouzder

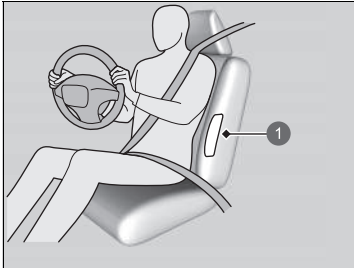

1 Umístění bočního airbagu

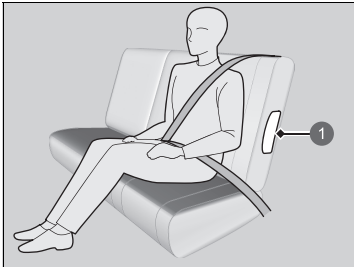

1 Umístění bočního airbagu

Boční airbagy jsou uloženy ve vnějším okraji opěradel sedadel řidiče, spolujezdce a zadních vnějších sedadel.

Všechny jsou označeny **SIDE AIRBAG**.

» Boční airbagy

Na boční airbagy a do jejich blízkosti nepřípevňujte žádná příslušenství. Mohly by překážet správné funkci airbagů nebo někoho poranit při naplnění airbagu.

Funkce

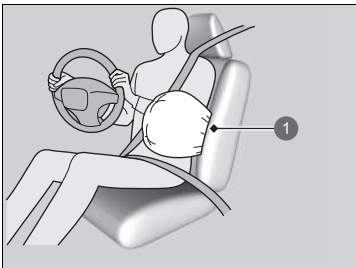

1 Aktivovaný boční airbag

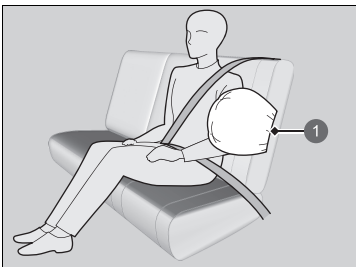

1 Aktivovaný boční airbag

Pokud snímače detekují mírný až silný boční náraz, řídicí jednotka odešle signál bočnímu airbagu na straně nárazu, aby se okamžitě naplnil.

Boční airbagy

Kryty opěradel sedadel nezakrývejte a nevyměňujte je, aniž byste se poradili s dealerem.

Nesprávná výměna nebo zakrytí krytů opěradel sedadel může zabránit správnému naplnění bočních airbagů při bočním nárazu vašeho vozidla.

Nedovolte spolujezdcům vpředu ani vzadu, aby se opírali do strany s hlavou v oblasti aktivace bočního airbagu.

Naplňující se boční airbag může udeřit velkou silou a vážně spolujezdce zranit.

■ Kdy dojde k aktivaci bočního airbagu při minimálním nebo žádném viditelném poškození

Protože systém airbagů reaguje na náhlé zrychlení, silný náraz do strany rámu vozidla může způsobit aktivaci bočního airbagu. V takových případech může vzniknout malé nebo dokonce žádné poškození, avšak snímače bočního nárazu detekovaly náraz dost silný k tomu, aby airbag aktivovaly.

■ Kdy k aktivaci bočního airbagu nemusí dojít, přestože se viditelné poškození může zdát vážné

Je možné, že se boční airbag neaktivuje během nárazu, při kterém dojde k evidentně vážnému poškození. To se může stát, pokud bod nárazu nastal na konci přední nebo zadní části vozidla nebo pokud deformační části karoserie vozidla absorbovaly většinu energie nárazu. Ani v jednom případě není boční airbag zapotřebí, a i kdyby došlo k jeho aktivaci, nezajistil by ochranu.

Boční hlavové airbagy

Boční hlavové airbagy pomáhají chránit hlavu řidiče a spolujezdců na krajních sedadlech při mírném až silném bočním nárazu.

Umístění pouzder

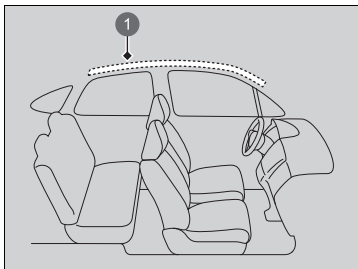

- 1 Umístění bočního hlavového airbagu

Boční hlavové airbagy se nacházejí ve stropě nad bočními okny na obou stranách vozidla.

Boční hlavové airbagy

Boční hlavové airbagy jsou neúčinnější, když je cestující správně připoután bezpečnostním pásem a sedí vzpřímeně opřený o sedadlo.

Na boční okna nebo střešní sloupky nepřipevňujte žádné předměty, protože by mohly ovlivnit správnou funkci bočních hlavových airbagů.

Na věšák na oděvy nezavěšujte ramínko ani těžké předměty. Mohlo by to vést ke zranění v případě, že se boční airbag naplní.

■ Funkce

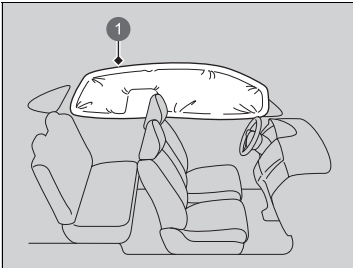

Boční hlavový airbag je navržen tak, aby se aktivoval při mírném až silném bočním nárazu.

① Aktivovaný boční hlavový airbag

■ Kdy dojde k aktivaci bočních hlavových airbagů při čelní srážce

Jeden nebo oba boční hlavové airbagy se mohou aktivovat při mírné nebo silné čelní srážce pod úhlem.

Kontrolky systému airbagů

Dojde-li k problému se systémem airbagů, rozsvítí se kontrolka SRS a v informačním rozhraní řidiče se zobrazí zpráva.

Kontrolka doplňkového zádržného systému (SRS)

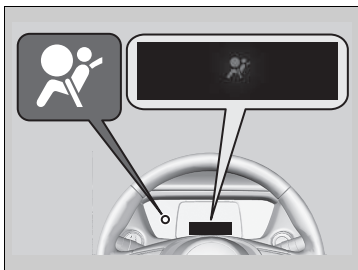

■ Když je režim napájení nastaven do polohy ZAPNUTO

Kontrolka se rozsvítí na několik sekund a poté zhasne. To znamená, že systém funguje správně.

Pokud se kontrolka rozsvítí kdykoli jindy nebo se nerozsvítí vůbec, nechte systém co nejdříve zkontrolovat u dealera. Pokud to neuděláte, airbagy a napínače bezpečnostních pásů nemusí fungovat správně, až to bude zapotřebí.

» Kontrolka doplňkového zádržného systému (SRS)

⚠ VÝSTRAHA

Pokud kontrolku SRS ignorujete, může dojít k vážnému nebo smrtelnému zranění z důvodu, že systémy airbagů nebo napínače nefungují správně.

Pokud vás kontrolka SRS upozorní na možný problém, nechte své vozidlo co nejdříve zkontrolovat u dealera.

Kontrolka vypnutí čelního airbagu spolujezdce



■ Kdy se kontrolka vypnutí airbagu spolujezdce rozsvítí

Kontrolka zůstane svítit, dokud bude systém čelního airbagu spolujezdce vypnutý.

Pokud není dětský zádržný systém orientovaný vzad na sedadle spolujezdce používán, systém znovu ručně zapněte. Kontrolka by měla zhasnout.

» Kontrolka doplňkového zádržného systému (SRS)

▲ VÝSTRAHA

Pokud se kontrolka SRS rozsvítí, dětský zádržný systém orientovaný vzad ihned ze sedadla spolujezdce demontujte. I když byl čelní airbag spolujezdce vypnut, kontrolku SRS nesmíte ignorovat.

V systému SRS mohlo dojít k závadě, která může způsobit zapnutí předního airbagu a způsobit vážné nebo smrtelné zranění.

Péče o airbagy

Sami nemusíte a neměli byste provádět žádnou údržbu nebo výměny součástí systému kteréhokoli airbagu. Své vozidlo nechte zkontrolovat u dealera v následujících situacích:

■ Pokud došlo k aktivaci airbagů

Pokud došlo k aktivaci airbagů, je nutné vyměnit řídicí jednotku a ostatní související díly. Stejně tak pokud došlo k aktivaci napínače bezpečnostního pásu, je nutné jej vyměnit.

■ Pokud došlo k mírné až silné srážce vozidla

I když nedošlo k naplnění airbagů, nechte svého dealera prohlédnout následující: napínače bezpečnostních pásů předních a krajních zadních sedadel a každý bezpečnostní pás, který byl zapnutý v době srážky.

►► Péče o airbagy

Demontáž součástí airbagů z vozidla je zakázána.

V případě poruchy, vyřazení z provozu, nebo po naplnění airbagu/aktivaci napínače bezpečnostního pásu požádejte o opravu airbagu kvalifikovaný personál.

Nedoporučujeme používat součásti airbagů z jiných vozidel, včetně airbagu, napínačů, snímačů a řídicí jednotky.

Ochrana dětských cestujících

Každý rok je při autonehodách mnoho dětí vážně nebo smrtelně zraněno, protože nejsou správně připoutané nebo nejsou připoutané vůbec. Hlavní příčinou úmrtí dětí do věku 12 let jsou ve skutečnosti dopravní nehody.

Abyste snížili počet dětských úmrtí a zranění, musí být kojenci a děti během jízdy ve vozidle správně připoutáni.

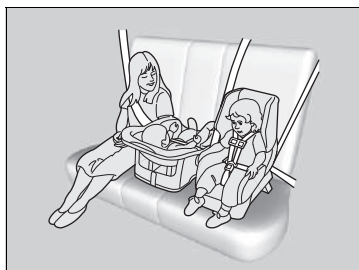

Děti musí sedět správně připoutané na zadním sedadle. Vedou k tomu následující důvody:

- Naplňující se čelní nebo boční airbag může vážně nebo smrtelně zranit dítě sedící na předním sedadle.
- Dítě na předním sedadle bude mnohem pravděpodobněji zasahovat do řídicího schopnosti ovládat vozidlo.
- Statistiky ukazují, že děti každého věku a věku jsou ve větším bezpečí, pokud jsou správně připoutány na zadním sedadle.

☒ Ochrana dětských cestujících

Sluneční clona předního spolujezdce

⚠ VÝSTRAHA



NIKDY nepoužívejte dětský zádržný systém orientovaný vzad na sedadle chráněném AKTIVNÍM AIRBAGEM, protože by mohlo dojít k VÁŽNÉMU nebo SMRTELNÉMU ZRANĚNÍ DÍTĚTE.

⚠ VÝSTRAHA

Děti, které nejsou připoutány nebo jsou připoutány nesprávně, mohou být při nehodě vážně nebo smrtelně zraněny.

Každé dítě, které je příliš malé pro použití bezpečnostního pásu, musí být připoutáno v dětském zádržném systému. Větší dítě musí být správně připoutáno bezpečnostním pásem, v případě potřeby s použitím podsedáku.

- Dítě nikdy nedržte na klíně, protože tak není možné je uchránit v případě srážky.
- Bezpečnostním pásem nepoutejte sebe s dítětem. Při nehodě by se pás zatlačil hluboko do těla dítěte a způsobil by mu vážná nebo smrtelná zranění.
- Nikdy nenechte dvě děti použít stejný bezpečnostní pás. Při nehodě by mohlo dojít k jejich velmi vážnému zranění.
- Kterékoli dítě, které je pro zapnutí bezpečnostního pásu příliš malé, musí být správně připoutáno ve schváleném dětském zádržném systému, který je správně připevněn k vozidlu pomocí bezpečnostního pásu nebo zádržného systému.

► Ochrana dětských cestujících

V mnoha zemích zákon vyžaduje, aby děti ve věku 12 let a mladší a děti menší než 150 cm byly řádně připoutány na zadním sedadle.

V mnoha zemích je vyžadováno používat pro přepravu dětí na kterémkoli sedadle cestujících oficiálně schválený a vhodný dětský zádržný systém. Ověřte si místní zákonné požadavky.

Doporučujeme dětské zádržné systémy vyhovující normě OSN č. 44 nebo č. 129 nebo předpisům daných zemí.

► **Výběr dětského zádržného systému** Str. 83

- Nedovolte dětem, aby ovládaly dveře, okna nebo prováděly nastavení sedadel.
- Děti neponechávejte ve vozidle bez dozoru, obzvláště ne v horkém počasí, kdy teplota uvnitř vozidla může způsobit jejich smrt. Navíc by mohly aktivovat ovládací prvky vozidla a způsobit neočekávaný pohyb vozidla.

☒ Ochrana dětských cestujících

VÝSTRAHA: Tlačítkem zamknutí elektricky ovládaného okna dětem zabraňte okna otevírat. Použití této funkce zabrání dětem hrát si s okny, což by je mohlo vystavit nebezpečí nebo odvést pozornost řidiče.

☒ Otevírání/zavírání elektricky ovládaných oken

Str. 182

VÝSTRAHA: Klíč zapalování vždy vezměte s sebou, pokud vozidlo necháváte bez dozoru, ať už samotné nebo s ostatními cestujícími.

Ve vozidle je na sluneční cloně na straně spolujezdce umístěn výstražný štítek s varováním před nebezpečím, které může způsobit čelní airbag, s upozorněním na bezpečnost dětí.

Pokyny na tomto štítku si přečtěte a dodržujte.

☒ Bezpečnostní štítky Str. 103

Bezpečnost kojenců a malých dětí

■ Ochrana kojenců

Kojenec musí být vždy správně připoután v dětském zádržném systému orientovaném vzad, dokud nedosáhne hmotnostního nebo výškového limitu udávaného výrobcem dětského zádržného systému pro sedadlo.

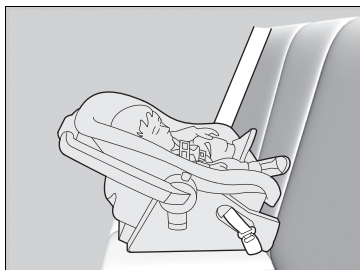

■ Umístění dětského zádržného systému orientovaného vzad

Dětské zádržné systémy musí být umístěny a připevněny na zadním sedadle.

- Doporučujeme posunout neobsazené sedadlo předního spolujezdce zcela dopředu a instalovat dětský zádržný systém přímo za něj.
- Zkontrolujte, zda mezi dětským zádržným systémem a sedadlem před dětskou sedačkou nedochází ke kontaktu.

Je-li k dispozici, můžete si rovněž opatřit dětský zádržný systém orientovaný vzad menších rozměrů.

» Ochrana kojenců

▲ VÝSTRAHA

Montáž dětského zádržného systému orientovaného vzad na přední sedadlo může při naplnění čelního airbagu spolujezdce vést k vážnému nebo smrtelnému zranění.

Dětský zádržný systém orientovaný vzad vždy umístěte na zadní sedadlo, nikoli na přední sedadlo.

Dle požadavků předpisu OSN č. 94:

▲ VÝSTRAHA



NIKDY nepoužívejte dětský zádržný systém orientovaný vzad na sedadle chráněném AKTIVNÍM AIRBAGEM, protože by mohlo dojít k VÁŽNÉMU nebo SMRTELNÉMU ZRANĚNÍ DÍTĚTE.

Je-li dětský zádržný systém orientovaný vzad správně namontován, může bránit posunutí sedadla řidiče či předního spolujezdce zcela vzad nebo také zajištění jejich sedadla v požadované poloze.

☒ Ochrana kojenců

Mnoho odborníků doporučuje používat dětský zádržný systém orientovaný vzad až do dvou let věku dítěte, pokud jsou výška a hmotnost dítěte vhodné pro dětský zádržný systém orientovaný vzad.

Dětské zádržné systémy orientované vzad nikdy neinstalujte do polohy orientované vpřed.

Před montáží si vždy prostudujte pokyny výrobce dětského zádržného systému.

Pokud se čelní airbag spolujezdce naplní, může zasáhnout dětský zádržný systém orientovaný vzad velkou silou, která může systém uvolnit nebo jej zasáhnout a způsobit dítěti velmi vážné zranění.

Je-li naprosto nevyhnutelné namontovat dětský zádržný systém orientovaný vzad na místo spolujezdce, ručně vypněte systém čelního airbagu spolujezdce.

☒ **Systém vypnutí čelního airbagu spolujezdce**

Str. 62

■ Ochrana malých dětí

Pokud dítě překročilo limity výšky a váhy pro použití dětského zadržného systému orientovaného vzad, musí být správně zajištěno v dětském zadržném systému orientovaném vpřed, dokud nepřekročí limit výšky a váhy i pro tento systém.

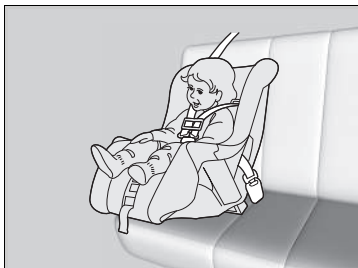

■ Umístění dětského zadržného systému orientovaného vpřed

Důrazně doporučujeme, abyste dětský zadržný systém orientovaný vpřed umístili na zadní sedadlo.

Umístění dětského zadržného systému orientovaného vpřed na přední sedadlo může být nebezpečné. Zadní sedadlo je pro dítě nejbezpečnějším místem.

►► Ochrana malých dětí

▲ VÝSTRAHA

Montáž dětského zadržného systému orientovaného vpřed na přední sedadlo může při naplnění čelního airbagu vést k vážnému nebo smrtelnému zranění dítěte.

Pokud musíte dětský zadržný systém orientovaný vpřed umístit na přední sedadlo, posuňte sedadlo vozidla co nejvíce dozadu a dítě správně připejte.

Seznamte se se zákony a předpisy týkajícími se používání dětského zadržného systému v oblasti, ve které řídíte, a řiďte se pokyny výrobce dětského zadržného systému.

■ Výběr dětského zádržného systému

Některé dětské zádržné systémy jsou kompatibilní s dolním ukotvením. Některé mají tuhý typ konektoru, jiné pružný. Oba typy lze použít stejně snadno. Některé stávající a dříve pořízené dětské zádržné systémy lze namontovat pouze pomocí bezpečnostního pásu. Bez ohledu na zvolený typ postupujte podle pokynů výrobce pro použití a údržbu dětského zádržného systému, stejně jako podle pokynů v této příručce. Dodržujte doporučená data expirace. Správná montáž je klíčem k maximální bezpečnosti vašeho dítěte.

Pružný typ nemusí být ve vaší zemi k dispozici.

Na místech k sezení a ve vozidlech, která nejsou vybavena dolním ukotvením, dětský zádržný systém zajistěte z důvodu dalšího zabezpečení pomocí bezpečnostního pásu a horního upevňovacího pásu. To proto, že všechny dětské zádržné systémy musí být zajištěny bezpečnostním pásem, pokud není používán systém dolního ukotvení. Výrobce dětského zádržného systému může navíc doporučit, aby byl k zajištění dětského zádržného systému ISOFIX použit bezpečnostní pás, jakmile dítě dosáhne předepsané hmotnosti. Prostudujte si uživatelskou příručku dětského zádržného systému ohledně pokynů pro správnou instalaci.

■ Důležité faktory při volbě dětského zádržného systému

Dbejte, aby dětský zádržný systém splňoval následující tři požadavky:

- Dětský zádržný systém je správného typu a velikosti pro dané dítě.
- Dětský zádržný systém je správného typu pro dané místo k sezení.
- Dětský zádržný systém vyhovuje bezpečnostní normě. Doporučujeme dětské zádržné systémy vyhovující normě OSN č. 44 nebo č. 129 nebo předpisům daných zemí. Na systému hledejte homologační značku a prohlášení výrobce o způsobilosti na balení.

▶▶ Výběr dětského zádržného systému

Montáž dětského zádržného systému kompatibilního s dolním ukotvením je jednoduchá.

Dětské zádržné systémy kompatibilní s dolním ukotvením byly vyvinuty k tomu, aby zjednodušily montážní postup a snížily pravděpodobnost zranění způsobených nesprávnou montáží.

■ Normy pro dětské zádržné systémy

Jestliže dětský zádržný systém (ať již typu i-Size/ISOFIX nebo typ pro upevnění bezpečnostním pásem) splňuje příslušný předpis OSN, je označen štítkem certifikace, jak je uvedeno v připojené tabulce. Před nákupem či použitím dětského zádržného systému zkontrolujte štítek certifikace a ověřte, zda je systém kompatibilní s vozidlem, zda odpovídá výšce a váze dítěte a zda splňuje příslušné předpisy OSN.

► Vyběr dětského zádržného systému

Příklad štítku certifikace předpisu OSN č. 44

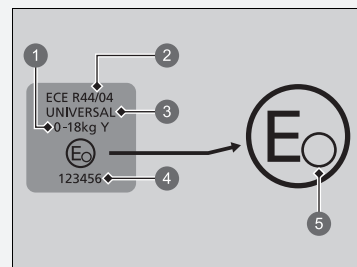

- 1 „Hmotnostní skupina“
- 2 Číslo předpisu
- 3 Kategorie
- 4 Číslo certifikátu
- 5 Kód země

» Výběr dětského zadržného systému

Příklad štítku certifikace předpisu OSN č. 129

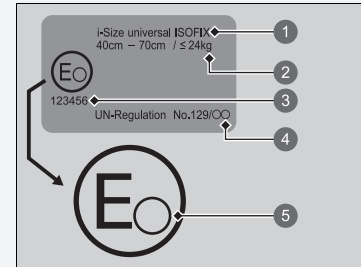

- ❶ Kategorie
- ❷ Údaj o výšce a váze
- ❸ Číslo certifikátu
- ❹ Číslo předpisu
- ❺ Kód země

Umístění instalace dětského zadržného systému

ZAPNUTÝ airbag spolujezdce u levostranného řízení

VYPNUTÝ airbag spolujezdce u levostranného řízení

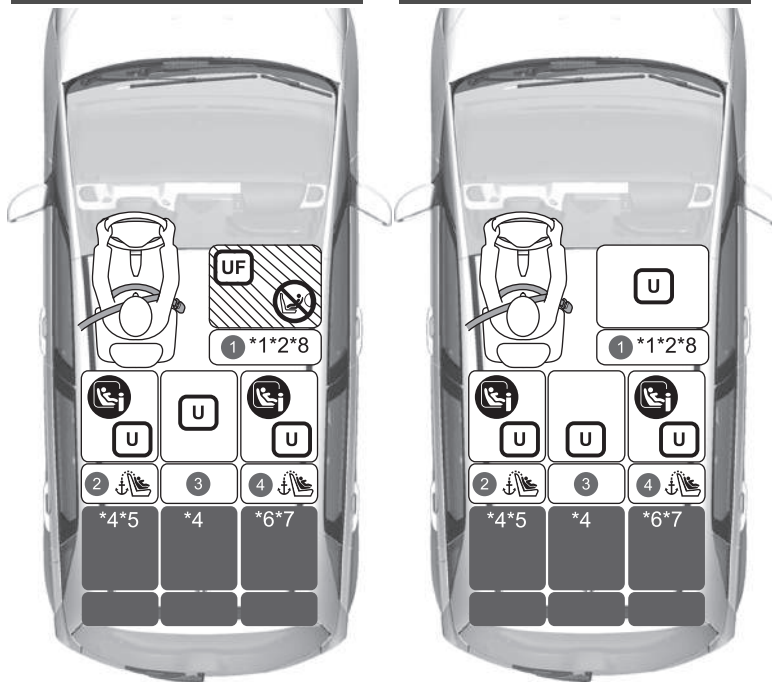

	Vhodné pro univerzální zadržné systémy instalované pomocí bezpečnostních pásů vozidla.
	Vhodné pro vpřed orientované univerzální zadržné systémy instalované pomocí bezpečnostních pásů vozidla.
	Vhodné pro dětské zadržné systémy i-Size a ISOFIX.
	Vhodné pouze pro vpřed orientované zadržné systémy.
	Nikdy nepoužívejte dětský zadržný systém orientovaný vzad.
	Sedadlo s horním ukotvením.

- *1: Posuňte sedadlo zcela dozadu a nastavte opěradlo sedadla do přední zajištěné polohy.
- *2: Při instalaci dětské sedačky schválené předpisem OSN č. 129 sejměte opěrku hlavy. Opěrku hlavy uložte do zavazadlového prostoru, aby v případě prudkého brzdění nebo srážky nebyla vymrštna do prostoru pro cestující.
- *3: Uvedené dětské zadržné systémy (CRS) splňují doporučení společnosti Honda v době vydání. Aktuální podrobnosti o doporučených dětských zadržných systémech získáte u autorizovaného prodejce. Pro vaše účely mohou být vhodné i jiné dětské zadržné systémy; vyžádejte si seznamy doporučených vozidel od výrobců těchto systémů.
- *4: Pokud dětský zadržný systém připevníte na zadní prostřední sedadlo, nebude možné použít bezpečnostní pás na jedné straně.
- *5: Pokud dětský zadržný systém připevníte na levé zadní sedadlo, nebude možné použít prostřední bezpečnostní pás.
- *6: Pokud dětský zadržný systém připevníte na pravé zadní sedadlo, nemusí být možné použít bezpečnostní pás prostředního sedadla.
- *7: Pokud na pravé zadní sedadlo připevníte dětský zadržný systém ISOFIX, nemusí být možné použít střední bezpečnostní pás.
- *8: Pouze typ s upevněním pásem.

Dětské zadržné systémy s opěrným profilem lze připevnit na sedadla, kde nelze upevnit systém i-Size. U prostředního sedadla to však není možné.

ZAPNUTÝ airbag spolujezdce u pravostranného řízení



VYPNUTÝ airbag spolujezdce u pravostranného řízení



	Vhodné pro univerzální zádržné systémy instalované pomocí bezpečnostních pásů vozidla.
	Vhodné pro vpřed orientované univerzální zádržné systémy instalované pomocí bezpečnostních pásů vozidla.
	Vhodné pro dětské zádržné systémy i-Size a ISOFIX.
	Vhodné pouze pro vpřed orientované zádržné systémy.
	Nikdy nepoužívejte dětský zádržný systém orientovaný vzad.
	Sedadlo s horním ukotvením.

- *1: Posuňte sedadlo zcela dozadu a nastavte opěradlo sedadla do přední zajištěné polohy.
- *2: Při instalaci dětské sedačky schválené předpisem OSN č. 129 sejměte opěrku hlavy. Opěrku hlavy uložte do zavazadlového prostoru, aby v případě prudkého brzdění nebo srážky nebyla vymrštnuta do prostoru pro cestující.
- *3: Uvedené dětské zádržné systémy (CRS) splňují doporučení společnosti Honda v době vydání. Aktuální podrobnosti o doporučených dětských zádržných systémech získáte u autorizovaného prodejce. Pro vaše účely mohou být vhodné i jiné dětské zádržné systémy; vyžádejte si seznamy doporučených vozidel od výrobců těchto systémů.
- *4: Pokud dětský zádržný systém připevníte na zadní prostřední sedadlo, nebude možné použít bezpečnostní pás na jedné straně.
- *5: Pokud dětský zádržný systém připevníte na levé zadní sedadlo, nebude možné použít prostřední bezpečnostní pás.
- *6: Pokud dětský zádržný systém připevníte na pravé zadní sedadlo, nemusí být možné použít bezpečnostní pás prostředního sedadla.
- *7: Pokud na pravé zadní sedadlo připevníte dětský zádržný systém ISOFIX, nemusí být možné použít prostřední bezpečnostní pás.
- *8: Pouze typ s upevněním pásem.

Dětské zádržné systémy s opěrným profilem lze připevnit na sedadla, kde nelze upevnit systém i-Size. U prostředního sedadla to však není možné.

Všechny modely

Podrobné informace o instalaci systému CRS

Číslo polohy sedadla	Poloha sedadla						
	Skupiny velikostí Hmotnost Výška postavy		1		2	3	4
			Přední spolujezdec*1		Druhá řada		
			Poloha spínače ON/ OFF (zap/vyp) čelního airbagu spolujezdce		Levé	Středové	Pravé
ON (zapnuto)	OFF (vypnuto)						
Poloha sedadla vhodná pro univerzální systémy s pásy (ano/ne)	Skupina 0	Méně než 10 kg	Ne	Ano	Ano*4	Ano*4	Ano
	Skupina 0+	Méně než 13 kg					
	Skupina I	9–18 kg	Ano				
	Skupina II	15–25 kg					
	Skupina III	22–36 kg					
Poloha sedadla i-Size (ano/ne)	≤ 150 cm		Ne	Ne	Ano	Ne	Ano
Sedadlo vhodné pro doporučený originální dětský zádržný systém*3	Viz seznam originálních systémů CRS		Ano	Ano	Ano*5	Ano*4	Ano*6
Poloha sedadla vhodná pro boční uchycení (L1/L2)	—		Ne	Ne	Ne	Ne	Ne
Největší vhodné uchycení orientované vzad (R1/R2X/R2/R3)	Skupina 0	Méně než 10 kg	Ne	Ne	R3*5	Ne	R3*7
	Skupina 0+	Méně než 13 kg					
	Skupina I	9–18 kg					
Největší vhodné uchycení orientované vpřed (F2X/F2/F3)	Skupina I	9–18 kg	Ne	Ne	F3*5	Ne	F3*7
Největší vhodné uchycení podsedáku (B2/B3)	≤ 150 cm		B3*2*8	B3*2*8	B3*5	B3*4	B3*6

►► Umístění instalace dětského zádržného systému

Při nákupu dětského zádržného systému zkontrolujte velikostní třídu ISOFIX nebo vlastní uchycení, zda je sedačka kompatibilní s vaším vozidlem.

Uchycení (CRF)	Popis
ISO/L1	Sedačka pro kojence orientovaná doleva (korba kočárku)
ISO/L2	Sedačka pro kojence orientovaná doprava (korba kočárku)
ISO/R1	Sedačka pro kojence orientovaná vzad
ISO/R2X	Dětské zádržné systémy orientované vzad, zmenšené
ISO/R2	Dětské zádržné systémy orientované vzad, zmenšené
ISO/R3	Dětské zádržné systémy orientované vzad, plná velikost
ISO/F2X	Dětské zádržné systémy orientované vpřed, zmenšené
ISO/F2	Dětské zádržné systémy orientované vpřed, zmenšené
ISO/F3	Dětské zádržné systémy orientované vpřed, plná výška
ISO/B2	Podsedák menší šířky orientovaný vpřed
ISO/B3	Podsedák plné šířky orientovaný vpřed

- *1: Posuňte sedadlo zcela dozadu a nastavte opěradlo sedadla do přední zajištěné polohy.
- *2: Při instalaci dětské sedačky schválené předpisem OSN č. 129 sejměte opěrku hlavy. Opěrku hlavy uložte do zavazadlového prostoru, aby v případě prudkého brzdění nebo srážky nebyla vymršťena do prostoru pro cestující.
- *3: Uvedené dětské zádržné systémy (CRS) splňují doporučení společnosti Honda v době vydání. Aktuální podrobnosti o doporučených dětských zádržných systémech získáte u autorizovaného prodejce. Pro vaše účely mohou být vhodné i jiné dětské zádržné systémy; vyžádejte si seznamy doporučených vozidel od výrobců těchto systémů.
- *4: Pokud dětský zádržný systém připevníte na zadní prostřední sedadlo, nebude možné použít bezpečnostní pás na jedné straně.
- *5: Pokud dětský zádržný systém připevníte na levé zadní sedadlo, nebude možné použít prostřední bezpečnostní pás.
- *6: Pokud dětský zádržný systém připevníte na pravé zadní sedadlo, nemusí být možné použít bezpečnostní pás prostředního sedadla.
- *7: Pokud na pravé zadní sedadlo připevníte dětský zádržný systém ISOFIX, nemusí být možné použít prostřední bezpečnostní pás.
- *8: Pouze typ s upevněním pásem.

Dětské zádržné systémy s opěrným profilem lze připevnit na sedadla, kde nelze upevnit systém i-Size. U prostředního sedadla to však není možné.

Seznam originálních dětských zádržných systémů pro Evropu

Předpis OSN č. 129

Rozsah použití	Dětský zádržný systém	Kategorie
40–83 cm do 13 kg (od narození do 15 měsíců)	Honda Baby Safe	Univerzální systém s pásem
	Honda Baby Safe ISOFIX	Univerzální systém i-Size ISOFIX
76–105 cm 8–22 kg (15 měsíců až 4 roky)	Honda ISOFIX	Univerzální systém i-Size ISOFIX
100–150 cm 15–36 kg (3,5 roku až 12 let)	Honda KIDFIX	Podsedák i-Size

Montáž dětského zádržného systému kompatibilního s dolním ukotvením

Dětský zádržný systém kompatibilní s dolním ukotvením lze instalovat na jedno z obou krajních zadních sedadel. Dětský zádržný systém se připevňuje k dolním ukotvením pomocí pevných nebo pružných typů konektorů (viz nákresy).

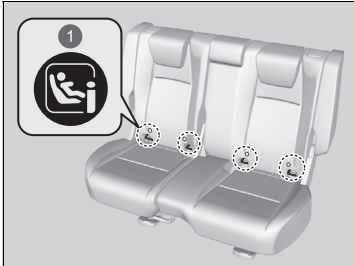

1 Značky

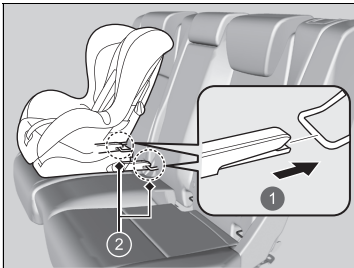

- 1 Pevný typ
- 2 Dolní ukotvení

1. Najděte dolní ukotvení pod značkami.
2. Spusťte opěrku hlavy do nejnižší polohy.

3. Dětský zádržný systém umístěte na sedadlo vozidla a poté jej připevněte k dolním ukotvením podle pokynů dodaných s dětským zádržným systémem.
 - Při montáži dětského zádržného systému se ujistěte, že dolní ukotvení nejsou nijak zablokována bezpečnostním pásem nebo jiným předmětem.

Montáž dětského zádržného systému kompatibilního s dolním ukotvením

⚠ VÝSTRAHA

Nikdy nepřipojujte dva dětské zádržné systémy do jednoho ukotvení. V případě kolize nemusí jedno ukotvení udržet dvě přípojky dětského zádržného systému a může se rozbít, což může vést k úrazu nebo smrti.

Některé dětské zádržné systémy jsou dodávány s volitelnými vodicími prvky, které zabraňují možnému poškození povrchu sedadla. Při používání vodicích prvků postupujte podle pokynů výrobce a připevněte je k dolním ukotvením podle obrázku.

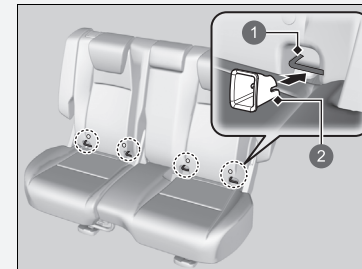

- 1 Dolní ukotvení
- 2 Vodicí prvek

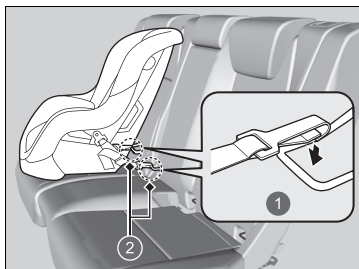

- 1 Pružný typ
- 2 Dolní ukotvení

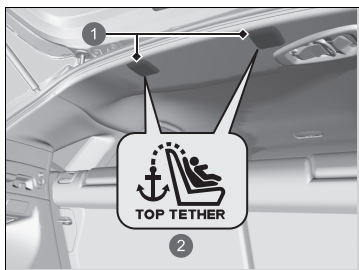

- 1 Kryt
- 2 Symbol ukotvení horním upevňovacím pásem

- 4. Otevřete kryt ukotvení upevňovacího pásu.
- 5. Veďte upevňovací pás přes opěradlo sedadla. Dbejte, aby pás nebyl překroucený.
- 6. Hák upevňovacího pásu připevněte na ukotvení.
- 7. Upevňovací pás utáhněte podle pokynů výrobce dětského zadržného systému.

►► Montáž dětského zadržného systému kompatibilního s dolním ukotvením

V zájmu bezpečnosti vašeho dítěte se při používání dětského zadržného systému pomocí systému dolního ukotvení ujistěte, zda je dětský zadržný systém správně připevněn k vozidlu. Dětský zadržný systém, který není správně připevněn, nebude adekvátně chránit dítě při srážce a může způsobit zranění dítěte nebo ostatních cestujících ve vozidle.

Pružný typ nemusí být ve vaší zemi k dispozici.

VÝSTRAHA: Při zajišťování nainstalovaného dětského zadržného systému nikdy nepoužívejte hák, který není opatřen symbolem ukotvení horním upevňovacím pásem.

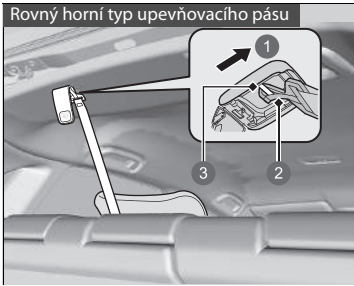

- ① Přední část vozidla
- ② Háček upevňovacího pásu
- ③ Ukotvení

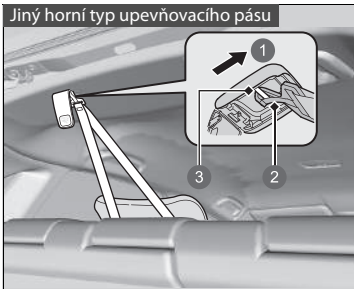

- ① Přední část vozidla
- ② Háček upevňovacího pásu
- ③ Ukotvení

8. Zkontrolujte, zda je dětský zádržný systém pevně připevněn tím, že s ním zahoupáte vpřed a vzad a do stran; musíte přitom cítit malý pohyb.

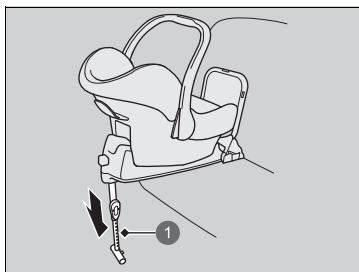

1 Opěrný profil

Dětský zádržný systém s opěrným profilem

4. Vysuňte opěrný profil podle pokynů výrobce dětského zádržného systému tak, aby se dotýkal podlahy.
 - Ověřte, zda je povrch, na kterém spočívá opěrný prvek, rovný. Pokud není povrch rovný, opěrný prvek nebude poskytovat dostatečnou oporu.
 - Zkontrolujte, zda mezi dětským zádržným systémem a sedadlem před dětskou sedačkou nedochází ke kontaktu.

Montáž dětského zádržného systému pomocí břišního/ramenního bezpečnostního pásu

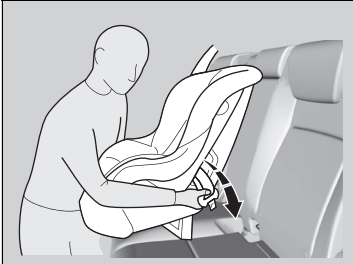

1. Spusťte opěrku hlavy do nejnižší polohy.
2. Dětský zádržný systém umístěte na sedadlo vozidla.
3. Bezpečnostní pás vedte skrz dětský zádržný systém podle pokynů výrobce zádržného systému a západku pásu zasuňte do zámku.
 - Západku pásu úplně zasuňte do zámku, dokud nezacvakne.

Montáž dětského zádržného systému pomocí břišního/ramenního bezpečnostního pásu

Dětský zádržný systém, který není správně připevněn, nebude adekvátně chránit dítě při srážce a může způsobit zranění dítěte nebo ostatních cestujících ve vozidle.

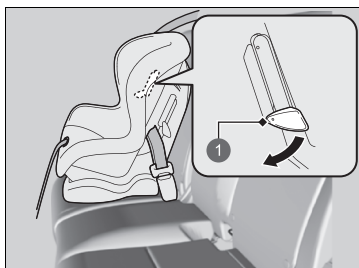

1 Výčnělek

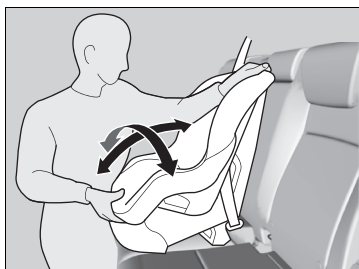

4. Výčnělek zatlačte dolů. Ramenní část pásu veďte do drážky na straně dětského zádržného systému.
5. Uchopte ramenní část pásu u zámku a povytáhněte jej, abyste odstranili veškerý průvěs břišní části pásu.
 - Přitom zatlačte svou hmotností na dětský zádržný systém a zatlačte jej do sedadla vozidla.
6. Pás správně umístěte a zatlačte výčnělek nahoru. Dbejte, aby pás nebyl překroucený.
 - Při tlačení na výčnělek povytáhněte horní ramenní část pásu, abyste odstranili jakýkoli průvěs pásu.
7. Zkontrolujte, zda je dětský zádržný systém pevně připevněn tím, že s ním zahoupáte vpřed a vzad a do stran; musíte přitom cítit malý pohyb.
8. Zajistěte, aby každý nepoužívaný bezpečnostní pás, na který dítě dosáhne, byl zapnut do zámku.

Zvýšení bezpečnosti pomocí upevňovacího pásu

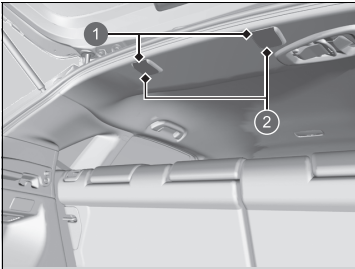

- ❶ Kotevní body upevňovacího pásu
- ❷ Kryt

Pro vnější zadní sedadla jsou na stropě umístěny kotevní body upevňovacího pásu. Je-li váš dětský zádržný systém vybaven upevňovacím pásem, ale přitom jej lze instalovat pomocí bezpečnostního pásu, můžete upevňovací pás použít pro vyšší bezpečnost.

1. Najděte příslušný kotevní bod upevňovacího pásu.
2. Spusťte opěrku hlavy do nejnižší polohy.
3. Otevřete kryt ukotvení.
4. Vedte upevňovací pás přes opěradlo sedadla. Dbejte, aby pás nebyl překroucený.
5. Háček upevňovacího pásu připevněte na ukotvení.
6. Upevňovací pás utáhněte podle pokynů výrobce dětského zádržného systému.



- Rovný horní typ upevňovacího pásu
- ❶ Přední část vozidla
 - ❷ Háček upevňovacího pásu
 - ❸ Ukotvení

►► Zvýšení bezpečnosti pomocí upevňovacího pásu

VÝSTRAHA: Ukotvení dětských zádržných systémů jsou navržena tak, aby vydržela pouze taková zatížení, která jsou způsobena správně připevněnými dětskými zádržnými systémy. Za žádných okolností nejsou určena k použití s bezpečnostními pásy pro dospělé, s popruhy nebo pro připevňování jiných předmětů nebo vybavení k vozidlu.

Používáte-li bezpečnostní pás nebo dolní ukotvení, použijte vždy upevňovací pás pro dětský zádržný systém orientovaný vpřed.



- 1 Přední část vozidla
- 2 Hák upevňovacího pásu
- 3 Ukotvení

Bezpečnost větších dětí

■ Ochrana větších dětí

Na následujících stránkách jsou uvedeny pokyny pro kontrolu správného nasazení pásu, volbu podsedačku, je-li ho zapotřebí, a důležitých opatření týkajících se dítěte, které musí sedět vpředu.

■ Kontrola nasazení bezpečnostního pásu

Je-li dítě příliš velké pro dětský zádržný systém, dítě připevněte na zadním sedadle pomocí břišního/ramenního bezpečnostního pásu. Dítě usadte vzpřímeně a zcela dozadu do zadní části sedadla, poté odpovězte na následující otázky.



■ Kontrolní seznam

- Jsou nohy dítěte pohodlně ohnuté přes okraj sedadla?
- Vede ramenní část pásu mezi krkem a ramenem dítěte?
- Je břišní část pásu co možná nejnižší a dotýká se stehů dítěte?
- Bude dítě schopno takto sedět během celé doby jízdy?

Odpovíte-li ano na všechny tyto otázky, dítě je připraveno ke správnému připoutání břišním/ramenním bezpečnostním pásem. Odpovíte-li na kteroukoli otázku ne, musí dítě jezdit na podsedačku až do doby, dokud mu bezpečnostní pás nebude správně sedět i bez podsedačky.

►► Bezpečnost větších dětí

⚠ VÝSTRAHA

Necháte-li dítě ve věku 12 let nebo mladší sedět vpředu, může při naplnění předního airbagu spolujezdce dojít k vážnému nebo smrtelnému zranění.

Pokud větší dítě musí jet vpředu, posuňte sedadlo vozidla co nejdále dozadu, dítě nechte, aby správně usedlo a správně si zapnulo bezpečnostní pás a v případě potřeby použijte podsedaček.

Podsedáky



Pokud nelze správně použít břišní/ramenní bezpečnostní pás, posaďte dítě do podsedáku na zadním místě k sezení. V zájmu bezpečnosti dítěte zkontrolujte, zda dítě vyhovuje doporučením výrobce podsedáku.



1 Vodicí prvek

Pro určité podsedáky je k dispozici opěradlo. Opěradlo namontujte na podsedák a upravte jej podle sedadla vozidla dle pokynů výrobce podsedáku. Zajistěte, aby bezpečnostní pás byl veden správně skrz vodicí prvek na ramenní části opěradla a aby pás nepřišel do styku s krkem dítěte a nevedl přes něj.

Podsedáky

Při montáži podsedáku se řiďte pokyny, které byly spolu s ním dodány, a podsedák namontujte správným způsobem. Existují vysoké a nízké typy podsedáků. Podsedák zvolte tak, aby dítěti umožňoval správné připevnění bezpečnostním pásem.

Doporučujeme podsedák s opěrkou, u něhož se snáze nastavuje ramenní pás.

■ Ochrana větších dětí – závěrečné kontroly

Vaše vozidlo je vybaveno zadním sedadlem, na kterém lze děti správně připoutat. Pokud převážíte skupinu dětí a dítě musí jet vpředu:

- Ujistěte se, že jste si přečetli všechny pokyny a bezpečnostní informace v tomto návodu a zcela jim porozuměli.
- Sedadlo spolujezdce posuňte co možná nejdále dozadu.
- Dítě musí sedět vzpřímeně a být opřeno o sedadlo.
- Zkontrolujte, zda je pás veden správně, aby dítě na sedadle bylo v bezpečí.

■ Sledování dětských cestujících

Důrazně doporučujeme na cestující děti dohlížet. Dokonce i starším, vyspělejšími dětem je občas nutné připomenout, aby se správně usadily a připoutaly.

Oxid uhelnatý

Výfukové plyny z tohoto vozidla obsahují oxid uhelnatý, bezbarvý plyn bez zápachu, který je vysoce jedovatý. Pokud své vozidlo správně udržujete, plyný oxid uhelnatý do interiéru vozidla nepronikne.

■ Výfukový systém nechte zkontrolovat, zda z něj nedochází k úniku plynů, v následujících případech

- Výfukový systém vydává neobvyklý zvuk.
- Mohlo dojít k poškození výfukového systému.
- Vozidlo je zvednuté za účelem výměny oleje.

Pokud jezdíte s otevřenými dveřmi zavazadlového prostoru, proudění vzduchu může výfukové plyny přivést do interiéru a vytvořit nebezpečný stav. Pokud musíte jet s otevřenými dveřmi zavazadlového prostoru, otevřete všechna okna a automatickou klimatizaci nastavte následujícím způsobem.

1. Zvolte režim čerstvého vzduchu.
2. Zvolte režim .
3. Nastavte vysoké otáčky ventilátoru.
4. Ovladač teploty nastavte na příjemnou teplotu.

Automatickou klimatizaci nastavte stejným způsobem, pokud sedíte v zaparkovaném vozidle s motorem v chodu.

☞ Oxid uhelnatý

⚠ VÝSTRAHA

Plyný oxid uhelnatý je jedovatý. Jeho vdechování může způsobit ztrátu vědomí a dokonce vás usmrtit.

Vyhňte se všem uzavřeným prostorům nebo činnostem, které vás vystavují působení oxidu uhelnatému.

Uzavřené prostory, jako například garáž, se mohou rychle naplnit plyným oxidem uhelnatým.

Motor neopouštějte v chodu, jsou-li garážová vrata zavřená. Dokonce i když jsou garážová vrata otevřená, ihned po nastartování motoru vyjeďte z garáže ven.

Umístění štítků

Tyto bezpečnostní štítky naleznete na zobrazených místech. Varují vás před možnými nebezpečími, která mohou způsobit vážné nebo smrtelné zranění. Tyto štítky si pozorně přečtěte.

Pokud se štítek odlepí nebo se stane těžko čitelným, požádejte dealera o jeho výměnu.

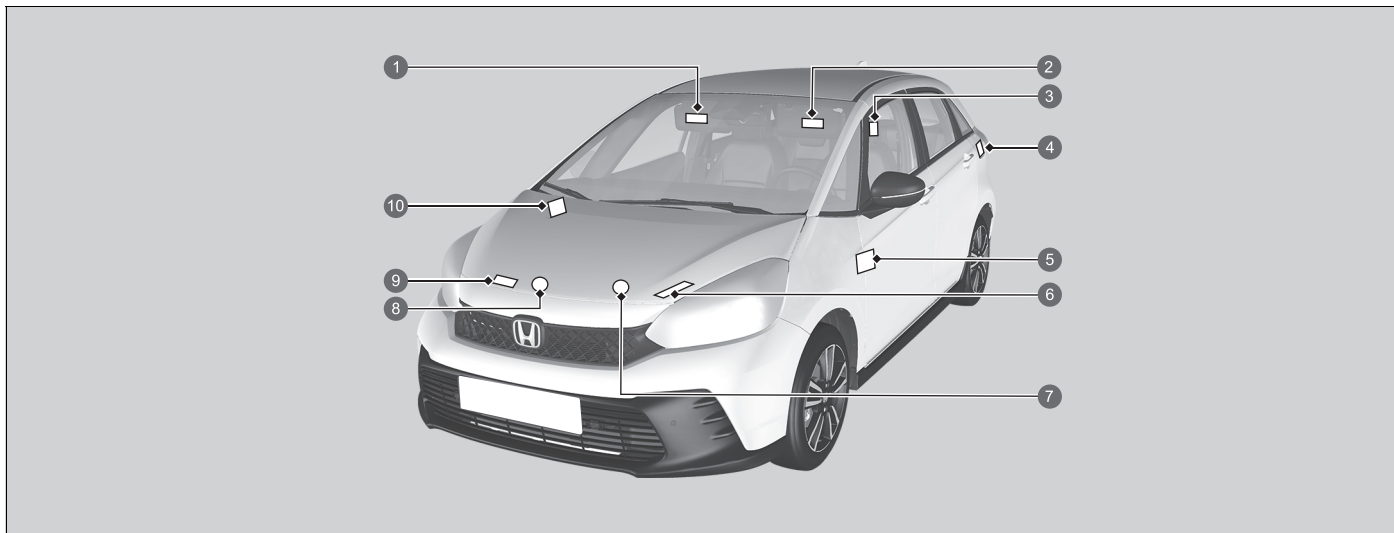

- 1 Ochrana dětských cestujících (typ s levostranným řízením) ➤ Str. 77
- 2 Ochrana dětských cestujících (typ s pravostranným řízením) ➤ Str. 77
- 3 Zadní opěrka hlavy ➤ Str. 217
- 4 Palivo ➤ Str. 495
- 5 Systém vypnutí čelního airbagu spolujezdce (typ s pravostranným řízením) ➤ Str. 64
- 6 12V akumulátor ➤ Str. 549
- 7 Uzávěr rezervní nádržky chladicí kapaliny měniče

























- 8 Uzávěr chladiče ➔ Str. 524
- 9 Klimatizace ➔ Str. 552
- 10 Systém vypnutí čelního airbagu spolujezdce (typ s levostranným řízením) ➔ Str. 64

Přístrojová deska

Tato kapitola popisuje tlačítka, kontrolky a ukazatele, které jsou používány při řízení.



Kontrolky	106
Výstražná a informační hlášení informačního rozhraní řidiče.....	126
Ukazatele a informační rozhraní řidiče	
Ukazatele	139
Informační rozhraní řidiče.....	143

 *1	Kontrolka parkovací brzdy a brzdového systému (červená)	→Str. 108	 *1	Kontrolka systému nabíjení 12V akumulátoru	→Str. 111	 *1	Kontrolky zapnutí/vypnutí čelního airbagu spolujezdce	→Str. 114
 *1	Kontrolka parkovací brzdy a brzdového systému (žlutá)	→Str. 109	 *	Kontrolka zařazeného rychlostního stupně	→Str. 111	 *1	Kontrolka stabilizačního systému vozidla (VSA)	→Str. 114
 *1	Kontrolka systému automatického podržení brzd	→Str. 110	 *	Kontrolka systému převodovky	→Str. 111	 *1	Kontrolka vypnutí pomocného stabilizačního systému vozidla (VSA)	→Str. 115
 *1	Kontrolka automatického podržení brzd	→Str. 110	 *	Kontrolka páčky voliče zpomalování*	→Str. 112	 *1	Kontrolka systému elektrického posilovače řízení (EPS)	→Str. 115
 *1	Kontrolka pohonného systému	→Str. 110	 *	Kontrolka připomenutí nezapnutého bezpečnostního pásu	→Str. 112	 *1	Kontrolka nízkého tlaku v pneumatikách / systému sledování tlaku v pneumatikách	→Str. 116
 *	Kontrolka připravenosti vozidla k jízdě	→Str. 110	 *	Kontrolka nízké hladiny paliva	→Str. 113	 *	Kontrolka parkovacího snímače	→Str. 116
 *1	Kontrolka EV	→Str. 110	 *1	Kontrolka protiblokovacího brzdového systému (ABS)	→Str. 113	 *	Kontrolka systémového hlášení	→Str. 117
 *1	Kontrolka poruchy	→Str. 111	 *1	Kontrolka doplňkového zádržného systému	→Str. 113	 *	Kontrolky směrových světel a výstražných světel	→Str. 117

* 1 : Když nastavíte režim napájení do polohy ZAPNUTO, tyto kontrolky se rozsvítí, čímž signalizují, že probíhají systémové kontroly. Zhasnou po několika sekundách nebo po zapnutí pohonného systému. Pokud se kontrolka nerozsvítí nebo nezhasne, může se jednat o závadu v příslušném systému. Chcete-li tento problém vyřešit, postupujte podle pokynů v uživatelské příručce.

	Kontrolka zapnutých světel	→ Str. 118		Kontrolka nastavitelného omezovače rychlosti (bílá/zelená)	→ Str. 121		*1 Kontrolka systému pro zmírnění následků nehody (CMBS) (žlutá)	→ Str. 122
	Kontrolka dálkových světel	→ Str. 118		Kontrolka inteligentního omezovače rychlosti (bílá/zelená)	→ Str. 121		Kontrolka systému pro zmírnění následků nehody (CMBS) (šedá)	→ Str. 122
	*1 Kontrolka automatických dálkových světel	→ Str. 118		Kontrolka alarmu bezpečnostního systému	→ Str. 119		*1 Kontrolka systému pro zmírnění rizika vyjetí z komunikace (RDM) (žlutá)	→ Str. 122
	Kontrolka předního mlhového světla*	→ Str. 118		Kontrolka systému imobilizéru	→ Str. 119		Kontrolka systému pro zmírnění rizika vyjetí z komunikace (RDM) (šedá)	→ Str. 122
	Kontrolka zadního mlhového světla	→ Str. 118		*1 Kontrolka adaptivního tempomatu (ACC) s asistentem pro jízdu v kolonách (LSF) (žlutá)	→ Str. 120		Kontrolka systému pro zmírnění rizika vyjetí z komunikace (RDM) (šedá)	→ Str. 122
	*2 Kontrolka režimu ECON	→ Str. 119		Kontrolka adaptivního tempomatu (ACC) s asistentem pro jízdu v kolonách (LSF) (bílá/zelená)	→ Str. 121		Kontrolka automatického vypnutí asistence řízení systému pro zmírnění rizika vyjetí z komunikace	→ Str. 122
	Kontrolka režimu NORMAL*	→ Str. 120		*1 Kontrolka systému pro udržování v jízdním pruhu (LKAS) (žlutá)	→ Str. 121		*1 Kontrolka bezpečnostní podpory (žlutá)	→ Str. 123
	Kontrolka režimu SPORT*	→ Str. 120		Kontrolka systému pro udržování v jízdním pruhu (LKAS) (zelená)	→ Str. 121		Kontrolka bezpečnostní podpory (zelená/šedá)	→ Str. 125

*1: Když nastavíte režim napájení do polohy ZAPNUTO, tyto kontrolky se rozsvítí, čímž signalizují, že probíhají systémové kontroly. Zhasnou po několika sekundách nebo po zapnutí pohonného systému. Pokud se kontrolka nerozsvítí nebo nezhasne, může se jednat o závadu v příslušném systému. Chcete-li tento problém vyřešit, postupujte podle pokynů v uživatelské příručce.

*2: Modely bez přepínače režimu jízdy

*3: Modely s přepínačem režimu jízdy

* Není k dispozici u všech modelů

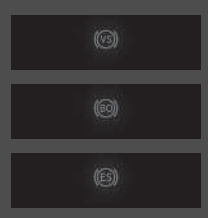
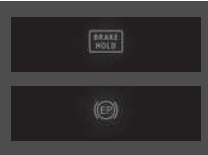

Kontrolka	Název	Svítlí/bliká	Vysvětlivky	Zpráva
 (červená)	Kontrolka parkovací brzdy a brzdového systému (červená)	<ul style="list-style-type: none"> • Rozsvítí se po zatažení parkovací brzdy a zhasne po jejím uvolnění. • Rozsvítí se, je-li hladina brzdové kapaliny nízká. • Rozsvítí se, pokud došlo k potížím s brzdovým systémem. • Pokud vyjedete s aktivovanou parkovací brzdou, zazní zvukový signál a kontrolka se rozsvítí. 	<ul style="list-style-type: none"> • Rozsvítí se za jízdy – Dbejte, aby parkovací brzda byla uvolněna. Zkontrolujte hladinu brzdové kapaliny. <ul style="list-style-type: none"> ► Co dělat, když se kontrolka rozsvítí za jízdy Str. 591 • Rozsvítí se společně s kontrolkou parkovací brzdy a brzdového systému (žlutá) – Okamžitě zastavte na bezpečném místě. Pro opravu se obraťte na prodejce. Brzdový pedál se dá obtížně sešlápnout. Sešlápněte pedál hlouběji než obvykle. <ul style="list-style-type: none"> ► Začne-li kontrolka brzdového systému (červená) blikat současně s rozsvícením kontrolky brzdového systému (žlutá) Str. 593 • Rozsvítí se společně s kontrolkou ABS – Vozidlo nechte zkontrolovat u dealera. <ul style="list-style-type: none"> ► Pokud se rozsvítí kontrolka brzdového systému (červená) Str. 591 	





Kontrolka	Název	Svítlí/bliká	Vysvětlivky	Zpráva
 (červená)	Kontrolka parkovací brzdy a brzdového systému (červená)	<ul style="list-style-type: none"> Rozsvítí se přibližně na 30 sekund, když aktivujete elektrickou parkovací brzdou a režim napájení je v poloze PŘÍSLUŠENSTVÍ nebo VOZIDLO VYPNUTO, poté zhasne. Zůstane rozsvícená přibližně 30 sekund po nastavení režimu napájení do polohy VOZIDLO VYPNUTO a při aktivované elektrické parkovací brzdě, poté zhasne. 	<ul style="list-style-type: none"> Bliká a současně se rozsvítí kontrolka parkovací brzdy a brzdového systému (žlutá) – Došlo k potížím se systémem elektrické parkovací brzdy. Je možné, že nedošlo k aktivaci parkovací brzdy. Nepoužívejte parkovací brzdou a vozidlo nechte okamžitě zkontrolovat u dealera. <ul style="list-style-type: none"> ☒ Začne-li kontrolka brzdového systému (červená) blikat současně s rozsvícením kontrolky brzdového systému (žlutá) Str. 593 	—
 (žlutá)	Kontrolka parkovací brzdy a brzdového systému (žlutá)	<ul style="list-style-type: none"> Rozsvítí se, pokud došlo k potížím se systémem souvisejícím s brzděním, které se ale netýkají konvenčního brzdového systému. Rozsvítí se, pokud došlo k potížím se systémem elektrické parkovací brzdy nebo se systémem automatického podržení brzd. 	<ul style="list-style-type: none"> Rozsvítí se za jízdy – Vyvarujte se vysokých rychlostí a prudkého brzdění. Bezodkladně dopravte vozidlo k dealerovi. Stále svítí – Vyvarujte se použití parkovací brzdy a vozidlo nechte okamžitě zkontrolovat u dealera. 	 







Kontrolka	Název	Svííí/bliká	Vysvětlivky	Zpráva
	Kontrolka systému automatického podržení brzd	<ul style="list-style-type: none"> Rozsvítí se, je-li zapnutý systém automatického podržení brzd. 	<ul style="list-style-type: none"> ➤ Automatické podržení brzd Str. 475 	
	Kontrolka automatického podržení brzd	<ul style="list-style-type: none"> Rozsvítí se, je-li aktivováno automatické podržení brzd. 	<ul style="list-style-type: none"> ➤ Automatické podržení brzd Str. 475 	—
	Kontrolka pohonného systému	<ul style="list-style-type: none"> Rozsvítí se, pokud došlo k potížím v elektrickém systému vozidla. 	<ul style="list-style-type: none"> Stále svítí –Vozidlo nechte ihned zkontrolovat u dealera. 	
	Kontrolka připravenosti vozidla k jízdě	<ul style="list-style-type: none"> Rozsvítí se, když je vozidlo připraveno k jízdě. 	<ul style="list-style-type: none"> ➤ Zapnutí pohonu Str. 359 	
	Kontrolka EV	<ul style="list-style-type: none"> Rozsvítí se, když vozidlo pohání elektromotor a zážehový motor není v chodu. 	—	—







Kontrolka	Název	Svítil/bliká	Vysvětlivky	Zpráva
	Kontrolka poruchy	<ul style="list-style-type: none"> • Rozsvítí se, pokud došlo k potížím v systému kontroly emisí nebo elektrickém systému vozidla*. • Bliká, pokud je detekováno vynechávání válců motoru. 	<ul style="list-style-type: none"> ➤ Pokud se kontrolka poruchy rozsvítí nebo bliká Str. 590 	
	Kontrolka systému nabíjení 12V akumulátoru	<ul style="list-style-type: none"> • Rozsvítí se, pokud došlo k potížím se systémem dobíjení. 	<ul style="list-style-type: none"> • Zastavte ihned na bezpečném místě a kontaktujte dealera. ➤ Kontrola 12V akumulátoru Str. 544 ➤ Pokud se rozsvítí kontrolka systému nabíjení 12V akumulátoru Str. 589 	
	Kontrolka zařazeného rychlostního stupně	<ul style="list-style-type: none"> • Zobrazuje aktuální rychlostní stupeň. 	<ul style="list-style-type: none"> ➤ Řazení Str. 365 	—
	Kontrolka systému převodovky	<ul style="list-style-type: none"> • Bliká, pokud došlo k problému systému převodovky. 	<ul style="list-style-type: none"> • Bliká za jízdy – Vyvarujte se prudkých rozjezdů a zrychlování a vozidlo nechte okamžitě zkontrolovat u dealera. 	
			<ul style="list-style-type: none"> • Okamžitě zaparkujte vozidlo na bezpečném místě. ➤ Nouzový odtah Str. 602 • Vozidlo nechte zkontrolovat u dealera. 	





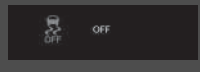

* Není k dispozici u všech modelů

Kontrolka	Název	Svítlí/bliká	Vysvětlivky	Zpráva
	Kontrolka páčky voliče zpomalování*	<ul style="list-style-type: none"> Rozsvítí se po přitažení páčky voliče zpomalování. Bliká, když při přitažení páčky voliče nedochází ke zpomalování. Rozsvítí se s písmenem M, je-li zvolený režim SPORT nebo je-li zařazena poloha B, a po přitažení páčky voliče. 	<ul style="list-style-type: none"> ➤ Páčka voliče zpomalování* Str. 368 	—
	Kontrolka připomenutí nezapnutého bezpečnostního pásu	<ul style="list-style-type: none"> Rozsvítí se, pokud nemáte zapnutý bezpečnostní pás a přepnete režim napájení do polohy ZAPNUTO. Pokud spolujezdec nemá zapnutý bezpečnostní pás, kontrolka se rozsvítí o několik sekund později. Na chvíli se rozsvítí, když je při zapnutém režimu napájení odepnutý bezpečnostní pás zadního sedadla. Bliká za jízdy, pokud řidič nebo některý spolujezdec nemají zapnutý bezpečnostní pás. Zazní zvukový signál a kontrolka bliká v pravidelných intervalech. 	<ul style="list-style-type: none"> Zvukový signál přestane znít a kontrolka zhasne, až si vy a vaši spolujezdci zapnete své bezpečnostní pásy. Svítlí i poté, co jste si vy anebo spolujezdci zapnuli bezpečnostní pás – Mohlo dojít k chybě detekce snímače. Vozidlo nechte zkontrolovat u dealera. ➤ Připomenutí nezapnutého bezpečnostního pásu Str. 47 	

Kontrolka	Název	Svítlí/bliká	Vysvětlivky	Zpráva
	Kontrolka nízké hladiny paliva	<ul style="list-style-type: none"> • Rozsvítí se, když začne docházet rezerva paliva (zbyvá asi 5,3 litru). • Bliká, pokud došlo k potížím s ukazatelem stavu paliva. 	<ul style="list-style-type: none"> • Rozsvítí se – Co nejdříve do vozidla doplňte palivo. • Bliká – Vozidlo nechte zkontrolovat u dealera. 	 
	Kontrolka protiblokovacího brzdového systému (ABS)	<ul style="list-style-type: none"> • Rozsvítí se, pokud došlo k potížím se systémem ABS. 	<ul style="list-style-type: none"> • Stále svítí – Vozidlo nechte zkontrolovat u dealera. Svítí-li tato kontrolka, vaše vozidlo stále brzdí normálně, avšak bez protiblokovací funkce.  Protiblokovací brzdový systém (ABS) Str. 478 	
	Kontrolka doplňkového zádržného systému	<ul style="list-style-type: none"> • Rozsvítí se, pokud došlo k potížím s některou z následujících položek: <ul style="list-style-type: none"> - Doplňkový zádržný systém - Systém bočních airbagů - Systém bočních hlavových airbagů - Napínač bezpečnostních pásů 	<ul style="list-style-type: none"> • Stále svítí – Vozidlo nechte zkontrolovat u dealera. 	







Kontrolka	Název	Svítil/bliká	Vysvětlivky	Zpráva
	<p>Kontrolky zapnutí/vypnutí čelního airbagu spolujezdce</p>	<ul style="list-style-type: none"> • Pokud je čelní airbag spolujezdce zapnutý: Kontrolka zapnutí se rozsvítí a zůstane svítit po dobu přibližně 60 sekund. • Pokud je čelní airbag spolujezdce vypnutý: Kontrolka vypnutí se znovu rozsvítí a zůstane svítit. To je připomenutí, že čelní airbag spolujezdce je vypnutý. 	<ul style="list-style-type: none"> ➤ Systém vypnutí čelního airbagu spolujezdce Str. 62 	
	<p>Kontrolka stabilizačního systému vozidla (VSA)</p>	<ul style="list-style-type: none"> • Bliká, je-li systém VSA aktivní. • Rozsvítí se, pokud došlo k potížím se systémem VSA, systémem asistenta pro rozjezd ve svahu nebo systémem Agile Handling Assist. • Rozsvítí se, když je systém VSA dočasně deaktivován po odpojení a opětovném připojení 12V akumulátoru. 	<ul style="list-style-type: none"> • Stále svítí – Vozidlo nechte zkontrolovat u dealera. <ul style="list-style-type: none"> ➤ Stabilizační systém vozidla (VSA) Str. 389 ➤ Asistent pro rozjezd ve svahu Str. 361 ➤ Systém Agile Handling Assist Str. 391 • Jeďte krátce rychlostí vyšší než 20 km/h. Kontrolka by měla zhasnout. Pokud kontrolka nezhasne, nechte vozidlo prohlédnout u dealera. 	  

Kontrolka	Název	Svítlí/bliká	Vysvětlivky	Zpráva
	Kontrolka vypnutí pomocného stabilizačního systému vozidla (VSA)	<ul style="list-style-type: none"> Rozsvítí se, když částečně deaktivujete systém VSA. 	<ul style="list-style-type: none">  Vypínač VSA Str. 390 	
		<ul style="list-style-type: none"> Rozsvítí se, když je systém VSA dočasně deaktivován po odpojení a opětovném připojení akumulátoru 12 V. 		
	Kontrolka systému elektrického posilovače řízení (EPS)	<ul style="list-style-type: none"> Rozsvítí se, pokud došlo k potížím se systémem EPS nebo se systémem sledování únavy řidiče. 	<ul style="list-style-type: none"> Rozsvítí se za jízdy – Okamžitě zastavte na bezpečném místě. Stále svítí– Vozidlo nechte zkontrolovat u dealera. <ul style="list-style-type: none">  Pokud se rozsvítí kontrolka systému elektrického posilovače řízení (EPS) Str. 592 	
				

Kontrolka	Název	Svítlí/bliká	Vysvětlivky	Zpráva
	Kontrolka nízkého tlaku v pneumatikách / systému sledování tlaku v pneumatikách	<ul style="list-style-type: none"> Může se krátce rozsvítit, je-li režim napájení v poloze ZAPNUTO a vozidlo se nepohnulo do 45 sekund, na znamení, že proces kalibrace ještě není dokončen. Rozsvítí se a zůstane svítit, pokud: <ul style="list-style-type: none"> - Bylo zjištěno, že tlak přinejmenším jedné z pneumatik je výrazně nízký. - Systém nebyl spuštěn. Kontrolka bliká jednu minutu a poté zůstane svítit, je-li problém se systémem sledování tlaku v pneumatikách. Rozsvítí se, když je systém sledování tlaku v pneumatikách dočasně deaktivován po odpojení a opětovném připojení 12V akumulátoru. 	<ul style="list-style-type: none"> Rozsvítí se za jízdy – Zastavte na bezpečném místě, zkontrolujte tlak v pneumatikách a v případě potřeby nahustěte pneumatiku (pneumatiky). Zůstane svítit po nahuštění pneumatik na doporučený tlak – Systém je nutné spustit. <ul style="list-style-type: none"> ☑ Kalibrace systému sledování tlaku v pneumatikách Str. 393 Bliká a zůstává svítit – Vozidlo nechte zkontrolovat u dealera. Jedte krátce rychlostí vyšší než 20 km/h. Kontrolka by měla zhasnout. Pokud kontrolka nezhasne, nechte vozidlo prohlédnout u dealera. 	   
	Kontrolka parkovacího snímače	<ul style="list-style-type: none"> Bliká, pokud jsou v okolí snímačů překážky. 	<ul style="list-style-type: none"> ☑ Systém parkovacího asistenta Str. 483 	

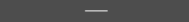
Kontrolka	Název	Svítlí/bliká	Vysvětlivky	Zpráva
	Kontrolka systémového hlášení	<ul style="list-style-type: none"> • Je-li detekován problém, rozsvítí se spolu se zvukovým signálem. Současně se zobrazí systémové hlášení v informačním rozhraní řidiče. 	<ul style="list-style-type: none"> • Chcete-li hlášení zobrazit znovu, stiskněte v době, kdy kontrolka svítí, tlačítko  (domů) a vyberte  (informace).  Přepínání displeje Str. 143 • Pokud se v informačním rozhraní řidiče zobrazí systémové hlášení, přečtěte si informace o kontrolkách v této kapitole. Podle hlášení podnikněte příslušné kroky. • Informační rozhraní řidiče se nevrátí k normálnímu zobrazení, dokud není výstraha zrušena nebo není stisknuto tlačítko  (domů). 	—
	Kontrolky směrových světel a výstražných světel	<ul style="list-style-type: none"> • Bliká, pokud použijete páčku směrových světel. • Bliká současně se všemi směrovými světly, když stisknete tlačítko výstražných světel. • Bliká současně se všemi směrovými světly, když sešlápnete brzdový pedál při jízdě vysokou rychlostí. 	<ul style="list-style-type: none"> • Neblinkají nebo blikají rychle  Výměna žárovek Str. 528 •  Signalizace nouzového zastavení Str. 480 	—







Kontrolka	Název	Svítlí/bliká	Vysvětlivky	Zpráva
	Kontrolka zapnutých světel	<ul style="list-style-type: none"> Rozsvítí se, když jsou zapnutá obrysová světla, koncová světla a ostatní vnější světla. 	Světla Str. 189	—
	Kontrolka dálkových světel	<ul style="list-style-type: none"> Rozsvítí se při rozsvícení dálkových světel. 	—	—
	Kontrolka automatických dálkových světel	<ul style="list-style-type: none"> Rozsvítí se, jsou-li splněny všechny podmínky pro funkci systému automatických dálkových světel. 	Automatická dálková světla Str. 197	—
	Kontrolka předního mlhového světla*	<ul style="list-style-type: none"> Rozsvítí se při rozsvícení předních mlhových světel. 	Mlhová světla Str. 193	—
	Kontrolka zadního mlhového světla	<ul style="list-style-type: none"> Rozsvítí se při rozsvícení zadního mlhového světla. 	Mlhová světla Str. 193	—



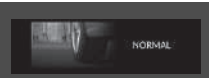

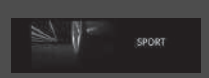

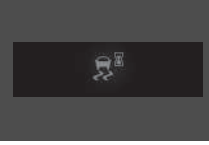
Kontrolka	Název	Svítlí/bliká	Vysvětlivky	Zpráva
 <p>Kontrolka systému imobilizéru</p>	Kontrolka systému imobilizéru	<ul style="list-style-type: none"> Bliká, pokud systém imobilizéru nemůže rozpoznat informace klíče. 	<ul style="list-style-type: none"> Bliká – Pohonný systém nelze zapnout. Nastavte režim napájení na VOZIDLO VYPNUTO a potom znovu vyberte režim ZAPNUTO. Typ s pravostranným řízením Sešlápněte a držte brzdový pedál před nastavením režimu napájení do polohy ZAPNUTO. Všechny modely Opakovaně bliká – Systém má zřejmě poruchu. Vozidlo nechte zkontrolovat u dealera. Nepokoušejte se tento systém upravovat nebo do něj přidávat další zařízení. Mohlo by dojít k problémům elektrické instalace. 	
 <p>Kontrolka alarmu bezpečnostního systému</p>	Kontrolka alarmu bezpečnostního systému	<ul style="list-style-type: none"> Bliká po zapnutí alarmu bezpečnostního systému. 	<p>➔ Alarm bezpečnostního systému Str. 180</p>	
 <p>*1 *2</p> <p>Kontrolka režimu ECON</p>	Kontrolka režimu ECON	<p>Modely bez přepínače režimu jízdy</p> <ul style="list-style-type: none"> Rozsvítí se po zapnutí režimu ECON. <p>Modely s přepínačem režimu jízdy</p> <ul style="list-style-type: none"> Rozsvítí se, když nastavíte jízdní režim do polohy ECON. 	<p>➔ Režim ECON* Str. 372</p> <p>➔ Přepínač režimu jízdy* Str. 374</p>	 







*1: Modely bez přepínače režimu jízdy





*2: Modely s přepínačem režimu jízdy

* Není k dispozici u všech modelů



Kontrolka	Název	Svítlí/bliká	Vysvětlivky	Zpráva
	Kontrolka režimu NORMAL *	<ul style="list-style-type: none"> Rozsvítí se, když nastavíte jízdní režim do polohy NORMAL. 	<ul style="list-style-type: none"> ➤ Přepínač režimu jízdy* Str. 374 	
	Kontrolka režimu SPORT *	<ul style="list-style-type: none"> Rozsvítí se, když nastavíte jízdní režim do polohy SPORT. 	<ul style="list-style-type: none"> ➤ Přepínač režimu jízdy* Str. 374 	
	Kontrolka adaptivního tempomatu (ACC) s asistentem pro jízdu v kolonách (LSF) (žlutá)	<ul style="list-style-type: none"> Rozsvítí se, pokud došlo k problému se systémem ACC s asistentem pro jízdu v kolonách (LSF). Rozsvítí se, když je adaptivní tempomat s asistentem pro jízdu v kolonách dočasně deaktivován po odpojení a opětovném připojení 12V akumulátoru. Kontrolka se může dočasně rozsvítit při překročení maximální přípustné hmotnosti. Systém ACC s LSF se automaticky deaktivuje. 	<ul style="list-style-type: none"> Rozsvítí se za jízdy – Vozidlo nechte zkontrolovat u dealera. Jedte krátce rychlostí vyšší než 20 km/h. Kontrolka by měla zhasnout. Pokud kontrolka nezhasne, nechte vozidlo prohlédnout u dealera. Dbejte, aby bylo celkové zatížení v mezích maximální přípustné hmotnosti. <ul style="list-style-type: none"> ➤ Nejvyšší zatížení Str. 353 Stále svítí – Vozidlo nechte zkontrolovat u dealera. 	  





Kontrolka	Název	Svíí/bliká	Vysvětlivky	Zpráva
	Kontrolka adaptivního tempomatu (ACC) s asistentem pro jízdu v kolonách (LSF) (bílá/zelená)	<ul style="list-style-type: none"> Rozsvítí se bíle, když stisknete tlačítko . Mezi kontrolkami můžete přepínat stisknutím tlačítka LIM. Rozsvítí se zeleně, když je systém aktivní. 	<ul style="list-style-type: none"> ► Adaptivní tempomat (ACC) s asistentem pro jízdu v kolonách (LSF) Str. 415 	—
	Kontrolka nastavitelného omezovače rychlosti (bílá/zelená)		<ul style="list-style-type: none"> ► Nastavitelný omezovač rychlosti Str. 377 	—
	Kontrolka inteligentního omezovače rychlosti (bílá/zelená)		<ul style="list-style-type: none"> ► Inteligentní omezovač rychlosti Str. 382 	—
	Kontrolka systému pro udržování v jízdním pruhu (LKAS) (žlutá)	<ul style="list-style-type: none"> Rozsvítí se, pokud došlo k problému se systémem LKAS. Kontrolka se může dočasně rozsvítit při překročení maximální přípustné hmotnosti. 	<ul style="list-style-type: none"> • Stále svítí – Vozidlo nechte zkontrolovat u dealera. • Dbejte, aby bylo celkové zatížení v mezích maximální přípustné hmotnosti. <ul style="list-style-type: none"> ► Nejvyšší zatížení Str. 353 • Stále svítí – Vozidlo nechte zkontrolovat u dealera. 	
	Kontrolka systému pro udržování v jízdním pruhu (LKAS) (zelená)	<ul style="list-style-type: none"> Rozsvítí se po stisknutí tlačítka LKAS. 	<ul style="list-style-type: none"> ► Systém pro udržování v jízdním pruhu (LKAS) Str. 434 	—

Kontrolka	Název	Svítlí/bliká	Vysvětlivky	Zpráva
	Kontrolka systému pro zmírnění následků nehody (CMBS) (žlutá)	<ul style="list-style-type: none"> Rozsvítí se, pokud došlo k potížím se systémem CMBS nebo jej nelze dočasně použít kvůli problémům, jako jsou nečistoty na čelním skle v blízkosti kamery. 	<ul style="list-style-type: none"> Zároveň se rozsvítí kontrolka bezpečnostní podpory (žlutá). ➤ Kontrolka bezpečnostní podpory (žlutá) Str. 123 	—
	Kontrolka systému pro zmírnění následků nehody (CMBS) (šedá)	<ul style="list-style-type: none"> Rozsvítí se v případě, že je systém CMBS vypnutý. 	<ul style="list-style-type: none"> ➤ Bezpečnostní podpora Str. 158 	—
	Kontrolka systému pro zmírnění rizika vyjetí z komunikace (RDM) (žlutá)	<ul style="list-style-type: none"> Rozsvítí se, pokud došlo k potížím se systémem pro zmírnění rizika vyjetí z komunikace nebo jej nelze dočasně použít kvůli problémům, jako jsou nečistoty na čelním skle v blízkosti kamery. 	<ul style="list-style-type: none"> Zároveň se rozsvítí kontrolka bezpečnostní podpory (žlutá). ➤ Kontrolka bezpečnostní podpory (žlutá) Str. 123 	—
	Kontrolka systému pro zmírnění rizika vyjetí z komunikace (RDM) (šedá)	<ul style="list-style-type: none"> Rozsvítí se v případě, že je systém pro zmírnění rizika vyjetí z komunikace vypnutý. 	<ul style="list-style-type: none"> ➤ Bezpečnostní podpora Str. 158 	—
	Kontrolka automatického vypnutí asistence řízení systému pro zmírnění rizika vyjetí z komunikace	<ul style="list-style-type: none"> Rozsvítí se při automatickém vypnutí asistence řízení systému pro zmírnění rizika vyjetí z komunikace. 	<ul style="list-style-type: none"> ➤ Systém pro zmírnění rizika vyjetí z komunikace Str. 454 	

Kontrolka	Název	Svítlí/bliká	Vysvětlivky	Zpráva
	Kontrolka bezpečnostní podpory (žlutá)	<ul style="list-style-type: none"> Rozsvítí se, pokud došlo k potížím se systémem pro zmírnění rizika vyjetí z komunikace, systémem CMBS nebo systémem detekce objektů v mrtvém úhlu*. 	<ul style="list-style-type: none"> Stále svítí – Vozidlo nechte zkontrolovat u dealera. 	
		<ul style="list-style-type: none"> Rozsvítí se, pokud došlo k potížím s parkovacím snímačem. 	<ul style="list-style-type: none"> Zkontrolujte, zda prostor okolo snímače (snímačů) není pokryt bahnem, ledem, sněhem atd. Pokud kontrolka zůstane svítit i po vyčištění prostoru, nechte systém prohlédnout u dealera. ➤ Systém parkovacího asistenta Str. 483 	
		<ul style="list-style-type: none"> Kontrolka se může dočasně rozsvítit při překročení maximální přípustné hmotnosti. 	<ul style="list-style-type: none"> Dbejte, aby bylo celkové zatížení v mezích maximální přípustné hmotnosti. ➤ Nejvyšší zatížení Str. 353 Stále svítí – Vozidlo nechte zkontrolovat u dealera. 	
		<ul style="list-style-type: none"> Rozsvítí se, když je systém pro zmírnění rizika vyjetí z komunikace a systém CMBS dočasně deaktivován po odpojení a opětovném připojení 12V akumulátoru. 	<ul style="list-style-type: none"> Jedte krátce rychlostí vyšší než 20 km/h. Kontrolka by měla zhasnout. Pokud kontrolka nezhasne, nechte vozidlo prohlédnout u dealera. 	



* Není k dispozici u všech modelů

Kontrolka	Název	Svítlí/bliká	Vysvětlivky	Zpráva
	<p>Kontrolka bezpečnostní podpory (žlutá)</p>	<ul style="list-style-type: none"> Rozsvítí se, když se sám vypne systém pro zmírnění rizika vyjetí z komunikace anebo systém CMBS. 	<ul style="list-style-type: none"> Zůstane svítit – Teplota uvnitř kamery je příliš vysoká. Kameru ochlaďte pomocí automatické klimatizace. Systém se aktivuje, pokud se teplota uvnitř kamery sníží. <ul style="list-style-type: none"> ➤ Přední kamera se širokým úhlem záběru Str. 468 Zůstane svítit – Oblast okolo kamery je pokryta nečistotami, blátem atd. Vozidlo zastavte na bezpečném místě a nečistoty otřete měkkým hadříkem. Pokud po vyčištění oblasti okolo kamery stále svítí kontrolka a je zobrazeno příslušné hlášení, nechte vozidlo zkontrolovat u dealera. <ul style="list-style-type: none"> ➤ Přední kamera se širokým úhlem záběru Str. 468 Může se rozsvítit v případě nepříznivých světelných podmínek, například při jízdě v tunelu, v noci, za soumraku nebo svítání. 	 







Kontrolka	Název	Svítlí/bliká	Vysvětlivky	Zpráva
	<p>Kontrolka bezpečnostní podpory (žlutá)</p>	<p>Modely se systémem detekce objektů v mrtvém úhlu</p> <ul style="list-style-type: none"> • Rozsvítí se, pokud se v okolí snímače systému detekce objektů v mrtvém úhlu nahromadí bláto, sníh nebo led. • Rozsvítí se, když je vysoká teplota snímače systému detekce objektů v mrtvém úhlu. 	<ul style="list-style-type: none"> • Rozsvítí se za jízdy – Snímač systému detekce objektů v mrtvém úhlu může omezovat nějaká překážka. Zkontrolujte okolí snímače systému detekce objektů v mrtvém úhlu a odstraňte veškeré překážky. • Jakmile teplota klesne, systém se vrátí do normálního stavu. <p>➤ Systém detekce objektů v mrtvém úhlu (BSI)* Str. 395</p>	
	<p>Kontrolka bezpečnostní podpory (zelená/šedá)</p>	<ul style="list-style-type: none"> • Rozsvítí se zeleně, když je zapnutý systém pro zmírnění rizika vyjetí z komunikace, systém CMBS, systém detekce objektů v mrtvém úhlu* a systém parkovacího asistenta. • Rozsvítí se zeleně a šedě, když je vypnutý systém pro zmírnění rizika vyjetí z komunikace, systém CMBS, systém detekce objektů v mrtvém úhlu*, systém parkovacího asistenta nebo kterékoli dva nebo tři z těchto systémů. • Rozsvítí se šedě, když je vypnutý systém pro zmírnění rizika vyjetí z komunikace, systém CMBS, systém detekce objektů v mrtvém úhlu* a systém parkovacího asistenta. 	<p>➤ Systém pro zmírnění rizika vyjetí z komunikace Str. 454</p> <p>➤ Systém detekce objektů v mrtvém úhlu (BSI)* Str. 395</p> <p>➤ Systém pro zmírnění následků nehody (CMBS) Str. 403</p> <p>➤ Systém parkovacího asistenta Str. 483</p>	







* Není k dispozici u všech modelů













Výstražná a informační hlášení informačního rozhraní řidiče

Následující hlášení se zobrazují pouze v informačním rozhraní řidiče. Svítí-li kontrolka systémového hlášení a chcete hlášení znovu zobrazit, stiskněte tlačítko  (domů), vyberte  (informace) a stiskněte levý volič.



Zpráva	Stav	Vysvětlivky
	<ul style="list-style-type: none"> Zobrazuje se, když vozidlo již není schopné jízdy kvůli poruše. 	<ul style="list-style-type: none"> Okamžitě zastavte na bezpečném místě.
 (žlutá)	<ul style="list-style-type: none"> Zobrazuje se v případě rizika, že se vozidlo po zastavení bude nečekaně pohybovat kvůli poruše. 	<ul style="list-style-type: none"> Po zastavení vozidla zatáhněte parkovací brzdu.  Parkovací brzda Str. 470 Vozidlo nechte zkontrolovat u dealera.
	<ul style="list-style-type: none"> Zobrazí se, pokud některé dveře nebo dveře zavazadlového prostoru nejsou dovřené. Zobrazí se, pokud jsou některé dveře nebo dveře zavazadlového prostoru za jízdy otevřené. Zazní zvukový signál. 	<ul style="list-style-type: none"> Zhasne, jsou-li všechny dveře a dveře zavazadlového prostoru zavřené.
	<ul style="list-style-type: none"> Zobrazí se, pokud došlo k potížím s akustickým výstražným systémem vozidla. 	<ul style="list-style-type: none"> Vozidlo nechte ihned zkontrolovat u dealera.
	<ul style="list-style-type: none"> Zobrazí se, pokud došlo k potížím se systémem dobíjení 12V akumulátoru. 	<ul style="list-style-type: none"> Vozidlo nechte zkontrolovat u dealera.
	<ul style="list-style-type: none"> Zobrazí se, pokud je vnější teplota nižší než 3 °C a režim napájení je v poloze ZAPNUTO. 	<ul style="list-style-type: none"> Povrch silnice může být zledovatělý a kluzký.

Zpráva	Stav	Vysvětlivky
	<ul style="list-style-type: none"> Zobrazí se, je-li tlak motorového oleje nízký. 	<ul style="list-style-type: none"> Zobrazí se za jízdy – Okamžitě zastavte na bezpečném místě. <ul style="list-style-type: none"> ► Když se zobrazí výstraha Engine Oil Pressure Low (Nízký tlak motorového oleje) Str. 589
	<ul style="list-style-type: none"> Zobrazí se, je-li hladina motorového oleje za chodu motoru nízká. 	<ul style="list-style-type: none"> Zobrazí se za jízdy – Okamžitě zastavte na bezpečném místě. <ul style="list-style-type: none"> ► Pokud se zobrazí symbol nízké hladiny oleje Str. 595
	<ul style="list-style-type: none"> Rozsvítí se za chodu motoru, když dojde k problému se snímačem hladiny motorového oleje. 	<ul style="list-style-type: none"> Vozidlo nechte zkontrolovat u dealera.
	<ul style="list-style-type: none"> Zobrazí se, pokud došlo k potížím se systémem automatického osvětlení. 	<ul style="list-style-type: none"> Zobrazí se za jízdy – Světla zapněte ručně nebo vozidlo nechte zkontrolovat u dealera.
	<ul style="list-style-type: none"> Zobrazí se, pokud došlo k potížím se světlometry. 	<ul style="list-style-type: none"> Zobrazí se za jízdy – Světlometry nemusí být zapnuté. Jakmile vám podmínky umožní bezpečnou jízdu, nechte vozidlo co nejdříve zkontrolovat u dealera.
 (bílá)	<ul style="list-style-type: none"> Zobrazí se, když se teplota chladicí kapaliny motoru blíží hornímu limitu. 	<ul style="list-style-type: none"> Jeďte pomalu, abyste zabránili přehřátí.
 (červená)	<ul style="list-style-type: none"> Objeví se, pokud se abnormálně zvýší teplota chladicí kapaliny motoru. 	<ul style="list-style-type: none"> ► Přehřátí motoru Str. 587

Zpráva	Stav	Vysvětlivky
	<ul style="list-style-type: none"> Zobrazí se, pokud došlo k potížím s chladicím systémem. 	<ul style="list-style-type: none"> Jeďte pomalu, abyste zabránili přehřívání, a nechte své vozidlo co nejdříve zkontrolovat u svého dealera.
	<ul style="list-style-type: none"> Zobrazí se, je-li vypnutý systém automatického podržení brzd. 	<ul style="list-style-type: none"> ➔ Automatické podržení brzd Str. 475
	<ul style="list-style-type: none"> Zobrazí se po stisknutí tlačítka automatického podržení brzd v případě, že řidič nemá zapnutý bezpečnostní pás. 	<ul style="list-style-type: none"> Zapněte si bezpečnostní pás řidiče. ➔ Automatické podržení brzd Str. 475
	<ul style="list-style-type: none"> Zobrazí se, pokud je stisknuto tlačítko automatického podržení brzd bez sešlápnutí brzdového pedálu a automatické podržení brzd je v provozu. 	<ul style="list-style-type: none"> Stiskněte tlačítko automatického podržení brzd při sešlápnutém brzdovém pedálu. ➔ Automatické podržení brzd Str. 475
	<ul style="list-style-type: none"> Zobrazí se, pokud je stisknut spínač elektrické parkovací brzdy bez sešlápnutí brzdového pedálu a elektrická parkovací brzda je v provozu. 	<ul style="list-style-type: none"> Stiskněte spínač elektrické parkovací brzdy při sešlápnutém brzdovém pedálu. ➔ Parkovací brzda Str. 470
	<ul style="list-style-type: none"> Zobrazí se před opuštěním vozidla, pokud byly zadní dveře otevřeny krátce před nastartováním vozidla, a připomene vám tak, abyste při vystupování z vozu zkontrolovali, zda na zadních sedadlech nejsou cestující nebo předměty. 	<ul style="list-style-type: none"> Před vystoupením z vozidla zkontrolujte, zda na zadních sedadlech nejsou cestující nebo předměty. ➔ Upozornění na předměty na zadním sedadle Str. 214



Zpráva	Stav	Vysvětlivky
 (bílá)	<ul style="list-style-type: none"> Zobrazí se, když řidič při řízení vozidla vykazuje známky únavy nebo nepozornosti. 	 Sledování únavy řidiče Str. 153
 (žlutá)		
 30 km/h	<ul style="list-style-type: none"> Zobrazí se, pokud vozidlo dosáhne nastavené rychlosti. U alarmu lze nastavit dvě různé rychlosti. 	 Rychlostní alarm Str. 152
	<ul style="list-style-type: none"> Zobrazí se, jakmile dojde k detekci problému se systémem bezklíčového vstupu* nebo systémem bezklíčového startování. 	<ul style="list-style-type: none"> Zobrazeno stále – Vozidlo nechte zkontrolovat u dealera.
	<ul style="list-style-type: none"> Zobrazí se, když zavřete dveře, režim napájení je v poloze ZAPNUTO a bezklíčové dálkové ovládání není ve vozidle. 	<ul style="list-style-type: none"> Zmizí, když bezklíčové dálkové ovládání vrátíte zpět do vozidla a zavřete dveře.  Připomenutí bezklíčového dálkového ovládání Str. 188
	<ul style="list-style-type: none"> Zobrazí se, je-li vybitá baterie bezklíčového dálkového ovládání. 	 Výměna baterie v dálkovém ovladači Str. 550
	<ul style="list-style-type: none"> Zobrazí se, pokud nastavíte režim napájení do polohy PŘÍSLUŠENSTVÍ nebo ZAPNUTO. <p>Typ s pravostranným řízením</p> <ul style="list-style-type: none"> Zobrazí se poté, co odemknete a otevřete dveře řidiče. 	 Zapnutí pohonu Str. 359











* Není k dispozici u všech modelů





Zpráva	Stav	Vysvětlivky
	<ul style="list-style-type: none"> Zobrazí se, pokud je režim napájení v poloze PŘÍSLUŠENSTVÍ. Zobrazí se poté, co dojde k otevření dveří řidiče, když je režim napájení v poloze PŘÍSLUŠENSTVÍ. 	<p>—</p> <ul style="list-style-type: none"> Změňte režim napájení na VOZIDLO VYPNUTO.  Tlačítko POWER Str. 186
	<ul style="list-style-type: none"> Zobrazí se, pokud je baterie bezklíčového dálkového ovládání příliš vybitá na zapnutí pohonného systému, nebo pokud je klíč v provozním rozsahu pro zapnutí pohonného systému. Zvukový signál zazní šestkrát. 	<ul style="list-style-type: none"> Přiložte zadní část bezklíčového dálkového ovládání k tlačítku POWER.  Je-li baterie bezklíčového dálkového ovládání slabá Str. 582
	<ul style="list-style-type: none"> Zobrazí se po stisknutí tlačítka POWER, když je vozidlo v pohybu. 	<ul style="list-style-type: none">  Nouzové vypnutí pohonného systému Str. 583
	<ul style="list-style-type: none"> Zobrazí se, když je volant zablokovaný. 	<ul style="list-style-type: none"> Po stisknutí tlačítka POWER otočte volantem doleva a doprava.
	<ul style="list-style-type: none"> Zobrazí se, když stisknutím tlačítka POWER vypnete pohonný systém, aniž byste posunuli řadicí páku do polohy P. 	<ul style="list-style-type: none"> Přesuňte řadicí páku do polohy P a stiskněte dvakrát tlačítko POWER.

Zpráva	Stav	Vysvětlivky
	<ul style="list-style-type: none"> Zobrazí se, když je teplota pohonného systému příliš vysoká. 	<ul style="list-style-type: none"> Vaše vozidlo má omezenou akceleraci a může být obtížnější rozjet se do svahu. Zaparkujte na bezpečném místě a nechte systém vychladnout.  Přehřátí motoru Str. 587
	<ul style="list-style-type: none"> Zobrazí se, pokud je teplota vysokonapěťového akumulátoru nízká. 	<ul style="list-style-type: none"> Vaše vozidlo má omezenou akceleraci a může být obtížnější rozjet se do svahu. Zhasne, jakmile se rozjedete a vysokonapěťový akumulátor se zahřeje.
	<ul style="list-style-type: none"> Zobrazí se, když je pohonný systém v diagnostickém režimu. 	<ul style="list-style-type: none"> Můžete zaznamenat snížení dostupného výkonu. Vozidlo nechte zkontrolovat u dealera. Po dokončení diagnostiky se může rozsvítit kontrolka pohonného systému.  Kontrolka pohonného systému Str. 110
	<ul style="list-style-type: none"> Zobrazí se, pokud je teplota vysokonapěťového akumulátoru nižší než potřebná provozní teplota (přibl. -30 °C nebo méně). 	<ul style="list-style-type: none"> Můžete nastartovat pohonný systém a použít systém klimatizace pro zahřátí interiéru – tím se také dostatečně zahřeje vysokonapěťový akumulátor.
	<ul style="list-style-type: none"> Zobrazí se, pokud je teplota vysokonapěťového akumulátoru a dalších systémů nižší než potřebná provozní teplota (přibl. -40 °C nebo méně). 	<ul style="list-style-type: none"> Je nezbytné vyčkat na zvýšení okolní teploty nebo přemístit vozidlo na teplejší místo. V případě potřeby se obraťte na dealera.
	<ul style="list-style-type: none"> Zobrazí se, pokud vysokonapěťový akumulátor extrémně vybijí. 	<ul style="list-style-type: none"> Bezodkladně kontaktujte dealera.





Zpráva	Stav	Vysvětlivky
	<ul style="list-style-type: none"> Zobrazí se, pokud došlo k potížím se systémem automatických dálkových světel. 	<ul style="list-style-type: none"> Ručně zapněte spínač světlometů. Pokud máte zapnuté dálkové světlomety, když k tomuto dojde, světla se přepnou na potkávací.
	<ul style="list-style-type: none"> Zobrazí se, když je teplota uvnitř přední kamery se širokým úhlem záběru příliš vysoká a některé systémy podpory řízení nelze aktivovat. 	<ul style="list-style-type: none"> Kameru ochlaďte pomocí automatické klimatizace. Zmizí – Kamera vychladla a systémy se aktivují normálně. <ul style="list-style-type: none"> ➤ Přední kamera se širokým úhlem záběru Str. 468 ➤ Honda Sensing Str. 400
	<ul style="list-style-type: none"> Zobrazí se, pokud je oblast kolem přední kamery se širokým úhlem záběru znečištěna nebo zablácena a brání tak detekci vozidla vpředu. Může se zobrazit při jízdě za špatného počasí (déšť, sníh, mlha atd.) nebo v případě nepříznivých světelných podmínek, například při jízdě v tunelu, v noci, za soumraku nebo svítání. 	<ul style="list-style-type: none"> Pokud dojde ke znečištění předního okna, vozidlo zastavte na bezpečném místě a nečistoty setřete měkkým hadříkem. Pokud po vyčištění oblasti okolo kamery symbol nezmizí, nechte vozidlo zkontrolovat u dealera. <ul style="list-style-type: none"> ➤ Přední kamera se širokým úhlem záběru Str. 468 ➤ Honda Sensing Str. 400
	<ul style="list-style-type: none"> Zobrazí se, když jedete příliš blízko za vozidlem před vámi a systém ACC je přítom aktivní. Zobrazí se po stisknutí tlačítka RES/+ nebo SET/-, když jedete příliš blízko za vozidlem před vámi. 	<ul style="list-style-type: none"> Systém ACC byl automaticky vypnut. <ul style="list-style-type: none"> ➤ Adaptivní tempomat (ACC) s asistentem pro jízdu v kolonách (LSF) Str. 415 ACC nelze nastavit. <ul style="list-style-type: none"> ➤ Adaptivní tempomat (ACC) s asistentem pro jízdu v kolonách (LSF) Str. 415

Zpráva	Stav	Vysvětlivky
 (bílá)	<ul style="list-style-type: none"> Zobrazí se, když řidič nemá zapnutý bezpečnostní pás poté, co systém ACC automaticky zastavil vozidlo. 	<ul style="list-style-type: none"> Systém ACC byl automaticky vypnut. ► Adaptivní tempomat (ACC) s asistentem pro jízdu v kolonách (LSF) Str. 415
	<ul style="list-style-type: none"> Zobrazí se po stisknutí tlačítka RES/+ nebo SET/-, když řidič nemá zapnutý bezpečnostní pás. 	<ul style="list-style-type: none"> ACC nelze nastavit. ► Adaptivní tempomat (ACC) s asistentem pro jízdu v kolonách (LSF) Str. 415
	<ul style="list-style-type: none"> Zobrazí se, pokud nastavíte režim napájení do polohy ZAPNUTO bez zapnutí bezpečnostního pásu řidiče. 	<ul style="list-style-type: none"> Před zahájením jízdy si řádně zapněte bezpečnostní pás.
	<ul style="list-style-type: none"> Zobrazí se, když je aktivní ACC a zároveň systém VSA nebo systém řízení trakce. 	<ul style="list-style-type: none"> Systém ACC byl automaticky vypnut. ► Adaptivní tempomat (ACC) s asistentem pro jízdu v kolonách (LSF) Str. 415



Zpráva	Stav	Vysvětlivky
	<ul style="list-style-type: none"> • Zobrazí se, když jedete příliš rychle na to, aby bylo možno ACC nastavit. 	<ul style="list-style-type: none"> • Zpomalte a nastavte ACC.  Adaptivní tempomat (ACC) s asistentem pro jízdu v kolonách (LSF) Str. 415
	<ul style="list-style-type: none"> • Zobrazí se, pokud byl systém ACC vypnut v důsledku příliš vysoké rychlosti. 	<ul style="list-style-type: none"> • Zpomalte a nastavte znovu ACC.  Adaptivní tempomat (ACC) s asistentem pro jízdu v kolonách (LSF) Str. 415
	<ul style="list-style-type: none"> • Zobrazí se, když adaptivní tempomat nelze nastavit z důvodu opakovaného zpomalení, sjíždění z dlouhého svahu nebo překročení hmotnosti vozidla. • Zobrazí se před automatickým vypnutím adaptivního tempomatu z důvodu opakovaného zpomalení, sjíždění z dlouhého svahu nebo překročení hmotnosti vozidla. (Bude se automaticky zobrazovat, dokud mezi vaším vozidlem a vozidlem před vámi nebude maximální vzdálenost použitá v nastavení vzdálenosti.) 	<ul style="list-style-type: none"> • Okamžik vyčkejte a poté adaptivní tempomat resetujte.  Adaptivní tempomat (ACC) s asistentem pro jízdu v kolonách (LSF) Str. 415 • Adaptivní tempomat se automaticky vypne.  Adaptivní tempomat (ACC) s asistentem pro jízdu v kolonách (LSF) Str. 415
	<ul style="list-style-type: none"> • Zobrazí se, pokud stisknete tlačítko SET/-, RES/+, CANCEL, tlačítko odstupu nebo tlačítko LIM v době, kdy je adaptivní tempomat, nastavitelný omezovač rychlosti nebo inteligentní omezovač rychlosti vypnutý. 	<ul style="list-style-type: none"> • Po stisknutí tlačítka  stiskněte tlačítko SET/-, RES/+, CANCEL, tlačítko odstupu nebo tlačítko LIM.  Nastavitelný omezovač rychlosti Str. 377  Inteligentní omezovač rychlosti Str. 382  Adaptivní tempomat (ACC) s asistentem pro jízdu v kolonách (LSF) Str. 415

Zpráva	Stav	Vysvětlivky
	<ul style="list-style-type: none"> Zobrazí se, pokud stisknete tlačítko odstupu v režimu nastavitelného omezovače rychlosti / inteligentního omezovače rychlosti. 	<ul style="list-style-type: none"> Po přepnutí na adaptivní tempomat stiskněte tlačítko odstupu. <ul style="list-style-type: none"> ➤ Nastavitelný omezovač rychlosti Str. 377 ➤ Inteligentní omezovač rychlosti Str. 382 ➤ Adaptivní tempomat (ACC) s asistentem pro jízdu v kolonách (LSF) Str. 415
	<ul style="list-style-type: none"> Zobrazí se poté, co systém ACC automaticky zastavil, když se vozidlo před vámi znovu rozjede. 	<ul style="list-style-type: none"> Funkci systému obnovíte stisknutím tlačítka RES/+ nebo SET/- nebo sešlápnutím plynového pedálu. <ul style="list-style-type: none"> ➤ Adaptivní tempomat (ACC) s asistentem pro jízdu v kolonách (LSF) Str. 415
	<ul style="list-style-type: none"> Zobrazí se, když zařadíte jinou polohu než D a systém ACC je aktivní. Zobrazí se po stisknutí tlačítka RES/+ nebo SET/- v jakékoli poloze řazení jiné než D. 	<ul style="list-style-type: none"> Systém ACC byl automaticky vypnut. <ul style="list-style-type: none"> ➤ Adaptivní tempomat (ACC) s asistentem pro jízdu v kolonách (LSF) Str. 415 ACC nelze nastavit. <ul style="list-style-type: none"> ➤ Adaptivní tempomat (ACC) s asistentem pro jízdu v kolonách (LSF) Str. 415
	<ul style="list-style-type: none"> Zobrazí se, když s vozidlem zastavíte ve velmi strmém svahu a funkce ACC je aktivní. 	<ul style="list-style-type: none"> Systém ACC byl automaticky vypnut. <ul style="list-style-type: none"> ➤ Adaptivní tempomat (ACC) s asistentem pro jízdu v kolonách (LSF) Str. 415
	<ul style="list-style-type: none"> Zobrazí se po stisknutí tlačítka RES/+ nebo SET/- v době, kdy vozidlo svůj na velmi strmém svahu. 	<ul style="list-style-type: none"> ACC nelze nastavit. <ul style="list-style-type: none"> ➤ Adaptivní tempomat (ACC) s asistentem pro jízdu v kolonách (LSF) Str. 415

Zpráva	Stav	Vysvětlivky
	<ul style="list-style-type: none"> Zobrazí se, když dojde k automatické aktivaci parkovací brzdy a funkce ACC je aktivní. 	<ul style="list-style-type: none"> Systém ACC byl automaticky vypnut. <ul style="list-style-type: none"> ➤ Adaptivní tempomat (ACC) s asistentem pro jízdu v kolonách (LSF) Str. 415 ➤ Parkovací brzda Str. 470
	<ul style="list-style-type: none"> Zobrazí se po stisknutí tlačítka RES/+ nebo SET/- s aktivovanou parkovací brzdou. 	<ul style="list-style-type: none"> ACC nelze nastavit. <ul style="list-style-type: none"> ➤ Adaptivní tempomat (ACC) s asistentem pro jízdu v kolonách (LSF) Str. 415 ➤ Parkovací brzda Str. 470
	<ul style="list-style-type: none"> Zobrazí se, když dojde k automatické aktivaci parkovací brzdy, která je v provozu. 	<ul style="list-style-type: none"> ➤ Automatické podržení brzd Str. 475 ➤ Parkovací brzda Str. 470
	<ul style="list-style-type: none"> Zobrazí se po stisknutí tlačítka RES/+ nebo SET/-, když je vozidlo v pohybu a je sešlápnutý brzdový pedál. 	<ul style="list-style-type: none"> ACC nelze nastavit. <ul style="list-style-type: none"> ➤ Adaptivní tempomat (ACC) s asistentem pro jízdu v kolonách (LSF) Str. 415
	<ul style="list-style-type: none"> Zobrazí se, když je funkce ACC vypnuta poté, co automaticky zastavila vozidlo. 	<ul style="list-style-type: none"> Okamžitě sešlápněte brzdový pedál.
	<ul style="list-style-type: none"> Zobrazí se, když dojde k automatickému vypnutí podržení brzd, které bylo v provozu. 	<ul style="list-style-type: none"> Okamžitě sešlápněte brzdový pedál.
	<ul style="list-style-type: none"> Bliká, pokud systém zjistí možnost srážky s vozidlem před vámi. Zazní zvukový signál. 	<ul style="list-style-type: none"> Proveďte přiměřené opatření, abyste srážce zabránili (zabrzděte, změňte jízdní pruh atd.). <ul style="list-style-type: none"> ➤ Adaptivní tempomat (ACC) s asistentem pro jízdu v kolonách (LSF) Str. 415 ➤ Systém pro zmírnění následků nehody (CMBS) Str. 403

Zpráva	Stav	Vysvětlivky
 (žlutá)	<ul style="list-style-type: none"> Zobrazí se, pokud hrozí vyjetí vozidla z detekovaného jízdního pruhu. 	<ul style="list-style-type: none"> Převzmete přímou kontrolu nad řízením a navedte vozidlo doprostřed pruhu. Zpráva po chvíli zmizí. <ul style="list-style-type: none"> ► Systém pro udržování v jízdním pruhu (LKAS) Str. 434 ► Systém pro zmírnění rizika vyjetí z komunikace Str. 454
 (červená)	<ul style="list-style-type: none"> Zobrazí se, pokud má řidič ruce na volantu pouze volně položené nebo volant vůbec nedrží a hrozí vyjetí vozidla z detekovaného pruhu. Zazní zvukový signál. Bliká, když má řidič ruce na volantu pouze volně položené nebo volant vůbec nedrží. Zazní zvukový signál. Pokud bude řidič nadále řídit tímto stylem, zvukový signál se změní v jeden nepřerušovaný zvuk a systém pro udržování v jízdním pruhu bude deaktivován. 	<ul style="list-style-type: none"> Převzmete přímou kontrolu nad řízením a navedte vozidlo doprostřed pruhu. Zpráva po chvíli zmizí. <ul style="list-style-type: none"> ► Systém pro udržování v jízdním pruhu (LKAS) Str. 434 Převzmete přímou kontrolu nad řízením. Zpráva poté zmizí. <ul style="list-style-type: none"> ► Systém pro udržování v jízdním pruhu (LKAS) Str. 434
 (bílá)	<ul style="list-style-type: none"> Zobrazí se, pokud vozidlo může vyjet z detekovaného jízdního pruhu. Systém pro zmírnění rizika vyjetí z komunikace zároveň navádí vozidlo tak, aby vám pomohl vrátit se do jízdního pruhu. 	<ul style="list-style-type: none"> Převzmete přímou kontrolu nad řízením a navedte vozidlo doprostřed pruhu. Zpráva po chvíli zmizí. <ul style="list-style-type: none"> ► Systém pro zmírnění rizika vyjetí z komunikace Str. 454
	<ul style="list-style-type: none"> Zobrazí se, když je systém LKAS aktivní nebo je stisknuté tlačítko LKAS, ale v systému propojeném s LKAS došlo k problému. Systém LKAS se automaticky vypne. Současně zazní zvukový signál. 	<ul style="list-style-type: none"> Pokud se rozsvítí kontrolky nějakých dalších systémů, jako je například VSA, ABS a brzdový systém, proveďte příslušnou akci. <ul style="list-style-type: none"> ► Kontrolky Str. 106

Modely se systémem připomenutí servisní prohlídky

Zpráva	Stav	Vysvětlivky
	<ul style="list-style-type: none"> Zobrazí se, pokud je požadována některá ze servisních položek v době kratší než 30 dní. 	<ul style="list-style-type: none"> Zbývající dny budou odpočítávány po jednom dni. ➤ Systém připomenutí servisní prohlídky* Str. 504
	<ul style="list-style-type: none"> Zobrazí se, pokud je požadována některá ze servisních položek v době kratší než 10 dní. 	<ul style="list-style-type: none"> Uvedený servis nechte provést co nejdříve. ➤ Systém připomenutí servisní prohlídky* Str. 504
	<ul style="list-style-type: none"> Zobrazí se, pokud uvedená servisní údržba stále nebyla provedena poté, co zbývající čas dosáhne hodnoty 0. 	<ul style="list-style-type: none"> U vašeho vozidla již vypršel požadovaný termín servisu. Servis nechte provést okamžitě a nezapomeňte vynulovat připomenutí servisu. ➤ Systém připomenutí servisní prohlídky* Str. 504

Ukazatele

Mezi ukazatele patří rychloměr, ukazatel stavu paliva a další související kontrolky. Zobrazí se po zapnutí režimu napájení.

Rychloměr

Zobrazuje jízdní rychlost v km/h nebo mph.

Ukazatel stavu paliva

Zobrazuje množství paliva zbývajícím v palivové nádrži.

☞ Rychloměr

Rychloměr a zobrazované hodnoty můžete nastavit, aby se zobrazovaly v jednotkách km/h nebo mph.

- **Změna jednotek** Str. 159
- **Vlastní nastavení funkcí** Str. 301

☞ Ukazatel stavu paliva

POZNÁMKA

Pokud údaj klesne na **0**, doplňte palivo.
Pokud vám dojde palivo, může to způsobit vynechávání motoru a poškození katalyzátoru.

Skutečné množství zbývajícím paliva se může lišit od údaje na ukazateli stavu paliva.

■ Ukazatel nabití vysokonapětového akumulátoru

Zobrazuje zbývající úroveň nabití vysokonapětového akumulátoru.

■ Počítadlo ujetých kilometrů

Zobrazuje celkový počet kilometrů nebo mil, který vaše vozidlo ujelo.

☒ Ukazatel nabití vysokonapětového akumulátoru

Ukazatel nabití vysokonapětového akumulátoru může poklesnout za těchto okolností:

- Došlo k výměně 12V akumulátoru.
- Došlo k odpojení 12V akumulátoru.
- Když řídicí systém vysokonapětového akumulátoru opravuje své hodnoty.

Údaj o úrovni nabití bude automaticky opraven během jízdy.

Změny teplot vysokonapětového akumulátoru mohou zvýšit nebo snížit kapacitu akumulátoru. Pokud změny teploty způsobí změnu kapacity akumulátoru, počet indikátorů na ukazateli úrovně nabití akumulátoru se může také změnit, i když úroveň nabití zůstane stejná.

☒ Počítadlo ujetých kilometrů

Počítadlo ujetých kilometrů nebude zobrazeno, když je informační rozhraní řidiče v jednoduchém režimu.

☒ **Přepínání displeje** Str. 143

■ Venkovní teplota

Zobrazuje vnější teplotu ve stupních Celsia.

Pokud byla při zapnutí napájení vnější teplota nižší než 3 °C, v informačním rozhraní řidiče se zobrazí zpráva .

■ Seřízení displeje vnější teploty

Pokud se vám zdá nesprávný, údaj o teplotě seřídte až o ± 3 °C.

■ Systém rozpoznávání dopravních značek

Během jízdy zobrazuje některé rozpoznané dopravní značky. Pokud je aktivované upozornění na překročení rychlostního limitu, ikona dopravní značky bliká tehdy, když vozidlo o stanovenou prahovou hodnotu překročí maximální rychlost uvedenou na dopravní značce.

➤ **Systém rozpoznávání dopravních značek** Str. 462

■ Hodiny

Zobrazí hodiny.

» Venkovní teplota

Snímač teploty je v předním nárazníku. Teplota silnice a výfukových plynů nebo jiného vozidla může ovlivnit údaj o teplotě, pokud vaše vozidlo jede rychlostí nižší než 30 km/h.

Poté, co se odečet teploty stabilizuje, může aktualizace údaje na displeji trvat několik minut.

» Seřízení displeje vnější teploty

Zobrazení údaje teploty můžete upravit.

➤ **Vlastní nastavení funkcí** Str. 301

» Hodiny

Můžete ručně upravit čas a změnit zobrazení hodin na 12hodinový nebo 24hodinový formát.

➤ **Hodiny** Str. 164

■ Aktuální režim adaptivního tempomatu (ACC) s asistentem pro jízdu v kolonách (LSF), systému LKAS a asistenta pro dopravní zácpy

Zobrazuje aktuální režim adaptivního tempomatu (ACC) s asistentem pro jízdu v kolonách (LSF), systému LKAS a asistenta pro dopravní zácpy.

- **Adaptivní tempomat (ACC) s asistentem pro jízdu v kolonách (LSF)** Str. 415
- **Systém pro udržování v jízdním pruhu (LKAS)** Str. 434
- **Asistent pro dopravní zácpy** Str. 445

Informační rozhraní řidiče

Informační rozhraní řidiče zobrazuje informace jako odhadovaná dojezdová vzdálenost a spotřeba paliva vozidla. Také zobrazuje důležitá hlášení, jako jsou výstrahy a další užitečné informace.

■ Přepínání displeje

Stiskněte tlačítko  (domů), poté otáčením levého voliče přejděte na obsah, který chcete zobrazit. Chcete-li zobrazit podrobné informace, stiskněte levý volič.

▣ Přepínání displeje

Chcete-li se vrátit na předchozí obrazovku, stiskněte tlačítko  (zpět).

Obsah můžete upravovat přidáváním nebo odstraňováním zobrazovaných údajů.

➤ **Přizpůsobení displeje** Str. 160

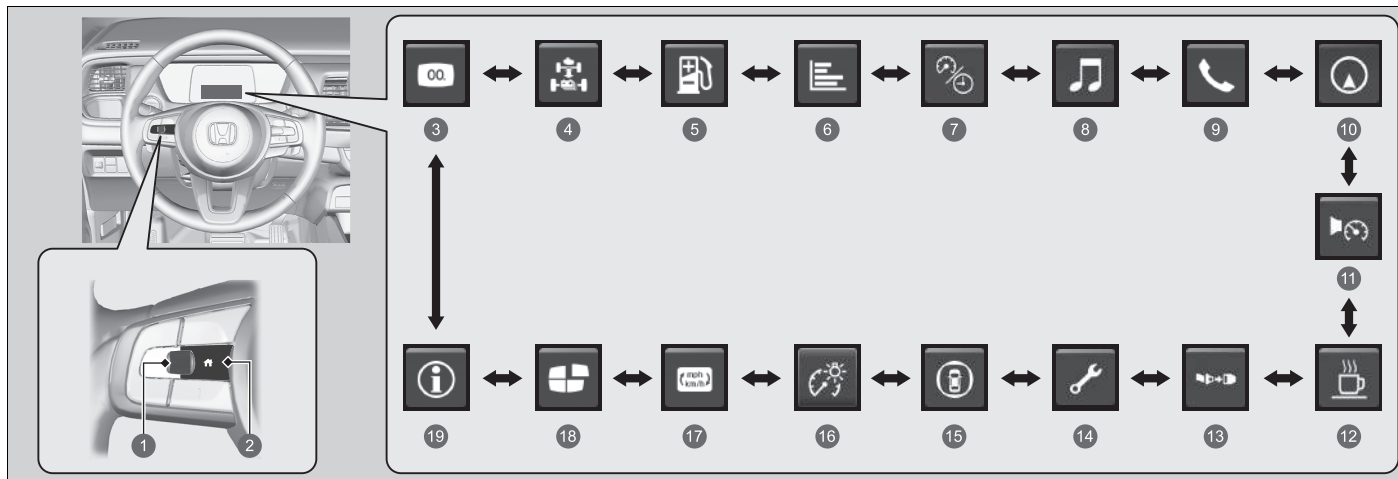

- 1 Levý volič
- 2 Tlačítko  (domů)
- 3 Jednoduchý režim ➤ Str. 145
- 4 Přenos výkonu ➤ Str. 146
- 5 Dojezd a palivo ➤ Str. 147
- 6 Spotřeba paliva ➤ Str. 148
- 7 Rychlost a čas ➤ Str. 149
- 8 Audiosystém ➤ Str. 151
- 9 Telefon ➤ Str. 151
- 10 Navigace ➤ Str. 151

- 11 Rychlostní alarm ➤ Str. 152
- 12 Sledování únavy řidiče ➤ Str. 153
- 13 Bezpečnostní pásy ➤ Str. 157
- 14 Údržba* ➤ Str. 157
- 15 Bezpečnostní podpora ➤ Str. 158
- 16 Jas ➤ Str. 159
- 17 Změna jednotek ➤ Str. 159
- 18 Přizpůsobení displeje ➤ Str. 160
- 19 Informace ➤ Str. 160

■ Jednoduchý režim

Výběrem jednoduchého režimu můžete nastavit zobrazování jen minima nezbytných informací.

■ Sledování přenosu výkonu

Zobrazuje se přenos výkonu elektromotoru a zážehového motoru, který označuje zdroj hnací síly vozidla a indikuje, zda se nabíjí akumulátor.



- 1 Přenos výkonu
- 2 Motor
- 3 Motor je spuštěný
- 4 Motor je vypnutý
- 5 **Hybrid (HV):** Výkon je dodáván elektromotorem a zážehovým motorem.
- 6 **Elektromobil (EV):** Výkon je dodáván elektromotorem.
- 7 **Motor (přímý pohon):** Zážehový motor běží a elektromotor nabíjí vysokonapěťový akumulátor.
- 8 Zážehový motor běží a elektromotor nabíjí vysokonapěťový akumulátor.
- 9 Výkon dodává pouze zážehový motor.
- 10 **Regenerace:** Elektromotor nabíjí vysokonapěťový akumulátor.

► Sledování přenosu výkonu

Pokud vozidlo stojí a motor běží, mohou se v informačním rozhraní řidiče zobrazit následující informace.



■ Dojezd / spotřeba paliva / denní počítadlo kilometrů

Otáčením levého voliče můžete přepnout mezi denním počítadlem kilometrů A a denním počítadlem kilometrů B.



- 1 Denní počítadlo kilometrů A
- 2 Průměrná spotřeba paliva
- 3 Okamžitá spotřeba paliva
- 4 Dojezd
- 5 Denní počítadlo kilometrů B

■ Denní počítadlo kilometrů

Zobrazuje celkový počet kilometrů nebo mil ujetý od posledního vynulování. Denní počítadla kilometrů A a B lze použít pro měření vzdáleností dvou samostatných jízd.

■ Vynulování denního počítadla kilometrů

Chcete-li vynulovat denní počítadlo kilometrů, zobrazte jej, stiskněte levý volič a poté vyberte možnost **Reset** (Vynulovat). Denní počítadlo kilometrů se vynuluje na **0.0**.

■ Průměrná spotřeba paliva

Zobrazuje odhadovanou průměrnou spotřebu paliva obou denních počítadel kilometrů v l/100km nebo mpg.

Displej je aktualizován v nastavených intervalech. Při vynulování denního počítadla kilometrů je vynulována i jeho průměrná spotřeba paliva.

■ Okamžitá spotřeba paliva

Zobrazuje okamžitou spotřebu paliva formou čárového grafu v l/100 km nebo v mpg.

■ Dojezd

Zobrazuje odhadovanou vzdálenost, kterou můžete ujet na zbyvající energii a palivo. Odhadovaná hodnota vychází z aktuální spotřeby paliva vozidla.

■ Spotřeba paliva

Zobrazuje průměrnou spotřebu paliva během posledních tří jízdních cyklů (1–3) a aktuálního jízdního cyklu (0) v l/100 km nebo mpg.

Při každém přepnutí režimu napájení do polohy ZAPNUTO se aktualizuje displej a odstraní se nejstarší údaj.

»» Denní počítadlo kilometrů

Mezi denním počítadlem kilometrů A a denním počítadlem kilometrů B lze přepínat otáčením levého voliče.

»» Průměrná spotřeba paliva

Můžete změnit, kdy se má průměrná spotřeba paliva vynulovat.

➔ **Vlastní nastavení funkcí** Str. 301

»» Dojezd

Zobrazený dojezd je pouze odhad a může se lišit od skutečné vzdálenosti, kterou vozidlo může ujet.

■ Rychlost / čas / denní počítadlo kilometrů

Otáčením levého voliče můžete přepnout mezi denním počítadlem kilometrů A a denním počítadlem kilometrů B.



- 1 Denní počítadlo kilometrů A
- 2 Uplynulý čas
- 3 Průměrná rychlost
- 4 Denní počítadlo kilometrů B

■ Denní počítadlo kilometrů

➤ **Denní počítadlo kilometrů** Str. 148

■ Uplynulý čas

Ukazuje čas uplynulý od vynulování denního počítadla kilometrů A nebo denního počítadla kilometrů B.

■ Průměrná rychlost

Zobrazuje průměrnou rychlost v km/h od vynulování denního počítadla kilometrů A nebo denního počítadla kilometrů B.

⊗ Uplynulý čas

Můžete změnit kritéria vynulování uplynulého času.

➤ **Vlastní nastavení funkcí** Str. 301

⊗ Průměrná rychlost

Můžete změnit, kdy se má průměrná rychlost vynulovat.

➤ **Vlastní nastavení funkcí** Str. 301

Audiosystém

Zobrazuje aktuální informace audiosystému.

➤ **Základní ovládání** Str. 243

Telefon

Zobrazuje aktuální informace z telefonu.

➤ **Systém hands-free telefonu** Str. 315

Navigace

Kompas

Zobrazí obrazovku kompasu.

Podrobné navigační pokyny

Pokud jsou pomocí navigačního systému, prostřednictvím systému Android Auto nebo Apple CarPlay poskytovány navigační pokyny, zobrazí se podrobné navigační pokyny až do cíle.

➤ **Viz příručka navigačního systému**

➤ **Android Auto™** Str. 297

➤ **Apple CarPlay** Str. 293

➤ Navigace

Můžete si vybrat, zda se zobrazení podrobných navigačních pokynů během navigace po trase zapne nebo ne.

➤ **Vlastní nastavení funkcí** Str. 301

Pokud je zobrazen kompas nebo podrobné navigační pokyny, některé funkce navigačního systému můžete ovládat v informačním rozhraní řidiče otáčením levého voliče.

➤ **Viz příručka navigačního systému**

Podrobné navigační pokyny nemusí být dostupné pro všechny aplikace.

■ Rychlostní alarm

Zapne rychlostní alarm a změní nastavení rychlostní výstrahy.

Otáčejte levým voličem, nastavení rychlostní výstrahy se bude měnit následovně:

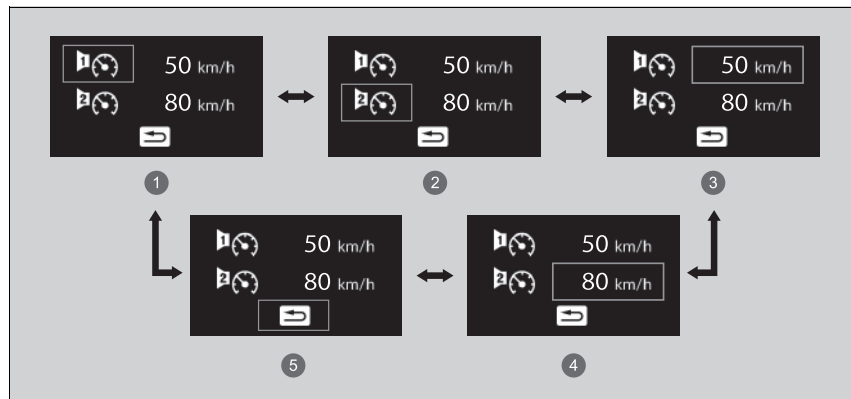



- ① Rychlostní alarm 1 Zap/Vyp*¹
- ② Rychlostní alarm 2 Zap/Vyp*¹
- ③ Nastavení rychlosti rychlostního alarmu 1 [50 km/h (30 mph)*¹]
- ④ Nastavení rychlosti rychlostního alarmu 2 [80 km/h (50 mph)*¹]
- ⑤ Zpět

*1: Výchozí nastavení

Sledování únavy řidiče

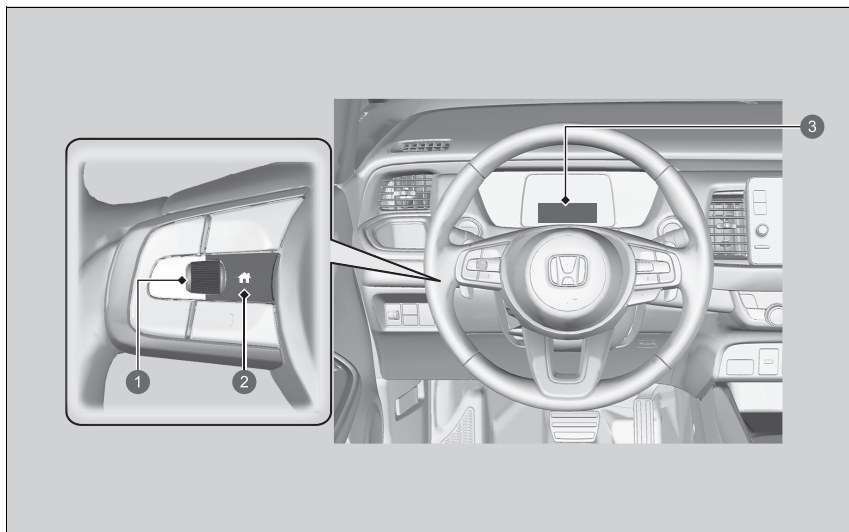
Systém sledování únavy řidiče analyzuje odezvu na řízení a zjišťuje, zda styl řízení vozidla neodpovídá únavě nebo nepozornosti. Pokud systém zjistí, že je vozidlo takovým způsobem řízeno, zobrazí stupeň pozornosti řidiče v informačním rozhraní řidiče.



- 1 Levý volič
- 2 Tlačítko  (domů)
- 3 Informační rozhraní řidiče

» Sledování únavy řidiče

Sledování únavy řidiče nedokáže vždy zjistit, zda je řidič unavený nebo nepozorný.

Bez ohledu na pokyny systému při pocitu únavy zastavte na bezpečném místě a odpočívajte podle potřeby.

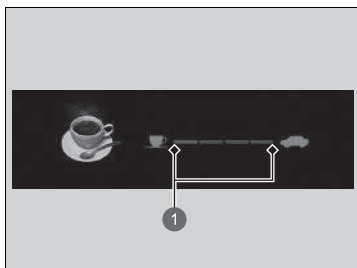

1 Úroveň

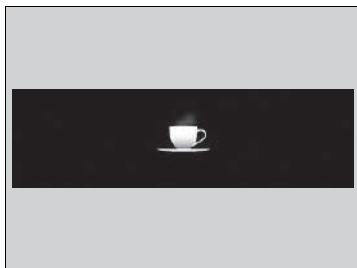

Když v informační rozhraní řidiče vyberete položku Driver Attention Monitor (Sledování únavy řidiče), pruhy v rozhraní se rozsvítí bíle a zobrazují stupeň pozornosti řidiče.

► **Přepínání displeje** Str. 143

Pokud počet rozsvícených pruhů klesne na dva, zobrazí sledování pozornosti řidiče bílý kávový šálek (bez pruhů), který upozorňuje řidiče na nízký stupeň pozornosti.

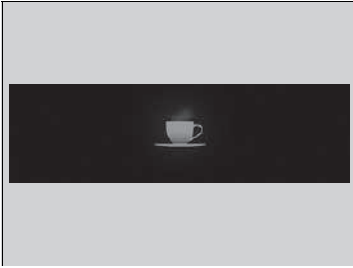

Pokud počet rozsvícených pruhů klesne na jeden, zazní zvukový signál a kávový šálek se rozsvítí žlutě, čímž řidiče upozorní, že je nutná přestávka z důvodu nízké úrovně pozornosti.

Pokud se kávový šálek rozsvítí žlutě, zastavte na bezpečném místě a odpočívejte podle potřeby.

Žlutý kávový šálek zmizí po stisku klávesy  nebo když systém zjistí, že řidič jede normálně.

Pokud si řidič neudělá přestávku a sledovací systém bude nadále zjišťovat velkou únavu, kávový šálek se znovu žlutě rozsvítí po přibližně 15 minutách a také zazní zvukový signál.

Varování se nezobrazují, pokud je doba cesty do 30 minut.

■ Sledování únavy řidiče se resetuje, když:

- Pohonný systém je vypnutý.
- Řidič si odepne bezpečnostní pás a otevře dveře, zatímco vozidlo stojí.

■ Aby sledování únavy řidiče fungovalo:

- Vozidlo se musí pohybovat rychlostí vyšší než 40 km/h.
- Nesmí svítit kontrolka systému elektrického posilovače řízení (EPS).

■ Podle jízdních podmínek nebo jiných faktorů nemusí sledování únavy řidiče fungovat v následujících situacích:

- Funkce asistenta řízení systému pro udržování v jízdním pruhu (LKAS) je aktivní.
 - ✉ **Systém pro udržování v jízdním pruhu (LKAS)** Str. 434
- Stav silnice je špatný, např. nepevný povrch nebo hrboly.
- Je větrno.
- Řidič jede z velké části dynamicky, například mění jízdní pruhu nebo zrychluje.

✉ Aby sledování únavy řidiče fungovalo:

Pruhy v informačním rozhraní řidiče nesvítí, pokud není sledování únavy řidiče aktivní.

■ Bezpečnostní pásy

Nastane za určitých podmínek, je-li některý bezpečnostní pás zapnutý nebo rozepnutý.

📌 **Připomenutí nezapnutého bezpečnostního pásu** Str. 47

■ Údržba *

Zobrazuje systém připomenutí servisní prohlídky.

📌 **Systém připomenutí servisní prohlídky** * Str. 504

■ Bezpečnostní podpora

Pomocí barev a písmen signalizuje stav systému pro zmírnění rizika vyjetí z komunikace, systému CMBS, systému detekce objektů v mrtvém úhlu* a systému parkovacího asistenta, jako je On (zapnuto), Off (vypnuto) nebo Failure (závada).

Následující barvy označují stav kteréhokoli z výše uvedených systémů:

- Zelená: Systém je zapnutý.
- Šedá: Systém je vypnutý.
- Žlutá: Došlo k problému se systémem.

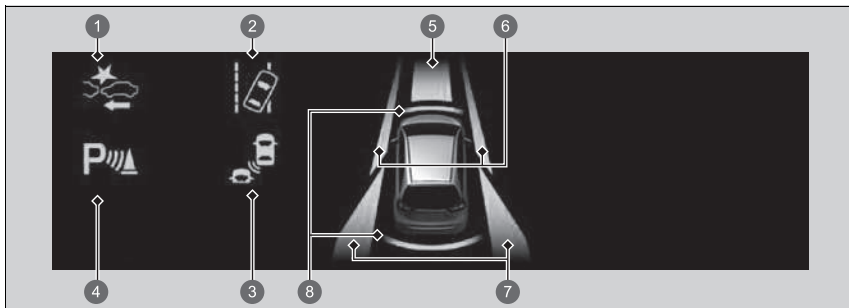

- | | |
|---|---|
| 1 Ikona a informace o stavu systému CMBS | 5 Oblastní informace pro systém CMBS |
| 2 Ikona a informace o stavu systému pro zmírnění rizika vyjetí z komunikace | 6 Oblastní informace pro systém pro zmírnění rizika vyjetí z komunikace |
| 3 Ikona a informace o stavu systému detekce objektů v mrtvém úhlu* | 7 Oblastní informace pro systém detekce objektů v mrtvém úhlu* |
| 4 Ikona systému parkovacího asistenta a informace o stavu | 8 Oblastní informace pro systém parkovacího asistenta |

►► Bezpečnostní podpora

Pokud je systém označen žlutou barvou, nechte vozidlo okamžitě zkontrolovat u dealera.

Chcete-li některý systém zapnout nebo vypnout, nejprve přepněte zobrazení otáčením levého voliče. Na dalším zobrazení můžete vybrat, který systém chcete zapnout nebo vypnout.

- **Systém pro zmírnění rizika vyjetí z komunikace** Str. 454
- **Systém detekce objektů v mrtvém úhlu (BSI)*** Str. 395
- **Systém pro zmírnění následků nehody (CMBS)** Str. 403
- **Systém parkovacího asistenta** Str. 483

Můžete také ověřit stav každé funkce podle barvy kontrolky.

- **Kontrolka bezpečnostní podpory (žlutá)** Str. 123
- **Kontrolka bezpečnostní podpory (zelená/šedá)** Str. 125
- **Kontrolka systému pro zmírnění následků nehody (CMBS) (žlutá)** Str. 122
- **Kontrolka systému pro zmírnění následků nehody (CMBS) (šedá)** Str. 122
- **Kontrolka systému pro zmírnění rizika vyjetí z komunikace (RDM) (žlutá)** Str. 122
- **Kontrolka systému pro zmírnění rizika vyjetí z komunikace (RDM) (šedá)** Str. 122
- **Kontrolka automatického vypnutí asistence řízení systému pro zmírnění rizika vyjetí z komunikace** Str. 122

Pokud vypnete **nastavení parkovacího senzoru vazu**, při couvání nebude fungovat systém parkovacího asistenta, a to i pokud je ikona systému parkovacího asistenta zelená.

- **Vlastní nastavení funkcí** Str. 301

Jas

Na obrazovce Brightness (Jas) stiskněte levý volič.

Když je režim napájení v poloze ZAPNUTO, můžete k regulaci jasu přístrojové desky použít levý volič.

Zvýšení jasu: Otáčejte levým voličem nahoru.

Ztlumení jasu: Otáčejte levým voličem dolů.

Stisknutím levého voliče nastavení ukončete.

Změna jednotek

Umožňuje zobrazit jinou jednotku v informačním rozhraní řidiče a nastavit zobrazované hodnoty, aby se zobrazovaly buď v km a km/h nebo v mílích a mph.

V informačním rozhraní řidiče vyberete možnost  a stiskněte a podržte levý volič. Po každém provedení tohoto postupu se jednotky změní z km a km/h na míle a mph nebo naopak. Poté se na několik sekund zobrazí potvrzovací obrazovka.

Jas

Jas ukazatele se automaticky přizpůsobuje okolním světelným podmínkám.



- Pokud se intenzita okolního světla sníží, jas se sníží.
- Pokud se intenzita okolního světla zvýší, jas se zvýší.

Nastavení můžete změnit, i když je okolní světlo jasné, avšak jas ukazatele se nezmění.

■ Přizpůsobení displeje

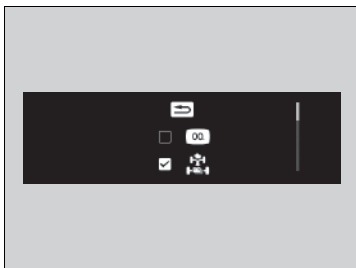
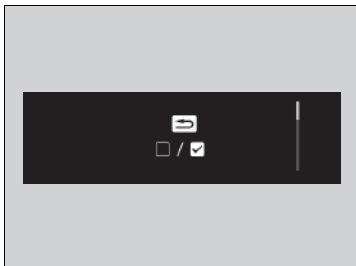
Můžete si zvolit ikony, které se budou zobrazovat na domovské obrazovce.



1. Otáčejte levým voličem, dokud nevyberete možnost  (Přizpůsobení displeje), poté stiskněte levý volič.
2. Otáčením levého voliče přejděte na volbu  / , poté stiskněte levý volič.
3. Otáčením levého voliče procházejte mezi ikonami a stisknutím voliče je můžete vybrat nebo výběr zrušit.

■ Informace

 **Výstražná a informační hlášení informačního rozhraní řidiče** Str. 126

►► Přizpůsobení displeje

Ikony šedé barvy nelze z domovské obrazovky odstranit.

■ Hodnota jízdního cyklu / průběžné bodování

Zobrazí se na několik sekund po přepnutí režimu napájení do polohy VOZIDLO VYPNUTO. Každá ikona má tři stupně. Podle vašeho stylu jízdy se ikona (ikony) listu a ukazatel zvětšují nebo zmenšují a indikují tak dosažení jiného stupně úspory energie.



- ① Hodnota jízdního cyklu
- ② Postup do 2. stupně
- ③ Postup do 3. stupně
- ④ Návrat do 2. stupně
- ⑤ Návrat do 1. stupně
- ⑥ Průběžné bodování

■ Resetování hodnoty jízdního cyklu

Modely bez přepínače režimu jízdy

1. Ujistěte se, že je řazení v poloze **P**. Zapněte režim napájení.
2. Pokud je zapnutý režim **ECON**, stisknutím tlačítka **ECON** jej vypněte.
3. Přepněte režim napájení na VOZIDLO VYPNUTO.
4. Znovu zapněte režim napájení.
 - Kroky 4 až 6 musíte provést během 30 sekund.
5. Dvakrát sešlápněte brzdový pedál.
6. Dvakrát stiskněte tlačítko **ECON**.
7. Přepněte režim napájení na VOZIDLO VYPNUTO.

Modely s přepínačem režimu jízdy

1. Ujistěte se, že je řazení v poloze **P**. Zapněte režim napájení.
2. Pokud je vybrán režim **ECON**, nastavte režim jízdy na **NORMAL**.
3. Přepněte režim napájení na VOZIDLO VYPNUTO.
4. Znovu zapněte režim napájení.
 - Kroky 4 až 6 musíte provést během 30 sekund.
5. Dvakrát sešlápněte brzdový pedál.
6. Nastavte režim jízdy na **ECON** a poté na **NORMAL**.
7. Přepněte režim napájení na VOZIDLO VYPNUTO.

Ovládací prvky

Tato kapitola popisuje, jak používat různé ovládací prvky potřebné k jízdě.

Hodiny	164	Okna	182	Sedadla	208
Zamykání a odemykání dveří		Ovládání spínačů okolo volantu		Komfortní prvky interiéru	220
Klíč	165	Tlačítko POWER.....	186	Automatická klimatizace	233
Slabý signál bezklíčového dálkového ovládání	167	Světla	189		
Zamykání/odemykání dveří zvenčí.....	168	Nastavení světlometů.....	196		
Zamykání/odemykání dveří zevnitř.....	174	Automatická dálková světla	197		
Dětské pojistky.....	176	Stěrače a ostřikovače.....	200		
Dveře zavazadlového prostoru	177	Tlačítko vyhřívání zadního skla / vyhřívání vnějších zrcátek	203		
Bezpečnostní systém		Nastavení volantu.....	204		
Systém imobilizéru.....	179	Zrcátka			
Alarm bezpečnostního systému.....	180	Vnitřní zpětné zrcátko	205		
Dvojitě zamykání *	181	Elektricky ovládaná vnější zrcátka.....	206		

* Není k dispozici u všech modelů

Nastavení hodin

» Nastavení hodin

Hodiny můžete nastavit a zobrazení hodin přizpůsobit.

» **Nastavení hodin** Str. 260

Hodiny na přístrojové desce se rovněž mění při nastavení hodin informační/audio obrazovky.

Klíč

Toto vozidlo je dodáváno s následujícím klíčem:

Bezklíčové dálkové ovládání



Klíče slouží pro zapínání a vypínání pohonného systému a pro zamykání a odemykání všech dveří, dveří zavazadlového prostoru a dvířek plnicího otvoru palivové nádrže.

Zabudovaný klíč

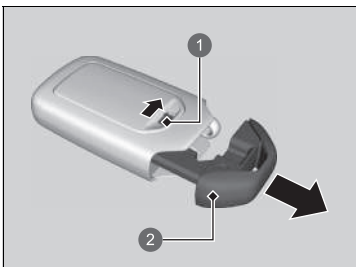

- 1 Uvolňovací knoflík
- 2 Zabudovaný klíč

Zabudovaný klíč lze použít k zamknutí/odemknutí dveří, když je vybitá baterie bezklíčového dálkového ovládání a centrální zamykání/odemykání je vyřazeno z provozu.

Zabudovaný klíč vytáhnete tak, že odsunete uvolňovací knoflík, nyní můžete klíč vysunout. Zabudovaný klíč zasuněte zpět zatlačením klíče do bezklíčového dálkového ovládání, až zacvakne.

Klíč

Všechny klíče obsahují systém imobilizéru. Systém imobilizéru pomáhá chránit před krádeží vozidla.

➤ **Systém imobilizéru** Str. 179

Abyste předešli poškození klíčů, řiďte se následujícími radami:

- Klíče neponechávejte na přímém slunečním světle nebo na místech s vysokou teplotou a vlhkostí.
- Klíče neupusťte a nepokládejte na ně těžké předměty.
- Klíče vždy chraňte před tekutinami, prachem a pískem.
- Klíče nerozebírejte, s výjimkou výměny baterie.

Jsou-li obvody v klíči poškozené, pohonný systém se nemusí aktivovat a vysílač dálkového ovládání nemusí fungovat.

Pokud klíče nefungují správně, nechte je prohlédnout u dealera.

■ Štítek s číslem klíče

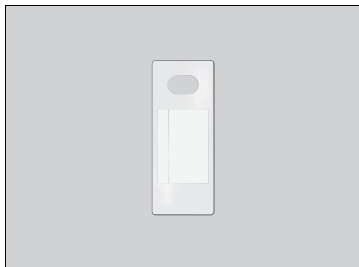

Je na něm uvedeno číslo, které budete potřebovat při koupi náhradního klíče.

►► Štítek s číslem klíče

Štítek s číslem klíče uschovejte odděleně od klíče na bezpečném místě mimo vozidlo. Budete-li chtít zakoupit další klíč, kontaktujte dealera.

Pokud klíč ztratíte a nemůžete aktivovat pohonný systém, kontaktujte dealera.

Slabý signál bezklíčového dálkového ovládání

Vozidlo vysílá rádiové vlny, aby našlo bezklíčové dálkové ovládání za účelem aktivování pohonného systému, zamknutí a odemknutí* všech dveří, dveří zavazadlového prostoru a dvířek plnicího otvoru palivové nádrže.

V následujících případech může být aktivace pohonného systému, zamknutí/odemknutí* dveří, dveří zavazadlového prostoru a dvířek plnicího otvoru palivové nádrže potlačeno nebo činnost může být nestabilní:

- Někjaké zařízení v blízkosti vysílá silné rádiové vlny.
- Bezklíčové dálkové ovládání máte u sebe společně s telekomunikačním zařízením, přenosným počítačem, mobilním telefonem nebo jiným bezdrátovým zařízením.
- Kovový objekt je ve styku s bezklíčovým dálkovým ovládáním nebo je zakrývá.

Slabý signál bezklíčového dálkového ovládání

Komunikace mezi bezklíčovým dálkovým ovládáním a vozidlem spotřebovává baterii bezklíčového dálkového ovládání.

Životnost baterie je přibližně dva roky, ale závisí na pravidelnosti používání.

Kdykoli bezklíčové dálkové ovládání přijímá silné rádiové vlny, dochází ke spotřebě energie z baterie. Bezklíčové dálkové ovládání nepokládejte do blízkosti elektrických zařízení, jako jsou televizory a osobní počítače.

Spotřebu akumulátoru lze snížit vypnutím příjmu rádiových vln. Když současně podržíte tlačítka pro zamykání a odemykání přibližně po dobu tří sekund, kontrolka LED dvakrát zabliká a příjem rádiových vln se vypne.

Když jednou stisknete jakékoli tlačítko na bezklíčovém dálkovém ovládání, vozidlo začne opět přijímat rádiové vlny.

* Není k dispozici u všech modelů

Zamykání/odemykání dveří zvenčí

■ Použití systému bezklíčového vstupu *

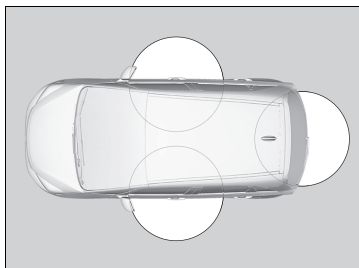

Máte-li u sebe bezklíčové dálkové ovládání, můžete zamykat/odemykat dveře, dvířka plnicího otvoru palivové nádrže a dveře zavazadlového prostoru.

Dveře a dveře zavazadlového prostoru lze zamknout/odemknout na vzdálenost přibližně 80 cm od vnější kliky dveří nebo dveří zavazadlového prostoru.

►► Zamykání/odemykání dveří zvenčí

Je-li spínač stropního světla v zapnuté poloze, vnitřní osvětlení se po odemknutí dveří a dveře zavazadlového prostoru rozsvítí.

Žádné dveře nejsou otevřeny: Světla se po 30 sekundách ztlumí.

Opětovné zamknutí dveří a dveří zavazadlového prostoru: Světla zhasnou ihned.

► **Vnitřní světla** Str. 220

►► Použití systému bezklíčového vstupu *

Pokud neotevřete některé dveře nebo dveře zavazadlového prostoru do 30 sekund od odemknutí vozidla pomocí systému bezklíčového přístupu, pak se dveře a dveře zavazadlového prostoru znovu automaticky zamknou.

Pomocí systému bezklíčového vstupu můžete zamknout nebo odemknout dveře pouze tehdy, je-li režim napájení přepnut do stavu VOZIDLO VYPNUTO.

Systém bezklíčového vstupu vozidlo neuzamkne, pokud jsou otevřené dveře nebo dveře zavazadlového prostoru.

■ Zamknutí dveří a dveří zavazadlového prostoru

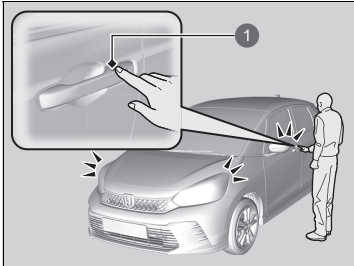

1 Snímač zámku dveří

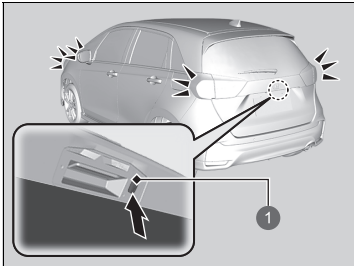

1 Tlačítko zamykání

Dotkněte se snímače zámku dveří na předních dveřích nebo stiskněte tlačítko zámku na dveřích zavazadlového prostoru.

► Některá vnější světla třikrát zablikají, všechny dveře a dveře zavazadlového prostoru se uzamknou; a aktivuje se bezpečnostní systém.

► Použití systému bezklíčového vstupu*

- Bezklíčové dálkové ovládání nenechávejte po vystoupení z vozu uvnitř. Mějte je u sebe.
- Dokonce i když u sebe nemáte bezklíčové dálkové ovládání, můžete zamknout/odemknout dveře a dveře zavazadlového prostoru, pokud je v dosahu někdo jiný s dálkovým ovládáním.
- Dveře se mohou zamknout nebo odemknout, je-li klika dveří pokryta vodou za hustého deště nebo je vůz v myčce a v dosahu se nachází bezklíčové dálkové ovládání.
- Pokud vezmete za kliku předních dveří nebo se dotknete snímače zámku dveří v rukavicích, snímač dveří může reagovat pomalu nebo nemusí reagovat zamknutím nebo odemknutím dveří.
- Po zamknutí dveří máte dvě sekundy na to, abyste zatáhli za rukojeť a zkontrolovali tak, že jsou skutečně zamknuté. Potřebujete-li dveře ihned po zamknutí znovu odemknout, počkejte dvě sekundy; jinak se dveře neodemknou.
- Dveře se nemusí otevřít, pokud za ně zatáhnete ihned po uchopení kliky dveří. Kliku znovu uchopte a ověřte, že dveře jsou odemknuty, ještě než za kliku zatáhnete.
- Dokonce i v dosahu 80 cm nemusí být možné zamknout/odemknout dveře a dveře zavazadlového prostoru bezklíčovým dálkovým ovládáním, pokud je ovladač nad nebo pod úroveň vnější kliky.
- Systém bezklíčového přístupu do vozidla nemusí fungovat, je-li příliš blízko dveří, skla dveří a dveří zavazadlového prostoru.

* Není k dispozici u všech modelů

■ Odemknutí dveří a dveří zavazadlového prostoru

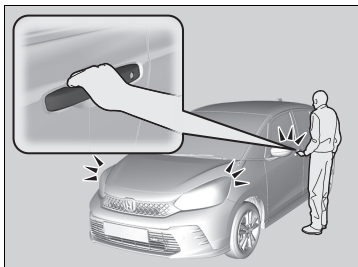

Vezměte za kliku předních dveří:

- Odemknou se všechny dveře, dveře zavazadlového prostoru a dvířka plnicího otvoru palivové nádrže.
- Některá vnější světla jednou bliknou.

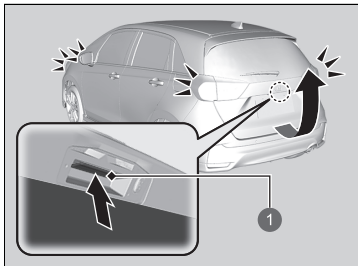

Stiskněte a přidržte vnější kliku:

- Dveře zavazadlového prostoru a všechny ostatní dveře se odemknou.
- Některá vnější světla jednou bliknou.
- **Otevírání/zavírání dveří zavazadlového prostoru** Str. 178

1 Vnější kliku

Používání vysílače dálkového ovládání

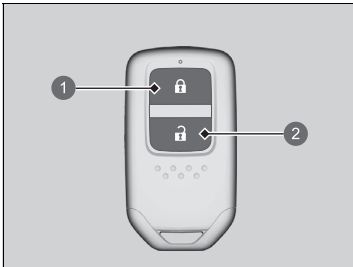

- 1 Tlačítko zamykání
- 2 Tlačítko odemykání

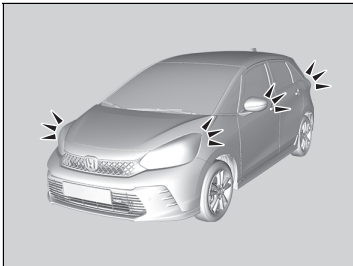

Zamknutí dveří a dveří zavazadlového prostoru

Stiskněte tlačítko zamykání.

- Některá vnější světla třikrát zablikají, všechny dveře, dveře zavazadlového prostoru a dvířka plnicího otvoru palivové nádrže se uzamknou a aktivuje se bezpečnostní systém.

Odemknutí dveří a dveří zavazadlového prostoru

Stiskněte tlačítko odemykání.

- Některá vnější světla jednou bliknou a všechny dveře, dveře zavazadlového prostoru a dvířka plnicího otvoru palivové nádrže se odemknou.

Používání vysílače dálkového ovládání

Pokud některé dveře nebo dveře zavazadlového prostoru neotevřete do 30 sekund od odemknutí vozidla vysílačem dálkového ovládání, dveře a dveře zavazadlového prostoru se znovu automaticky zamknou. Nastavení časovače opětovného uzamknutí můžete změnit.

► **Přízpůsobení nastavení vozidla** Str. 308

Pomocí vysílače dálkového ovládání můžete zamknout nebo odemknout dveře pouze tehdy, je-li režim napájení přepnut do stavu VOZIDLO VYPNUTO.

Typ s pravostranným řízením

Žádné dveře nelze zamknout zvenku, pokud je bezklíčové dálkové ovládání uvnitř vozidla a zazní zvukový signál. Chcete-li dveře zamknout, zatímco je dálkové ovládání stále ve vozidle, čtyřikrát proveďte kteroukoli z následujících možností:

- Stiskněte tlačítko zamykání na bezklíčovém dálkovém ovládání.
- Zamkněte otočením klíče v zámku.

Modely se systémem bezklíčového vstupu a pravostranným řízením

- Dotkněte se snímače zámku dveří na předních dveřích nebo stiskněte tlačítko zámku na dveřích zavazadlového prostoru.

Vysílač dálkového ovládání používá nízkofrekvenční signály, proto se jeho provozní dosah může lišit v závislosti na prostředí.

Dálkové ovládání vozidlo neuzamkne, pokud jsou otevřené dveře nebo dveře zavazadlového prostoru.

■ Zamykání/odemykání dveří pomocí klíče

Pokud nefunguje tlačítko odemykání nebo zamykání na bezklíčovém dálkovém ovládní, použijte namísto toho klíč.

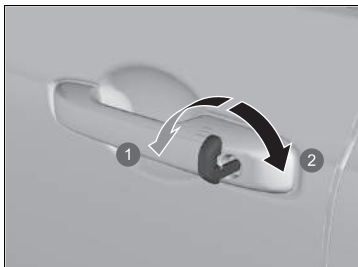

- 1 Zajistit
- 2 Odjistit

Klíč zasuňte po celé délce a otočte jím.

►► Používání vysílače dálkového ovládní

Pokud se mění vzdálenost, na kterou vysílač dálkového ovládní funguje, je pravděpodobně slabá baterie.

Pokud se po stisknutí některého tlačítka nerozsvítí LED kontrolka, baterie je vybitá.

► **Výměna baterie v dálkovém ovladači** Str. 550

►► Zamykání/odemykání dveří pomocí klíče

Při zamknutí/odemknutí dveří řidiče klíčem se současně zamknou/odemknou všechny ostatní dveře.

Když odemknete dveře zabudovaným klíčem a je aktivovaný bezpečnostní systém, alarm se vypne.

■ Zamykání dveří bez pomoci klíče

Pokud u sebe nemáte klíč nebo z nějakého důvodu nemůžete zamknout dveře klíčem, můžete dveře zamknout bez něj.

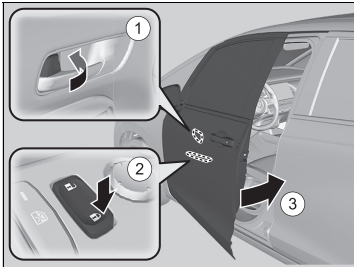

■ Zamykání dveří řidiče

Zámek zatlačte dopředu ① nebo stiskněte hlavní spínač zámků dveří ve směru zamykání ② a vytáhněte a přidržte vnější kliku dveří ③. Zavřete dveře a uvolněte kliku.

■ Zamykání dveří spolujezdce

Zámek zatlačte dopředu a dveře zavřete.

■ Systém prevence uzamknutí

Dveře a dveře zavazadlového prostoru nelze zamknout, pokud je bezklíčové dálkové ovládání uvnitř vozidla.

► Zamykání dveří bez pomoci klíče

Při zamknutí dveří řidiče se současně zamknou všechny ostatní dveře a dveře zavazadlového prostoru.

Před zamknutím dveří zkontrolujte, zda není klíč uvnitř vozidla.

Zamykání/odemykání dveří zevnitř

■ Pomocí zámku

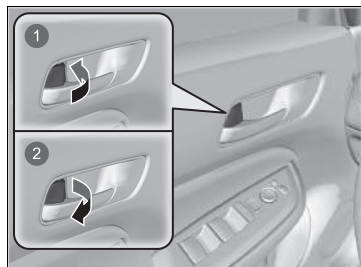

- 1 Zamknout
- 2 Odemknout

■ Zamykání dveří

Zámek zatlačte dopředu.

■ Odemykání dveří

Vytáhnete zámek dozadu.

» Pomocí zámku

Při zamknutí/odemknutí dveří pomocí zámku dveří řidiče se současně zamknou/odemknou všechny ostatní dveře a dveře zavazadlového prostoru.

■ Odemykání pomocí vnitřní kliky předních dveří

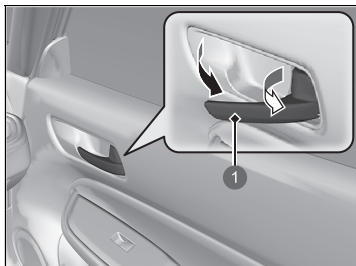

1 Vnitřní klika

Zatáhněte za vnitřní kliku předních dveří.

- Dveře se odemknou a otevřou jedním pohybem.

■ Používání hlavního spínače zámků dveří

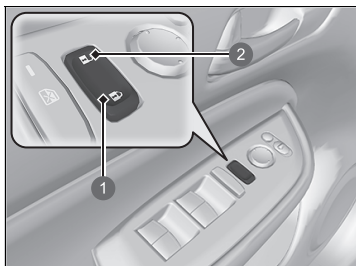

- 1 Zamknout
- 2 Odemknout

Stisknutím hlavního spínače zámků dveří naznačeným směrem se zamknou nebo odemknou všechny dveře i dveře zavazadlového prostoru.

▣ Odemykání pomocí vnitřní kliky předních dveří

Vnitřní kliky předních dveří slouží k tomu, aby cestujícím na předních sedadlech umožnily otevírání dveří jedním pohybem. Tato funkce však vyžaduje, aby cestující na předních sedadlech nikdy netahali za vnitřní kliku předních dveří, je-li vozidlo v pohybu.

Děti vždy musí jet na zadním sedadle, které je vybaveno dětskými pojistkami.

► **Dětské pojistky** Str. 176

▣ Používání hlavního spínače zámků dveří

Při zamykání/odemykání dveří řidiče pomocí hlavního spínače zámků dveří se současně zamknou/odemknou všechny ostatní dveře a dveře zavazadlového prostoru.

Dětské pojistky

Dětské pojistky znemožňují otevření zadních dveří zevnitř, bez ohledu na polohu zámku.

■ Zapnutí dětské pojistky

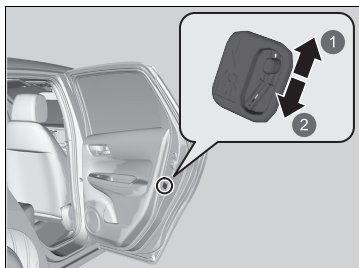

- 1 Odjistit
- 2 Zajistit

Páčku v zadních dveřích posuňte do zamknuté polohy a dveře zavřete.

■ Otevírání dveří

Dveře otevřete pomocí vnější kliky dveří.

» Dětské pojistky

Chcete-li zevnitř otevřít dveře se zapnutou dětskou pojistkou, přepněte zámek do odemknuté polohy, stáhněte zadní okno, rukou sáhněte ven z okna a zvenku zatáhněte za kliku dveří.

Bezpečnostní opatření pro otevírání/zavírání dveří zavazadlového prostoru

Před otevíráním nebo zavíráním dveří zavazadlového prostoru se ujistěte, že před nimi nestojí žádné osoby nebo nejsou překážky.

- Dveře zavazadlového prostoru úplně otevřete.
 - ▶ Pokud nejsou zcela otevřeny, mohou se dveře zavazadlového prostoru zavřít vlastní vahou.
- Za větrného počasí dbejte opatrnosti. Vítr může dveře zavazadlového prostoru zavřít.

Dveře zavazadlového prostoru musí být za jízdy zavřeny, aby:

- ▶ nedošlo k možnému poškození,
- ▶ nedošlo k vniknutí výfukových plynů do vozidla.
 - ☒ **Oxid uhelnatý** Str. 102

☒ Bezpečnostní opatření pro otevírání/zavírání dveří zavazadlového prostoru

VÝSTRAHA

Pokud dveře zavazadlového prostoru při otevírání nebo zavírání někoho zasáhnou, hrozí mu vážný úraz.

Před otevřením nebo zavřením dveří zavazadlového prostoru zkontrolujte, zda v jejich prostoru nikdo není.

Dejte pozor, abyste se hlavou neuhodili o dveře zavazadlového prostoru nebo při jejich zavírání nenechali ruku mezi dveřmi a okrajem zavazadlového prostoru.

Při nakládání nebo vykládání zavazadel ze zavazadlového prostoru, když je motor ve volnoběhu, nestůjte u výfuku. Mohli byste se popálit.

Spolujezdcům nedovolte cestovat v zavazadlovém prostoru. Mohli by se poranit při prudkém brzdění, náhlém zrychlení nebo nehodě.

Otevírání/zavírání dveří zavazadlového prostoru

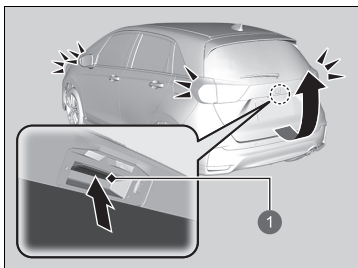

1 Vnější klika

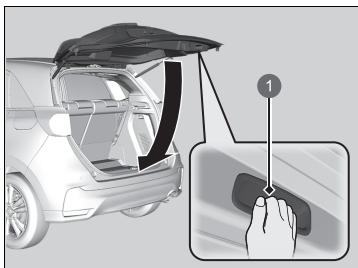

1 Vnitřní klika

Při odemknutí všech dveří dojde k odemknutí dveří zavazadlového prostoru. Stiskněte vnější kliku dveří zavazadlového prostoru a nadzvednutím je otevřete.

Modely se systémem bezklíčového vstupu

Pokud máte u sebe bezklíčové dálkové ovládání, nemusíte před otevřením dveře zavazadlového prostoru odemkat.

Při zavírání dveří zavazadlového prostoru vezměte za vnitřní kliku, dveře zavazadlového prostoru zatáhněte směrem dolů a zatlačením zvenku je zavřete.

►► Otevírání/zavírání dveří zavazadlového prostoru

- Bezklíčové dálkové ovládání nenechávejte po vystoupení z vozu uvnitř. Mějte je u sebe.

Modely se systémem bezklíčového vstupu

- Dokonce i když u sebe nemáte bezklíčové dálkové ovládání, můžete dveře zavazadlového prostoru odemknout, pokud je v dosahu někdo jiný s dálkovým ovládáním.

System imobilizéru

Tento systém zabraňuje nastartování pohonného systému klíčem, který nebyl předem zaregistrován.

Před stisknutím tlačítka **POWER** věnujte pozornost následujícím bodům:

- Nedovolte, aby v blízkosti tlačítka **POWER** byly předměty vysílající silné rádiové vlny.
- Zajistěte, aby klíč nebyl zakryt kovovým předmětem nebo se ho nedotýkal.
- K tlačítku **POWER** se nepřibližujte s klíčem systému imobilizéru jiného vozidla.

Neukládejte klíč do blízkosti magnetických předmětů. Elektronická zařízení jako televizory nebo audiosystémy generují silná magnetická pole. Zmagnetizovat se může dokonce i řetízek na klíče

System imobilizéru

POZNÁMKA

Ponechání klíče ve vozidle může vést ke krádeži nebo náhodnému uvedení vozidla do pohybu.

Klíč vždy vezměte s sebou, pokud vozidlo necháváte bez dozoru.

System neupravujte a nepřidávejte do něj další zařízení. Mohlo by to system poškodit a znemožnit provoz vašeho vozidla.

Pokud system opakovaně nerozpozná kódování vašeho klíče, kontaktujte svého dealera. Pokud jste klíč ztratili a nemůžete nastartovat vozidlo, obraťte se na svého dealera.

Typ s pravostranným řízením

Před prvním zapnutím režimu napájení po odpojení 12V akumulátoru sešlápněte a držte brzdový pedál.

Alarm bezpečnostního systému

Alarm bezpečnostního systému se aktivuje, pokud dojde k otevření dveří zavazadlového prostoru, kapoty nebo dveří násilím. Alarm se neaktivuje, pokud dojde k otevření dveří zavazadlového prostoru nebo dveří pomocí vysílače dálkového ovládání nebo systému bezklíčového vstupu*.

■ Při aktivaci alarmu bezpečnostního systému

Ozve se přerušovaný zvukový signál klaksonu a zablikají některá vnější světla.

■ Deaktivace alarmu bezpečnostního systému

Odemkněte vozidlo pomocí vysílače dálkového ovládání nebo systému bezklíčového vstupu*, nebo nastavte režim napájení do polohy ZAPNUTO. Systém bude deaktivován společně s klaksonem a blikajícími světly.

■ Zapnutí alarmu bezpečnostního systému

Alarm bezpečnostního systému se automaticky zapne, pokud dojde ke splnění následujících podmínek:

- Režim napájení je nastaven na VOZIDLO VYPNUTO.
- Kapota je zavřená.
- Všechny dveře a dveře zavazadlového prostoru jsou zvenku zamknuty klíčem, vysílačem dálkového ovládání nebo pomocí systému bezklíčového vstupu*.

■ Při zapnutí alarmu bezpečnostního systému

Kontrolka alarmu bezpečnostního systému na přístrojové desce bliká a interval blikání se přibližně po 15 sekundách změní.

■ Vypnutí alarmu bezpečnostního systému

Alarm bezpečnostního systému se deaktivuje, když odemknete vozidlo vysílačem dálkového ovládání nebo systémem bezklíčového vstupu* nebo když přepnete spínač zapalování do polohy ZAPNUTO. Současně zhasne kontrolní světlo alarmu bezpečnostního systému.

▶▶ Alarm bezpečnostního systému

Systém neupravujte a nepřidávejte do něj další zařízení. Mohlo by to systém poškodit a znemožnit provoz vašeho vozidla.

Bezpečnostní alarm bude aktivní přibližně 5 minut a poté se bezpečnostní systém deaktivuje. Systém pracuje v deseti 30sekundových cyklech, během kterých zní klakson a blikají výstražná světla. Bezpečnostní systém může podle okolností pokračovat v chodu i déle než 5 minut.

Alarm bezpečnostního systému nezapínejte, pokud je někdo přítomen ve voze nebo je otevřené okno. Systém se může náhodně aktivovat při následujících okolnostech:

- Odemykání dveří pomocí zámku.
- Otevření kapoty páčkou pro uvolnění kapoty.

Pokud po zapnutí alarmu bezpečnostního systému dojde k vybití 12V akumulátoru, může při nabití nebo výměně akumulátoru dojít ke spuštění bezpečnostního alarmu.

Pokud k tomu dojde, deaktivujte alarm bezpečnostního systému odemknutím dveří pomocí vysílače dálkového ovládání nebo systému bezklíčového vstupu*.

Když odemknete dveře zabudovaným klíčem a je aktivovaný bezpečnostní systém, alarm se vypne.

Dvojité zamykání*

Funkce zamykání Super vyřadí z činnosti zámky na všech dveřích.

■ Zapnutí funkce zamykání Super

- Dvakrát během pěti sekund otočte klíčem ve dveřích řidiče směrem k přední části vozidla.
- Dvakrát během pěti sekund na vysílači dálkového ovládání stiskněte tlačítko zamykání.

Modely se systémem bezklíčového vstupu

- Dotkněte se snímače zámku dveří na vnější klice nebo dvakrát během pěti sekund stiskněte tlačítko zámku na dveřích zavazadlového prostoru.

■ Vypnutí funkce zamykání Super

Vysílačem dálkového ovládání nebo systémem bezklíčového vstupu* odemkněte dveře řidiče.

» Dvojité zamykání*

⚠ VÝSTRAHA

Při zapínání dvojitého zamykání nesmí být nikdo ve voze. U osob zamknutých uvnitř může dojít k vážným zdravotním potížím nebo může nastat smrt, pokud uvnitř vozidla ponechaného na slunci vzroste teplota.

Před zapnutím dvojitého zamykání se ujistěte, že ve vozidle nikdo není.

Když odemknete dveře zabudovaným klíčem a je aktivovaný bezpečnostní systém, alarm se vypne.

* Není k dispozici u všech modelů

Otevírání/zavírání elektricky ovládaných oken

Je-li režim napájení v poloze ZAPNUTO, elektricky ovládaná okna lze otevírat a zavírat pomocí spínačů na dveřích.

Spínače na straně řidiče lze použít k otevírání a zavírání všech oken. Tlačítko zamknutí elektricky ovládaného okna na straně řidiče musí být vypnuté (zatlačené dovnitř, kontrolka zhasnutá), abyste okna mohli otevírat a zavírat i z jiných sedadel než ze sedadla řidiče.

Je-li tlačítko zamknutí elektricky ovládaného okna zatlačeno dovnitř, kontrolka se rozsvítí a vy můžete ovládat pouze okno řidiče. Tlačítko zamknutí elektricky ovládaného okna zapnete, je-li ve vozidle dítě.

» Otevírání/zavírání elektricky ovládaných oken

VÝSTRAHA

Při zavírání elektricky ovládaného okna může dojít k vážnému zranění, pokud někomu přivřete prsty nebo ruku.

Než okna zavřete, zajistěte, aby spolucestující nebyli v prostoru oken.

VÝSTRAHA: Klíč zapalování vždy vezměte s sebou, pokud vozidlo necháváte bez dozoru, ať už samotné nebo s ostatními cestujícími.

Funkce automatického otevírání/zavírání všech oken

Elektricky ovládaná okna lze ovládat po dobu až 10 minut po přepnutí režimu napájení na VOZIDLO VYPNUTO. Tato funkce se vypne po zavření dveří řidiče.

Automatický zpětný chod

Pokud elektricky ovládané okno při automatickém zavírání detekuje odpor, zastaví zavírání a obrátí směr pohybu.

Funkce automatického zpětného chodu okna řidiče nefunguje, když souvisle povytáhnete spínač.

Když je okno téměř zavřené, funkce automatického zpětného chodu přestává snímat, aby bylo zajištěno úplné zavření.

■ Otevírání/zavírání oken s funkcí automatického otevírání/zavírání

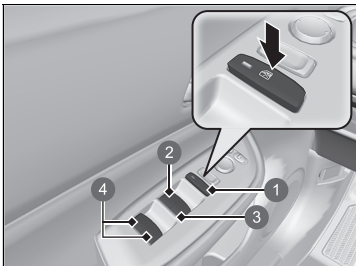

- ❶ Tlačítko zamknutí elektricky ovládaného okna
- ❷ Spínač okna řidiče
- ❸ Spínač okna předního spolujezdce*
- ❹ Spínač okna cestujících vzadu*

■ Ruční ovládání

Otevírání: Spínač mírně stlačte a přidržte jej, dokud není dosaženo požadované polohy.

Zavírání: Spínač mírně povytáhněte a přidržte jej, dokud není dosaženo požadované polohy.

■ Automatické ovládání

Otevírání: Na spínač silně zatlačte.

Zavírání: Spínač silně povytáhněte.

Okno se zcela otevře nebo zavře. Chcete-li okno kdykoli zastavit, krátce na spínač zatlačte nebo jej povytáhněte.

* Není k dispozici u všech modelů

■ Otevírání/zavírání oken bez funkce automatického otevírání/zavírání*

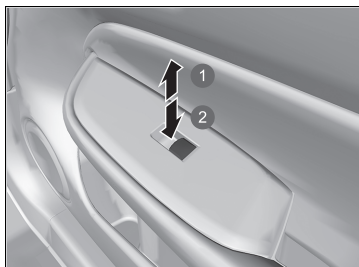

Otevírání: Na spínač zatlačte.

Zavírání: Spínač povytáhněte.

Spínač uvolněte, až okno dosáhne požadované polohy.

- 1 Zavřít
- 2 Otevřít

■ Otevírání/zavírání oken dálkovým ovládním*

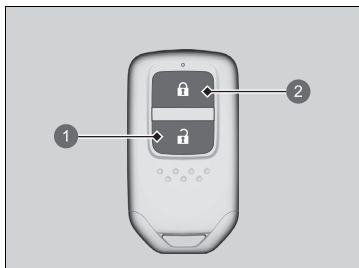

Otevírání: Stiskněte tlačítko odemykání a poté jej do 10 sekund stiskněte znovu a držte.

Zavírání: Stiskněte tlačítko zamykání a poté jej do 10 sekund stiskněte znovu a držte.

Pokud se okna zastaví uprostřed, opakujte tento postup.

- 1 Tlačítko odemykání
- 2 Tlačítko zamykání

■ Zavírání oken klíčem *

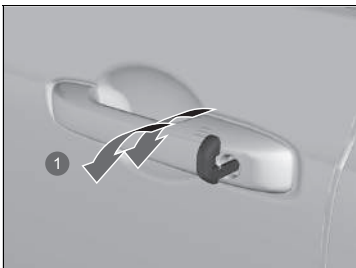

1 Zavřít

Zavírání: Klíčem zamkněte dveře řidiče. Během 10 sekund od vrácení klíče do středové polohy otočte klíčem směrem pro zamykání a přidržte jej tam.

Uvolněním klíče zastavíte okna v požadované poloze. Chcete-li provést další nastavení, opakujte stejný postup.

* Není k dispozici u všech modelů

Tlačítko POWER

Změna režimu napájení

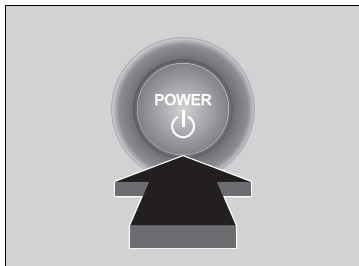

Pokud máte u sebe bezklíčové dálkové ovládání a stisknete tlačítko **POWER**, aniž byste sešlápli brzdový pedál, režim napájení se bude měnit v následujícím pořadí: VOZIDLO VYPNUTO → PŘÍSLUŠENSTVÍ → ZAPNUTO → VOZIDLO VYPNUTO.

VOZIDLO VYPNUTO:

Napájení vozidla je vypnuté.

PŘÍSLUŠENSTVÍ:

Audiosystém a některé příslušenství lze používat.

ZAPNUTO:

Veškeré příslušenství lze používat.

Tlačítko POWER

Pokud bezklíčové dálkové ovládání uložíte do odkládací schránky nebo na jiné místo, kde může docházet k rušení signálu, režim napájení se nemusí změnit.

Pokud je režim napájení v poloze ZAPNUTO, je zařazena jiná poloha než [P] a stisknete tlačítko **POWER**, režim napájení se změní na PŘÍSLUŠENSTVÍ.

■ Automatické vypínání napájení

Opustíte-li vozidlo na 30 až 60 minut s převodovkou v poloze **P** a režimem napájení nastaveným na PŘÍSLUŠENSTVÍ, přepne se vozidlo automaticky do režimu podobného režimu VOZIDLO VYPNUTO (ZAMKNUTO), aby nedocházelo k vybíjení 12V akumulátoru.

V tomto režimu: Volant nebude zablokovaný. Dveře nelze zamknout nebo odemknout vysílačem dálkového ovládání nebo systémem bezklíčového vstupu*. Stiskněte dvakrát tlačítko **POWER** a přepnete vozidlo do režimu VOZIDLO VYPNUTO (ZAMKNUTO).

■ Připomenutí režimu napájení

Otevřete-li dveře řidiče a režim napájení je nastaven na PŘÍSLUŠENSTVÍ, zazní výstražný zvukový signál.

* Není k dispozici u všech modelů

■ Připomenutí bezklíčového dálkového ovládání

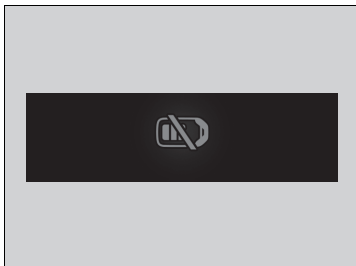

Když je režim napájení nastaven do jakéhokoli režimu kromě VYPNUTO a vyjmete bezklíčové dálkové ovládání z vozidla a zavřete dveře, spustí se výstražný zvukový signál. Pokud výstražný zvukový signál nadále zní, umístěte bezklíčové dálkové ovládání na jiné místo.

■ Pokud je režim napájení v poloze PŘÍSLUŠENSTVÍ

Výstražný zvukový signál bude znít vně vozidla.

■ Když je režim napájení v poloze ZAPNUTO

Výstražný zvukový signál bude znít uvnitř i vně vozidla. Navíc se na přístrojové desce zobrazí výstražná kontrolka.

►► Připomenutí bezklíčového dálkového ovládání

Když je bezklíčové dálkové ovládání v dosahu systému, jsou dveře řidiče zavřeny a výstražná funkce je zrušena.

Je-li bezklíčové dálkové ovládání po zapnutí pohonného systému odneseno z vozidla, nelze dále měnit režim tlačítka **POWER** nebo znovu spustit pohonný systém. Před stisknutím tlačítka **POWER** se ujistěte, zda je bezklíčové dálkové ovládání ve vašem vozidle.

Vyjmutí bezklíčové dálkové ovládání z vozidla oknem nevede k aktivaci výstražného zvukového signálu.

Neopouštějte bezklíčové dálkové ovládání v palubní desce nebo v odkládací schránce. Mohlo by dojít ke spuštění výstražného zvukového signálu. Za určitých podmínek, kdy může dojít k tomu, že vozidlo nemůže lokalizovat dálkový ovladač, se může rovněž spustit výstražný zvukový signál, i když je ovladač v dosahu systému.

Světla

■ Světlomety / obrysová světla

Světla se zapínají automaticky podle okolních světelných podmínek. Lze je také zapnout nebo vypnout ručně.

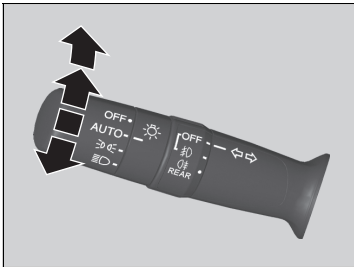

Vnější světla se zapínají automaticky, pokud je spínač světel nastaven do polohy **AUTO** a režim napájení je v poloze ZAPNUTO.

■ Ruční ovládání

Světlomety / obrysová světla:

Otočte spínač světel do polohy .

Obrysová světla:

Otočte spínač světel do polohy .

Světlomety / obrysová světla vypnutá:

Otočte spínač světel do polohy **OFF** a uvolněte jej, zatímco je zařazena poloha **P** a je aktivována parkovací brzda.

► Světla se automaticky opět rozsvítí, když:

- Opět přepnete spínač světel do polohy **OFF** a uvolníte jej.
- Zařadíte jinou polohu než **P** a uvolníte parkovací brzdu.

► Světla



Jsou-li světla zapnutá, na panelu přístrojů bude svítit kontrolka zapnutých světel.

► **Kontrolka zapnutých světel** Str. 118

Světlomety jsou vhodné pro vozidla s levostranným i pravostranným řízením a není u nich třeba provádět žádné úpravy vyžadované podle doverské směrnice UN-ECE R48.

► Světlomety / obrysová světla

Jsou-li zapnutá obrysová světla, svítí také koncová světla a osvětlení zadní registrační značky.

Pokud je spínač světel přepnutý do polohy  nebo  a napájení je v poloze VYPNUTO, zazní při otevření dveří řidiče zvukový signál.

Pokud je spínač světel přepnutý do polohy **AUTO** a úroveň okolního osvětlení je nízká, světlomety a obrysová světla se rozsvítí při odemknutí dveří. Po zamčení dveří opět zhasnou.

Světelný snímač se nachází na níže uvedeném místě. Nezakrývejte snímač intenzity světla.

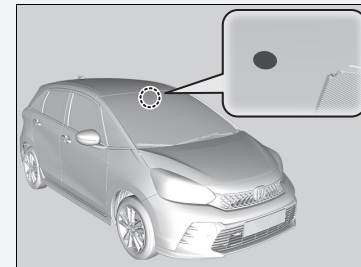

■ Dálková světla

Když jsou světlomety zapnuté, zatlačte páčku dopředu. Pro návrat k potkávacím světlům přitáhněte páčku zpět.

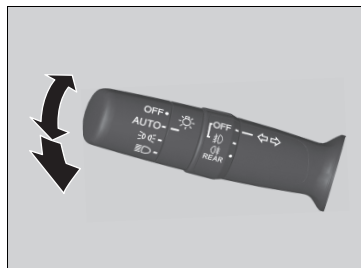

■ Blikání dálkovými světly

Zatažením za páčku dozadu přepnete na dálková světla.

- Uvolněním páčky přepnete zpět na potkávací světla.

Směrová světla

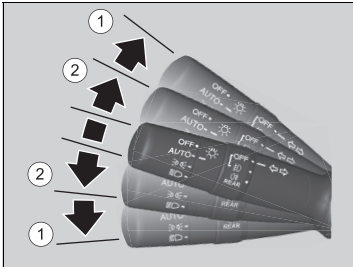

Směrová světla lze použít, když je režim napájení v poloze ZAPNUTO.

■ ①: Směrové světlo

Zatlačte páčku nahoru nebo dolů podle směru, kterým chcete odbočit. Příslušné směrové světlo začne blikat.

■ ②: Znamení o směru jízdy jedním pohybem

Zatlačíte-li páčku směrových světel lehce nahoru nebo dolů a poté ji uvolníte, příslušné směrové světlo blikne třikrát.

- ▶ Pokud během blikání lehce zatlačíte páčku v opačném směru, blikání se zastaví.

▶▶ Směrová světla

Kontrolky směrových světel na přístrojové desce blikají, pokud blikají vnější směrová světla.

➤ **Kontrolky** Str. 106

■ Integrace světlometů se stěrači

Světlomety se automaticky rozsvítí tehdy, když použijete stěrače vícekrát v rámci určitého počtu intervalů, pokud je spínač světlometů v poloze **AUTO**.

Po zastavení stěračů světlomety po několika minutách automaticky zhasnou.

■ Funkce vypnutí automatického osvětlení

Světlomety, všechna ostatní vnější světla a světla přístrojové desky se vypnou během 15 sekund poté, co nastavíte režim napájení na VOZIDLO VYPNUTO, vezmete s sebou dálkové ovládání a zavřete dveře řidiče.

Pokud je však spínač v poloze , zůstanou zapnutá obrysová světla.

Pokud přepnete režim napájení do polohy VOZIDLO ZAMKNUTO a spínač světlometů je zapnutý, avšak neotevřete dveře, světla se vypnou po 10 minutách (po 3 minutách, když je spínač v poloze **AUTO**).

Světla se znovu zapnou při odemknutí nebo otevření dveří řidiče. Pokud dveře odemknete, ale do 15 sekund je neotevřete, světla zhasnou. Pokud otevřete dveře řidiče, uslyšíte zvukový signál upozorňující na zapnutá světla.

» Integrace světlometů se stěrači

Tato funkce se aktivuje, když jsou světlomety v režimu **AUTO** vypnuté. Jas přístrojové desky se při rozsvícení světlometů nezmění.

Při slabém osvětlení rozsvítí funkce automaticky řízeného osvětlení světlomety, a to bez ohledu na počet setření.

Funkci automatického zapnutí reflektorů se stěrači můžete vypnout a zapnout.

➤ **Přízpůsobení nastavení vozidla** Str. 308

» Funkce vypnutí automatického osvětlení

Můžete změnit nastavení časovače automatického vypnutí světlometů.

➤ **Přízpůsobení nastavení vozidla** Str. 308

Mlhová světla

Mlhová světla lze použít, když je režim napájení v poloze ZAPNUTO.

■ Přední mlhová světla*

Lze použít, jsou-li zapnuta obrysová světla nebo světlomety.

■ Zadní mlhové světlo

Lze použít, jsou-li zapnuté světlomety nebo přední mlhová světla.

■ Spínač předních a zadních mlhových světel*

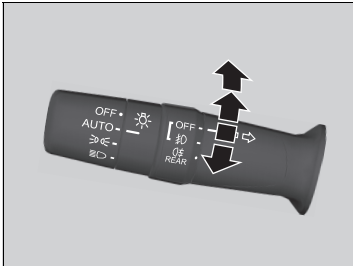

Zapínání předních mlhových světel:

Spínačem otočte z polohy **OFF** do polohy . Kontrolka se rozsvítí.

Zapínání předních a zadních mlhových světel:

Spínačem otočte o jednu polohu vzhůru z polohy . Kontrolky a se rozsvítí.

Zapínání zadních mlhových světel:

Spínačem otočte o jednu polohu vzhůru z polohy a potom jím otočte o jednu polohu dolů z polohy . Kontrolka zůstane rozsvícená.

Chcete-li vypnout zadní mlhové světlo, otočte spínač světlometů do polohy **OFF**.

* Není k dispozici u všech modelů

■ Spínač zadního mlhového světla*



Zapínání zadních mlhových světel:

Otočte spínač do polohy . Rozsvítí se kontrolka .

■ Světla pro denní svícení

Světla pro denní svícení se rozsvítí, pokud dojde ke splnění následujících podmínek:

- Napájení je přepnuté do polohy ZAPNUTO.
- Spínač světlometů je v poloze **AUTO**.
- Okolní světlo je jasné.

Pokud ve stojícím vozidle otočíte spínač světel do polohy **OFF** a uvolníte jej, světla pro denní svícení se vypnou. Pokud zařadíte jinou polohu než **P** a uvolníte parkovací brzdu, světla se opět rozsvítí. Jinak, pokud spínač světel ještě jednou otočíte do polohy **OFF**, se světla opět rozsvítí.

▣ Světla pro denní svícení

Světla pro denní svícení a obrysová světla mají stejný světelný zdroj.

Světla pro denní svícení jsou jasnější než obrysová světla.

Světla pro denní svícení se nezapnou, pokud byla obrysová světla zapnuta ručně.

Nastavení světlometů

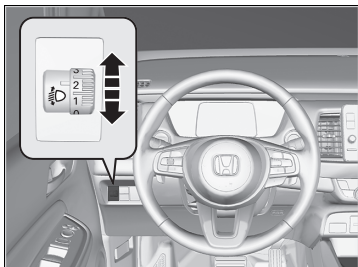

Můžete nastavit svislý úhel paprsků potkávacích světel.

Otáčením voliče zvolte příslušný úhel sklonu světlometů.

Vyšší číslo na číselníku udává menší úhel.

■ Volba polohy voliče

Viz následující tabulka, kde naleznete vhodnou polohu číselníku pro vaše vozidlo dle jízdních podmínek a zatížení.

Stav	Poloha číselníku
Řidič	0
Řidič a spolujezdec	1
Pět osob na předních a zadních sedadlech a zavazadla v zavazadlovém prostoru, v rozmezí limitu maximálního přípustného zatížení nápravy a maximální přípustné hmotnosti vozidla	2
Řidič a zavazadla v zavazadlovém prostoru, v rozmezí limitu maximálního přípustného zatížení nápravy a maximální přípustné hmotnosti vozidla	3

Automatická dálková světla

Přední kamera se širokým úhlem záběru detekuje zdroje světla před vozidlem, jako jsou světla vozidel jedoucích před vámi, vozidel v protisměru nebo pouliční osvětlení. Při jízdě v noci systém podle situace automaticky přepíná mezi dálkovými a potkávacími světly.

Jak používat automatická dálková světla

■ Aktivace systému

Pokud jsou splněny všechny následující podmínky, rozsvítí se kontrolka automatických dálkových světel a mezi dálkovými a potkávacími světly se automaticky přepíná podle situace.



- 1 Kontrolka automatických dálkových světel
- 2 Spínač světel

Pokud se kontrolka systému automatických dálkových světel nerozsvítí, ani když byly všechny uvedené podmínky splněny, proveďte některý z níže uvedených postupů a kontrolka se rozsvítí.

- Páčku přitáhněte směrem k sobě a uvolněte ji.
- Přepněte spínač světel do polohy  a poté do polohy **AUTO**.

- Napájení je přepnuté do polohy ZAPNUTO.
- Spínač světel je v poloze **AUTO**.
- Páčka je v poloze potkávacích světel.
- Světlomety byly aktivovány automaticky.
- Venku je tma.

☒ Automatická dálková světla

Systém automatických dálkových světel nemusí být vždy aktivní v každé situaci. Tento systém slouží pouze jako asistence pro řidiče. Stále sledujte okolní prostředí a v případě potřeby přepínejte dálková a potkávací světla ručně.

Rozsah a vzdálenost, na kterou je kamera schopná rozpoznávat, se liší podle podmínek v okolí vozidla.

Pokud jde o manipulaci s kamerou připevněnou na vnitřní straně čelního skla, přečtěte si informace na níže uvedené stránce.

☒ Přední kamera se širokým úhlem záběru

Str. 468

Aby systém automatických dálkových světel fungoval správně, postupujte takto:

- Na palubní desku nepokládejte žádné předměty, které odráží světlo.
- Čelní sklo okolo kamery udržujte čisté.
- Při čištění čelního skla dbejte opatrnosti, abyste čisticím prostředkem neznečistili objektiv kamery.
- Na plochu okolo kamery nelepte žádné předměty, nálepky ani folie.
- Nedotýkejte se objektivu kamery.

Pokud kamera utrpí silný náraz nebo je zapotřebí provést v okolí kamery opravy, poraďte se s dealerem.

■ Automatické přepínání mezi dálkovými a potkávacími světly

Když se rozsvítí kontrolka automatických dálkových světel, světlomety se přepínají mezi dálkovými a potkávacími na základě následujících podmínek.

Dálková světla

Aby se aktivovala dálková světla, musí být splněny všechny níže uvedené podmínky.

- Rychlost vozidla je 40 km/h nebo vyšší.
- Před vámi ani v protisměru nejedou žádná vozidla se zapnutými světlomety nebo koncovými světly.
- Vozovka je málo osvětlena pouličním osvětlením.



Potkávací světla

Přepnutí na potkávací světla se aktivuje při splnění kterékoli z níže uvedených podmínek.

- Rychlost vozidla je 24 km/h nebo nižší.
- Před vámi nebo v protisměru jede vozidlo se zapnutými světlomety nebo koncovými světly.
- Vozovka je dostatečně osvětlena pouličním osvětlením.

► Automatické přepínání mezi dálkovými a potkávacími světly

V následujících případech nemusí systém automatických dálkových světel přepnout světlomety správně nebo se může změnit načasování přepnutí. Pokud automatické přepínání světel nevyhovuje vašim zvyklostem, přepněte světlomety ručně.

- Jas světel vozidla jedoucího před vámi nebo za vámi je intenzivní nebo slabý.
- Špatná viditelnost kvůli počasí (déšť, sníh, mlha, zamrzlé čelní sklo atd.).
- Cestu před vámi osvětlují jiné zdroje světla, jako pouliční osvětlení, elektrické billboardy či světla jiných vozidel.
- Úroveň jasu cesty před vámi se neustále mění.
- Silnice je nerovná nebo klikatá.
- Náhle se před vámi objeví vozidlo nebo vozidlo před vámi nejede směrem od vás nebo proti vám.
- Vaše vozidlo je nakloněno vahou těžkého nákladu v zadní části.
- Dopravní značka, zrcadlo nebo jiný reflexní předmět před vámi odráží silné světlo směrem k vozidlu.
- Vpředu jedoucí vozidlo se často ztratí za stromy podél silnice nebo za svodidly.
- Vozidlo před vámi je motocykl, jízdní kolo, skútr nebo jiné malé vozidlo.

Systém automatických dálkových světel udržuje zapnutá potkávací světla, když:

- Stěrače čelního skla stírají vysokou rychlostí.
- Kamera detekuje hustou mlhu.

■ Ruční přepínání mezi dálkovými a potkávacími světly

Chcete-li ručně přepnout na dálková nebo potkávací světla, proveďte některý z níže uvedených postupů. Nezapomeňte, že pokud světla přepnete ručně, kontrolka automatických dálkových světel zhasne a systém automatického přepínání dálkových světel se deaktivuje.

Používání páčky:

Chcete-li bliknout dálkovými světly, přitáhněte páčku směrem k sobě a pak ji uvolněte.

- ▶ Chcete-li automatická dálková světla znovu zapnout, proveďte některý z níže uvedených postupů a kontrolka systému automatických dálkových světel se rozsvítí.
- Páčku přitáhněte směrem k sobě a uvolněte ji.
- Když je páčka v poloze potkávacích světel, přepněte spínač světel do polohy  a poté do polohy **AUTO**.

Používání spínače světel:

Otočte spínač světel do polohy .

- ▶ Chcete-li automatická dálková světla znovu zapnout, přepněte spínač světel do polohy **AUTO**, když je páčka v poloze potkávacích světel a kontrolka systému automatických dálkových světel se rozsvítí.

☒ Automatická dálková světla

Jak vypnout systém automatických dálkových světel

Systém automatického přepínání dálkových světel můžete zapnout nebo vypnout.

- ☒ **Přízpůsobení nastavení vozidla** Str. 308

Stěrače a ostřikovače

■ Stěrače/ostřikovače čelního skla

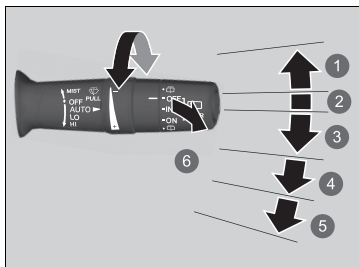

- ① MIST
- ② OFF
- ③ AUTO
- ④ LO: Pomalý chod
- ⑤ HI: Rychlý chod
- ⑥ Ostřikovač

Stěrače a ostřikovače čelního skla lze použít, když je režim napájení v poloze ZAPNUTO.

■ MIST

Stěrače stírají vysokou rychlostí, dokud neuvolníte páčku.

■ Spínač stěračů (OFF, AUTO, LO, HI)

Chcete-li změnit nastavení stěrače, posuňte páčku nahoru nebo dolů.

■ Ostřikovač

Stříká, když přitáhnete páčku směrem k sobě. Po uvolnění páčky na více než jednu sekundu se ostřikování zastaví, stěrače provedou dvě až tři další setření pro očistění čelního skla a potom se zastaví.

►► Stěrače a ostřikovače

POZNÁMKA

Stěrače nepoužívejte, když je čelní sklo suché. Dojde k poškrábání čelního skla nebo dojde k poškození gumových lišt.

Motor stěrače může chod elektromotoru dočasně zastavit a zabránit tak přetížení. Chod stěračů se během několika minut vrátí do normálního stavu.

POZNÁMKA

Pokud z ostřikovačů nevytéká žádná kapalina, ostřikovače vypněte.

Mohlo dojít k poškození čerpadla.

POZNÁMKA

Za studeného počasí může dojít k přimrznutí lišt na čelní sklo.

Použití stěračů v takovém stavu může stěrače poškodit. Vyhříváním čelní sklo zahřejte, teprve poté stěrače zapněte.

Pokud se stěrače zastaví kvůli překážce, jako je nahromaděný sníh, vozidlo zaparkujte na bezpečném místě. Otočte spínač stěračů do polohy **OFF** a nastavte režim napájení do polohy PŘÍSLUŠENSTVÍ nebo VOZIDLO VYPNUTO a odstraňte překážku.

Automatické přerušované stírání

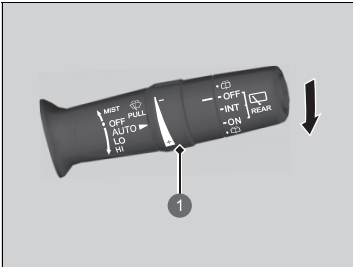

- 1 Seřizovací kroužek
 -: Nízká citlivost
 +: Vysoká citlivost

Pokud páčku posunete do polohy **AUTO**, stěrače čelního skla provedou jedno setření a přejdou do automatického režimu.

Stěrače fungují přerušovaně nízkou rychlostí nebo vysokou rychlostí a zastaví se podle intenzity deště, kterou snímač deště detekuje.

Nastavení citlivosti AUTO

Když je funkce stěrače nastavená do polohy **AUTO**, lze nastavit citlivost snímače deště (pomocí seřizovacího kroužku) tak, aby stěrače fungovaly podle vaší potřeby.

Automatické přerušované stírání

Snímač deště se nachází na níže uvedeném místě.

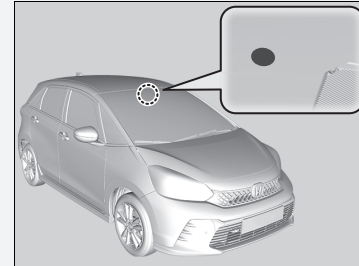

POZNÁMKA

Před následujícími úkony je nutno režim **AUTO** přepnout do polohy **OFF** (vypnuto), aby nedošlo k vážnému poškození systému stěračů:

- Mytí čelního skla
- Průjezd automyčkou
- Neprší

■ Zadní stěrač/ostříkovač

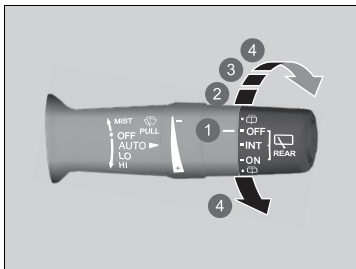

Zadní stěrač a ostříkovač lze použít, když je režim napájení v poloze ZAPNUTO.

■ Spínač stěračů (OFF, INT, ON)

Nastavení spínače stěračů změňte podle intenzity deště.

■ Ostříkovač (☹)

Stříká, když spínač přepnete do této polohy.

Přidržením se aktivuje zadní stěrač a ostříkovač.

Po uvolnění přestane ostříkovač ostříkovat, zadní stěrač provede několik setření a vrátí se do režimu zvoleného nastavením přepínače.

① OFF

② INT: přerušovaný chod

③ ON: nepřetržitý chod

④ Ostříkovač

■ Chod na zpátečku

Pokud zařadíte **R** a stěrače čelního skla jsou aktivní, zadní stěrač se spustí automaticky, i když je jeho spínač vypnutý.

Poloha předních stěračů	Chod zadního stěrače
AUTO (přerušovaný chod)	přerušovaný
LO (pomalé stírání) HI (rychlé stírání)	nepřerušovaný

Tlačítko vyhřívání zadního skla / vyhřívání vnějších zrcátek

Typ s levostranným řízením

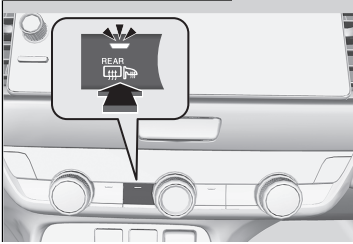

Typ s pravostranným řízením

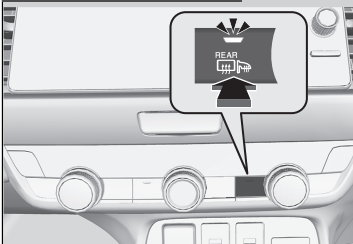

Chcete-li odmížit zadní okno a zrcátka, stiskněte tlačítko vyhřívání zadního skla a vyhřívání vnějších zrcátek s režimem napájení v poloze ZAPNUTO.

Odmrzování zadního skla a vyhřívání vnějších zrcátek se v závislosti na venkovní teplotě vypne automaticky po 10 až 30 minutách. K automatickému vypnutí však nedojde, je-li venkovní teplota 0 °C nebo nižší.

☒ Tlačítko vyhřívání zadního skla / vyhřívání vnějších zrcátek

Tento systém spotřebovává mnoho energie, proto jej po odmížení skla vypněte. Systém také nepoužívejte po delší dobu, když je pohonný systém vypnutý. Mohl by se příliš vybit 12V akumulátor s následkem obtížného spuštění pohonného systému.

Funkce automatického otevírání/zavírání všech oken

Po nastavení režimu napájení do polohy ZAPNUTO při venkovní teplotě pod 5 °C se může vyhřívání vnějšího zrcátka automaticky aktivovat na 10 minut.

Nastavení volantu

Výšku volantu a vzdálenost od vašeho těla lze nastavit tak, abyste volant mohli uchopit pohodlně se správným držením těla k řízení.

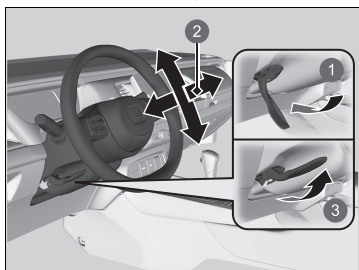

- 1 Uvolnit
- 2 Nastavit
- 3 Zajistit

1. Když vozidlo stojí, zatlačte seřizovací páčku volantu dolů.
 - Seřizovací páčka volantu se nachází na spodní levé straně sloupku řízení.
2. Volant posuňte nahoru nebo dolů, dovnitř nebo ven.
 - Dbejte, abyste měli výhled na ukazatele a kontrolky na přístrojové desce.
3. Chcete-li polohu volantu zajistit, vytáhněte seřizovací páčku volantu nahoru.
 - Jakmile nastavení polohy provedete, s volantem zkuste pohnout nahoru, dolů, dovnitř a ven, abyste se ujistili, že jste volant bezpečným způsobem zajistili na místě.

► Nastavení volantu

⚠ VÝSTRAHA

Nastavování polohy volantu za jízdy může způsobit ztrátu kontroly nad vozidlem a vážné zranění při nehodě.

Nastavení volantu provádějte pouze v zastaveném vozidle.

Vnitřní zpětné zrcátko

Úhel zpětného zrcátka nastavte vsedě se správným držením těla pro řízení.

Zpětné zrcátko s denní a noční polohou

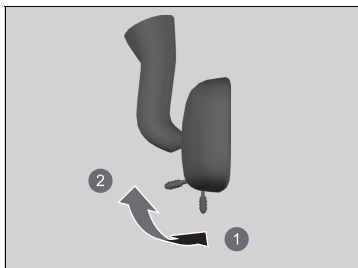

- 1 Noční poloha
- 2 Denní poloha

Polohu lze přepnout posouváním páčky.
Noční poloha pomůže za jízdy ve tmě snížit
ozáření světlomety od vozidel jedoucích za vámi.

Zrcátka

Vnitřní a vnější zrcátka udržujte čistá, abyste měli co nejlepší výhled.

Než vyjedete, nastavte si zrcátka.

➤ **Přední sedadla** Str. 208

Elektricky ovládaná vnější zrcátka

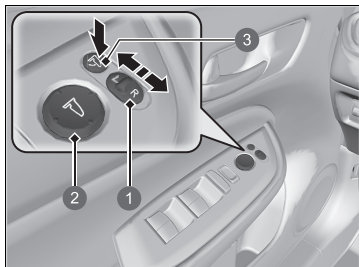

- 1 Volící spínač
- 2 Seřizovací spínač
- 3 Tlačítko sklápění

Nastavení vnějších zrcátek lze provádět, když je režim napájení v poloze ZAPNUTO.

■ Nastavení polohy zrcátek

L/R volící spínač: Vyberte levé nebo pravé zrcátko. Po dokončení nastavení zrcátka spínač vraťte do středové polohy.

Spínač nastavení polohy zrcátek: Chcete-li zrcátkem hýbat, spínač stiskněte doleva, doprava, nahoru nebo dolů.

■ Sklopná vnější zrcátka

Stiskněte tlačítko sklápění, abyste vnější zrcátka sklopili nebo vyklopili.

■ Funkce automatického sklopení vnějšího zrcátka *

■ Sklopení vnějších zrcátek

Stiskněte na bezklíčovém dálkovém ovládní tlačítko zamykání nebo se dotkněte snímače zámku dveří na předních dveřích.

► Zrcátka se začnou sklápět automaticky.

■ Vyklopení vnějších zrcátek

Pomocí bezklíčového dálkového ovládní nebo systému bezklíčového vstupu* odemkněte všechny dveře a dveře zavazadlového prostoru. Otevřete dveře řidiče.

► Zrcátka se začnou vyklápět automaticky.

►► Funkce automatického sklopení vnějšího zrcátka *

Automatické vyklopení zrcátek nelze aktivovat automaticky, pokud byla sklopena pomocí tlačítka sklopení.

Funkci automatického sklopení zrcátek lze zapínat a vypínat.

► **Přizpůsobení nastavení vozidla** Str. 308

Vnější zrcátka se automaticky nesklápí, pokud vozidlo zamknete zevnitř pomocí zámku nebo hlavního spínače zámků dveří.

* Není k dispozici u všech modelů

Přední sedadla

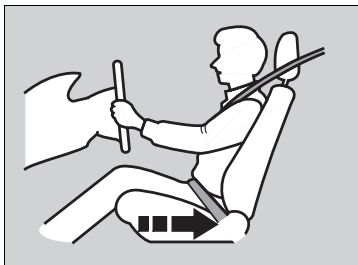

Posunutím dozadu vytvoříte dostatečný prostor.

Sedadlo řidiče nastavte co nejvíce dozadu tak, abyste zároveň měli vozidlo plně pod kontrolou. Musíte být schopni sedět vzpřímeně, opření o sedadlo, být schopni přiměřeným způsobem sešlápnout pedály bez nutnosti předklonit se a pohodlně držet volant. Sedadlo spolujezdce nastavte podobným způsobem tak, aby bylo co možná nejdále od předního airbagu v palubní desce.

» Sedadla

Úpravy nastavení sedadel vždy provádějte před jízdou.

» Přední sedadla

⚠ VÝSTRAHA

Sezení příliš blízko přednímu airbagu může při naplnění předních airbagů vést k vážnému nebo smrtelnému zranění.

Vždy sedte co nejdále od předních airbagů, avšak tak, abyste měli kontrolu nad vozidlem.

Kromě úprav nastavení sedadla lze také nastavit volant nahoru, dolů, dovnitř a ven. Mezi středem volantu a hrudníkem ponechte vzdálenost alespoň 25 cm.

■ Nastavení poloh sedadel

■ Nastavení polohy předního ručně ovládaného sedadla

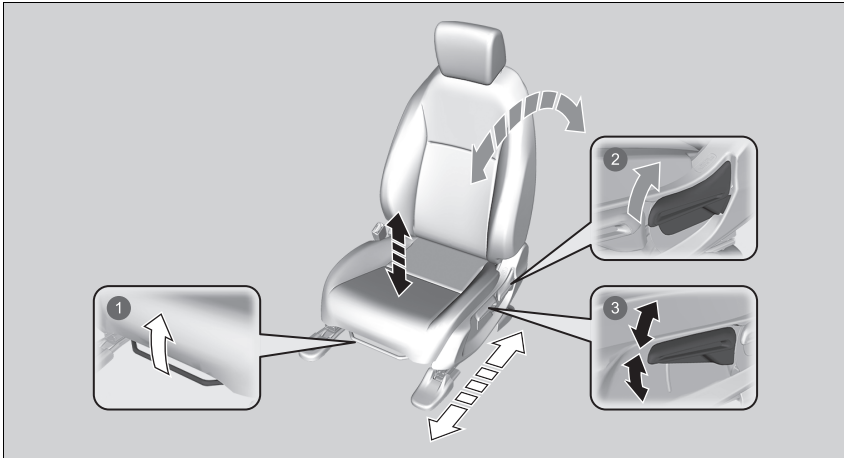

- 1 **Nastavení vodorovné polohy**
Povytahněte madlo, abyste sedadlem mohli hýbat, a poté madlo uvolněte.
- 2 **Nastavení úhlu opěradla sedadla**
Povytažením páčky můžete změnit úhel.
- 3 **Výškové nastavení (pouze strana řidiče)**
Povytažením nebo zatlačením páčky sedadlo zvyšte nebo snižte.

► Nastavení polohy předního ručně ovládaného sedadla

Až sedadlo správně nastavíte, zahoupejte s ním dopředu a dozadu a ujistěte se, že je v zajištěné poloze.

■ Nastavení opěradel sedadel

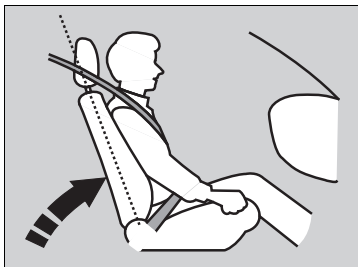

Opěradlo sedadla řidiče nastavte do pohodlné, vzpřímené polohy, mezi vaším hrudníkem a krytem airbagu na středu volantu ponechte dostatečný prostor.

Spolujezdec také musí nastavit své sedadlo do pohodlné, vzpřímené polohy.

Sklopení opěradla sedadla tak, že ramenní část pásu již nespočívá na hrudníku cestujícího, snižuje ochrannou schopnost pásu. Také zvyšuje pravděpodobnost sklouznutí pod pásem a vážného zranění při nehodě. Čím dále je opěradlo sedadla sklopeno, tím vyšší je riziko zranění.

► Nastavení opěradel sedadel

⚠ VÝSTRAHA

Příliš velký sklon opěradla sedadla může při nehodě vést k vážnému nebo smrtelnému zranění.

Opěradlo sedadla nastavte do vzpřímené polohy a o sedadlo se opřete.

Mezi vaše záda a opěradlo sedadla nekládejte žádné předměty, jako například polštář.

Mohlo by to narušit správnou funkci airbagů nebo bezpečnostního pásu.

Pokud se nemůžete dostat dostatečně daleko od volantu a zároveň dosáhnout na ovládací prvky, doporučujeme vám informovat se, zda by vám nemohl pomoci nějaký typ adaptivního vybavení.

Zadní sedadla

■ Sklopení zadních sedadel

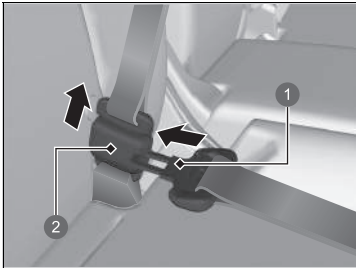

- ❶ Západka
- ❷ Zámek kotevního bodu

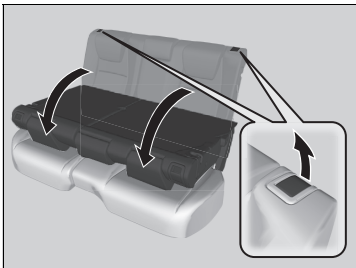

Zadní sedadla lze sklopit odděleně, čímž vznikne další úložný prostor.

1. Nejprve složte bezpečnostní pás středního sedadla. Zasuňte západku pásu do drážky na straně zámku kotevního bodu.
2. Naviňte bezpečnostní pás do držáku ve stropě.
 ➤ **Bezpečnostní pás s odnímatelným ukotvením** Str. 52
3. Spusťte zadní opěrku hlavy do nejnižší polohy.
4. Zatáhněte za uvolňovací páčku a opěradlo sedadla sklopte dolů.

►► Sklopení zadních sedadel

⚠ VÝSTRAHA

Před jízdou se ujistěte, že opěradla sedadel jsou pevně zajištěna.

Opěradla zadních sedadel lze sklopit za účelem převozu větších předmětů v zavazadlovém prostoru.

Při vrácení opěradla sedadla do původní polohy je silně zatlačte dozadu. Také zajistěte, aby bezpečnostní pásy byly umístěny před opěradlem sedadla.

Zajistěte, aby všechny předměty v zavazadlovém prostoru a předměty prostrčené otvorem na zadní sedadla byly řádně připevněné. Volné předměty mohou při prudkém brzdění vyletět vpřed.

■ Vyklopení zadních sedadel

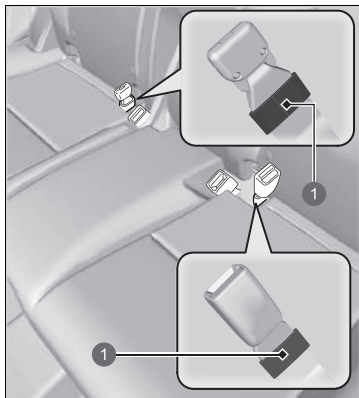

1 Úchyt

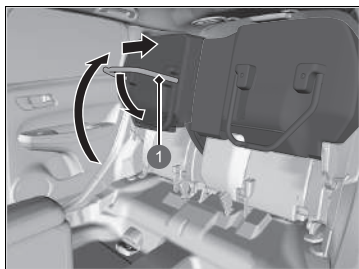

1 Noha sedadla

Zvlášť vyklopte levý a pravý sedák zadních sedadel, čímž lze zvětšit zavazadlový prostor.

■ Vyklopení sedáku sedadla

1. Dbejte, aby byly zámky bezpečnostního pásu ve svých úchytech na sedadle.

2. Vyklopte sedák zadního sedadla.
3. Sklopte nohu sedadla dolů a současně zatlačte sedák sedadla pevně proti opěradlu sedadla, čímž jej zajistíte.

► Vyklopení zadních sedadel

Po vyklopení sedadla nebo vrácení do původní polohy zkuste sedadlem hnout dopředu a dozadu a ujistěte se, že je bezpečně zajištěno.

Před vyklopením sedáku ověřte, že na sedadle nejsou žádné předměty. Před vrácením sedadla zpět do původní polohy zkontrolujte, zda se kolem vodítka na podlaze nenacházejí žádné překážky.

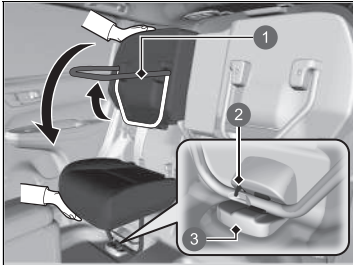

- ❶ Noha sedadla
- ❷ Západka
- ❸ Vodítko na podlaze

■ Vrácení sedadla do původní polohy

1. Jednou rukou podržte na místě sedák sedadla a poté druhou rukou zcela vytáhněte nohu sedadla, čímž jej odjistíte.
 - ▶ Držte sedák sedadla pevně, protože může po odjištění náhle spadnout.
2. Pomalu spouštějte sedák sedadla a nastavte nohu sedadla ve vodítku na podlaze tak, aby zapadla na místo.

■ Upozornění na předměty na zadním sedadle

Tato funkce vás před vystoupením z vozidla upozorní na možnou přítomnost cestujících nebo předmětů na zadních sedadlech. Aktivuje se, když je režim napájení nastaven do polohy VOZIDLO VYPNUTO, pokud byly krátce otevřeny zadní dveře před nastavením nebo po nastavení režimu napájení do polohy ZAPNUTO.

Když je režim napájení nastaven na VOZIDLO VYPNUTO, v informačním rozhraní řidiče se zobrazí připomenutí a zazní akustické upozornění.



☒ Upozornění na předměty na zadním sedadle

Když je režim napájení nastaven do polohy VOZIDLO VYPNUTO, připomenutí zhasne a funkce se ukončí.

Připomenutí se nezobrazí, pokud do 10 minut od manipulace se zadními dveřmi nebyl režim napájení nastaven do polohy ZAPNUTO.

System nerozpozná cestující na zadních sedadlech. Rozpozná však, když se zadní dveře otevřou a zavřou, což může znamenat, že se na zadních sedadlech nachází osoby nebo předměty.

Nastavení upozornění lze vypnout.

☒ **Přízpůsobení nastavení vozidla** Str. 308

Sezení správným způsobem

Poté, co všichni cestující dokončí nastavení svých sedadel a opěrek hlavy a připoutají se, je velice důležité, aby i nadále seděli vzpřímeně, opření o sedadlo a s nohama na zemi, dokud vozidlo bezpečně nezaparkuje a režim napájení nebude vypnutý.

Nesprávné sezení může zvýšit pravděpodobnost zranění při nehodě. Pokud se například cestující skrčí, lehne si, otočí se bokem, usadí se dopředu, nahne se vpřed nebo do stran, zvedne jednu nebo obě nohy, výrazně se zvyšuje pravděpodobnost zranění při nehodě.

Navíc cestující, který není na místě na předním sedadle, může při nehodě být vážně nebo smrtelně zraněn nárazem do vnitřních částí vozidla nebo nárazem naplňujícího se airbagu.

Sezení správným způsobem

VÝSTRAHA

Nesprávné sezení nebo sezení mimo správnou polohu může při nehodě vést k vážnému nebo smrtelnému zranění.

Vždy sedte vzpřímeně, opření o sedadlo, s nohama na zemi.

Opěrky hlavy

Vaše vozidlo je vybaveno opěrkami hlavy na všech místech k sezení.

■ Nastavení poloh předních opěrek hlavy

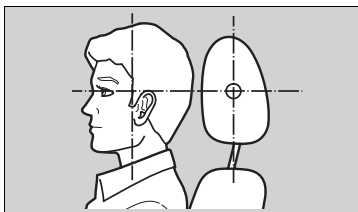

Hlavu umístíte na střed opěrky hlavy.

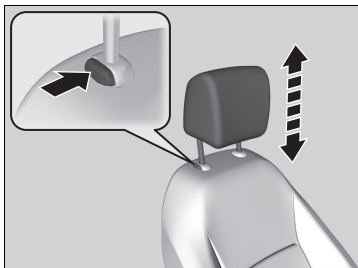

Opěrky hlavy jsou nejúčinnější ochranou proti riziku hyperflexe krku a jiných zranění způsobených nárazem zezadu, pokud střed hlavy cestujícího spočívá na středu opěrky hlavy. Horní okraj uší cestujícího musí být v jedné rovině se středem opěrky hlavy.

Chcete-li opěrku hlavy zvýšit:

Zatáhněte za ni vzhůru.

Chcete-li opěrku hlavy snížit:

Zatlačte na ni, současně stiskněte uvolňovací tlačítko.

▣ Nastavení poloh předních opěrek hlavy

⚠ VÝSTRAHA

Nesprávně umístění opěrek hlavy snižuje jejich účinnost a zvyšuje pravděpodobnost vážného zranění při nehodě.

Dbejte, aby opěrky hlavy byly před jízdou správně nastavené na svém místě.

Má-li systém opěrek hlavy fungovat správně:

- Na opěrky hlavy nebo nohy opěrky nezavěšujte žádné předměty.
- Mezi cestujícího a opěradlo sedadla neumísťujte žádné předměty.
- Každou opěrku namontujte na její správné místo.

Změna poloh opěrek hlavy na zadním sedadle

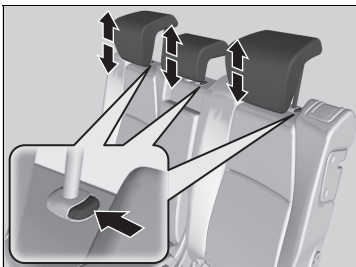

Cestující sedící na zadním sedadle si musí nastavit výšku opěrky hlavy do vhodné polohy, než se vozidlo dá do pohybu.

Chcete-li opěrku hlavy zvýšit:

Zatáhněte za ni vzhůru.

Chcete-li opěrku hlavy snížit:

Zatlačte na ni, současně stiskněte uvolňovací tlačítko.

» Změna poloh opěrek hlavy na zadním sedadle

Používáte-li opěrku hlavy na zadním sedadle, vytáhněte ji do nejvyšší polohy. Nepoužívejte je v nižší poloze.

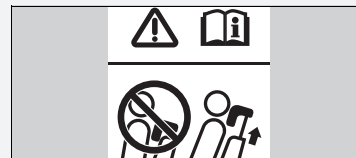

Demontáž a montáž opěrek hlavy

Opěrky hlavy lze demontovat pro účely čištění nebo opravy.

Postup demontáže opěrky hlavy:

Opěrku co nejvíce vytáhněte. Poté stiskněte uvolňovací tlačítko a vytáhněte ji vzhůru a ven.

Postup montáže opěrky hlavy:

Nohy opěrky zasuňte zpět na místo, poté nastavte vhodnou výšku a současně stiskněte uvolňovací tlačítko. Zatáhnutím za opěrku vzhůru se přesvědčte, zda je zajištěná na místě.

Demontáž a montáž opěrek hlavy

VÝSTRAHA

Pokud opěrky hlavy nenamontujete zpět, nebo je nenamontujete zpět správně, může to při nehodě vést k vážnému zranění.

Před jízdou vždy opěrky hlavy nasadte zpět.

Chcete-li demontovat nebo namontovat zadní opěrku hlavy, sklopte opěradlo sedadla mírně dopředu, protože mezi stropem a opěradlem sedadla je málo místa.

Loketní opěrka

■ Používání loketní opěrky předních sedadel

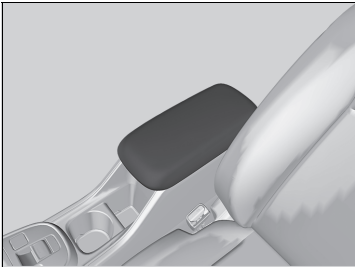

Víko konzoly lze použít jako loketní opěrku.

Vnitřní světla

Spínače vnitřního světla

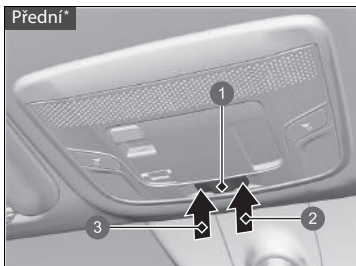

- 1 Poloha aktivovaná dveřmi
- 2 Zapnuto
- 3 Vypnuto

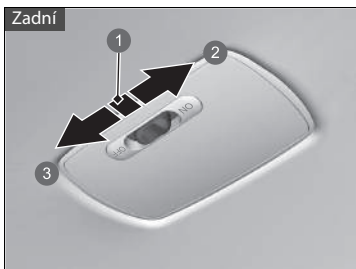

- 1 Poloha aktivovaná dveřmi
- 2 Zapnuto
- 3 Vypnuto

ON (zapnuto)

Stropní světlo se rozsvítí bez ohledu na to, zda jsou dveře otevřené nebo zavřené.

Aktivace dveřmi

Vnitřní světla se rozsvítí v následujících situacích:

- Pokud jsou některé dveře otevřené.
- Odemknete dveře řidiče.
- Když je režim napájení ve stavu VOZIDLO VYPNUTO.

OFF (vypnuto)

Vnitřní světla zůstanou svítit bez ohledu na to, zda jsou dveře otevřené nebo zavřené.

Spínače vnitřního světla

V poloze aktivované dveřmi vnitřní světla zeslábnou a zhasnou přibližně 30 sekund po zavření dveří.

Světla zhasnou po 30 sekundách v následujících situacích:

- Když odemknete dveře řidiče, ale neotevřete je.
- Když nastavíte režim napájení do stavu VOZIDLO VYPNUTO, ale neotevřete dveře.

Dobu stmívání vnitřních světel můžete změnit.

➤ **Přizpůsobení nastavení vozidla** Str. 308

Vnitřní světla zhasnou okamžitě v následujících situacích:

- Když zamknete dveře řidiče.
- Když zavřete dveře řidiče v režimu PŘÍSLUŠENSTVÍ.
- Když nastavíte režim napájení do polohy ZAPNUTO.

Když ponecháte některé dveře otevřené a režim napájení je v poloze VOZIDLO VYPNUTO, vnitřní osvětlení zhasne přibližně po 15 minutách.

Abyste předešli vybití akumulátoru, nenechávejte vnitřní světlo dlouho zapnuté, pokud je pohonný systém vypnutý.

Spínače čtecích světel

Modely se spínačem předního stropního světla



Modely bez spínače předního stropního světla

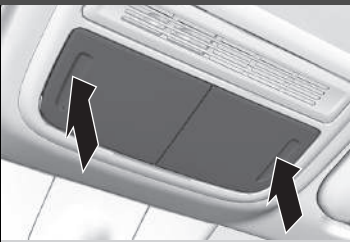

■ Přední strana

Modely se spínačem předního stropního světla

Čtecí světla lze rozsvítit a zhasnout stisknutím tlačítek.

Modely bez spínače předního stropního světla

Čtecí světla lze rozsvítit a zhasnout stiskem krytů.

»» Spínače čtecích světel

Modely se spínačem předního stropního světla

Je-li spínač předního stropního světla v poloze aktivace dveřmi a některé dveře jsou otevřené, pak čtecí světlo po stisku tlačítek nezhasne.

■ Spínač světla zavazadlového prostoru

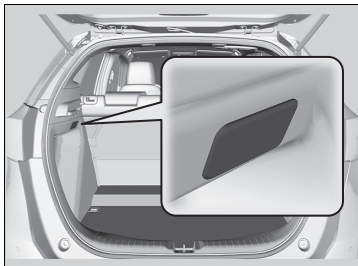

Světla se rozsvítí po otevření dveří zavazadlového prostoru.

Odkládací prostory

■ Odkládací schránka

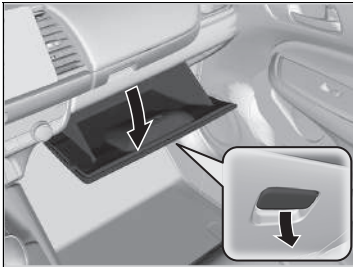

Chcete-li odkládací schránku otevřít, zatáhněte za páčku.

■ Horní odkládací schránka

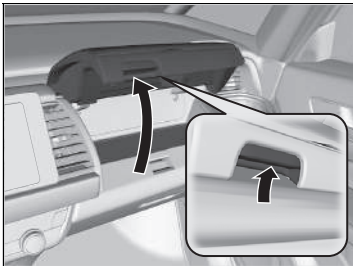

Chcete-li horní odkládací schránku otevřít, zatáhněte za páčku.

▣ Odkládací schránka

⚠ VÝSTRAHA

Otevřená odkládací schránka může při nehodě způsobit spolujezdci vážné zranění, dokonce i když je spolujezdec připoután bezpečnostním pásem.

Za jízdy vždy nechte odkládací schránku zavřenou.

▣ Horní odkládací schránka

⚠ VÝSTRAHA

Otevřená horní odkládací schránka může při nehodě způsobit spolujezdci vážné zranění, dokonce i když je spolujezdec připoután bezpečnostním pásem.

Za jízdy vždy nechte horní odkládací schránku zavřenou.

■ Schránka ve středové konzole

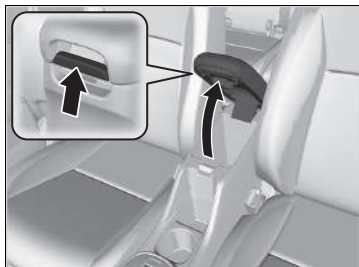

Chcete-li schránku v konzole otevřít, zatáhněte za madlo.

Držáky nápojů

Přední panel

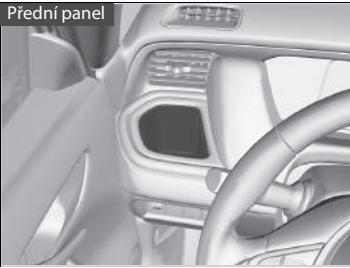

■ Držáky nápojů na předních sedadlech

Nacházejí se na obou stranách předního panelu.

Středová konzola

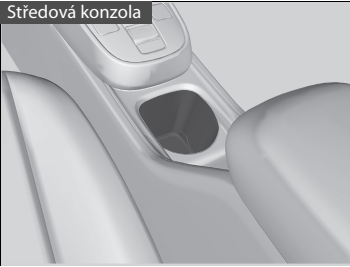

Je umístěn v konzole mezi předními sedadly.

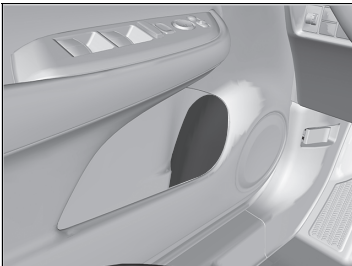

■ Držáky nápojů v předních dveřích

Nacházejí se na obou kapsách v předních dveřích.

»» Držáky nápojů

POZNÁMKA

Rozlité tekutiny mohou poškodit čalounění, koberce a elektrické součásti interiéru.

Při používání držáků nápojů dbejte opatrnosti. Horké kapaliny vás mohou opařit.

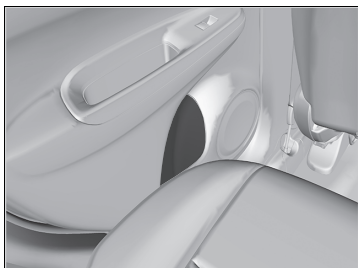

■ Držáky nápojů v zadních dveřích

Nacházejí se na obou kapsách v zadních dveřích.

■ Háček na oděvy

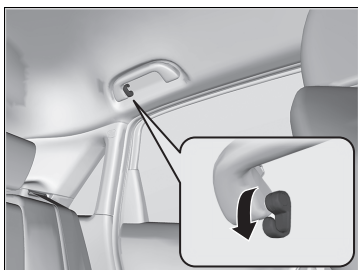

Na zadním madle na straně řidiče je věšák na oděvy. Chcete-li jej použít, potáhněte jej dolů.

▣ Háček na oděvy

Věšák není navržen, aby unesl velké nebo těžké předměty.

Kotvicí úchyty

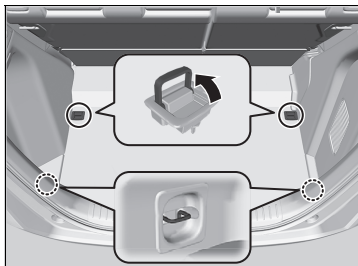

Ke kotvicím úchytům na podlaze zavazadlového prostoru můžete upevnit síť zajišťující předměty.

Háčky na zavazadla

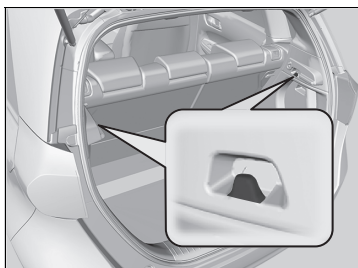

Háčky na zavazadla v zavazadlovém prostoru lze použít k zavěšení lehkých předmětů.

» Kotvicí úchyty

Zajistěte, aby nikdo neměl přístup k předmětům v zavazadlovém prostoru za jízdy. Volné předměty mohou při prudkém brzdění způsobit zranění.

» Háčky na zavazadla

POZNÁMKA

Nezavěšujte na věšák velké předměty nebo předměty těžší než 3 kg. Těžké nebo velké předměty mohou věšák poškodit.

■ Schránka v podlaze zavazadlového prostoru

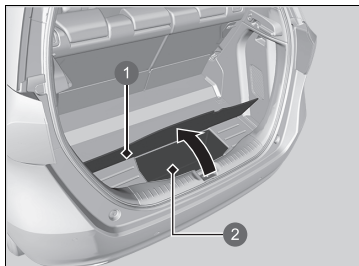

Zvedněte spodní kryt podlahy zavazadlového prostoru nahoru.

- ① Kryt podlahy
- ② Schránka v podlaze

Kryt zavazadlového prostoru

Potřebujete-li zavazadlový prostor zvětšit, můžete vyjmout kryt zavazadlového prostoru.

Odstranění krytu zavazadlového prostoru

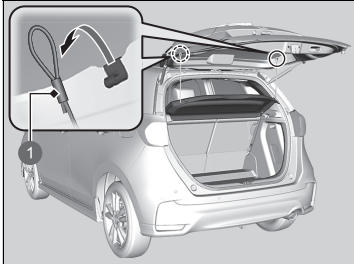

1 Popruh

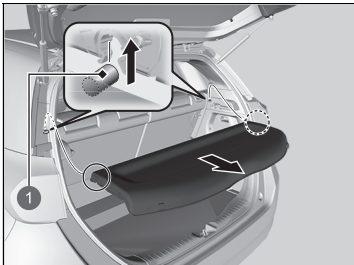

1 Podpěrná tyč

1. Otevřete dveře zavazadlového prostoru.
2. Odstraňte popruh na obou stranách dveří zavazadlového prostoru.

3. Uvolněte podpěrné tyče a poté odstraňte kryt zavazadlového prostoru.

Při upevňování krytu zavazadlového prostoru postupujte obráceně.

Po zpětné instalaci krytu zavazadlového prostoru zkontrolujte, zda je zajištěný.

Kryt zavazadlového prostoru

Nepokládejte předměty na kryt zavazadlového prostoru ani nepřpravujte předměty převyšující zadní sedadla. Mohly by zablokovat výhled a v případě nehody nebo prudkého zastavení by mohly být vymrštěny vpřed.

Nevyvíjejte na kryt nadměrný tlak, například se o něj neopírejte za účelem dosáhnutí na nějaký předmět.

Další komfortní prvky interiéru

■ Napájecí zásuvka příslušenství

Napájecí zásuvky příslušenství lze používat, když je režim napájení v poloze PŘÍSLUŠENSTVÍ nebo ZAPNUTO.

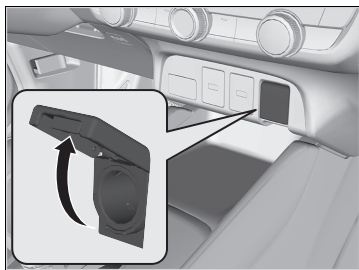

■ Panel konzoly

K použití otevřete kryt.

» Napájecí zásuvka příslušenství

POZNÁMKA

Nezasunujte do ní vložku zapalovače cigaret automobilového typu. Napájecí zásuvka příslušenství by se mohla přehřát.

Napájecí zásuvka příslušenství je určena k napájení příslušenství na stejnosměrný proud 12 V se jmenovitým příkonem do 180 W (15 A).

Abyste předešli vybití 12V akumulátoru, napájecí zásuvku příslušenství používejte, pouze pokud je pohonný systém zapnutý.

Pokud napájecí zásuvku příslušenství nepoužíváte, zavřete její krytku, aby dovnitř nevnikly malé předměty.

■ Vyhřívání volantu *

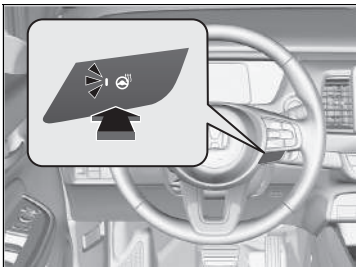

Vyhřívání volantu lze používat, když je režim napájení v poloze ZAPNUTO.

Stiskněte tlačítko napravo od volantu.

Po dosažení příjemné teploty vyhřívání vypněte dalším stisknutím tlačítka.

Vyhřívání volantu se při každém zapnutí pohonného systému vypne, i když jste jej při poslední jízdě zapnuli.

☒ Vyhřívání volantu *

Je-li pohonný systém vypnutý, nepoužívejte vyhřívání volantu nepřetržitě. Mohl by se příliš vybit 12V akumulátor s následkem obtížného spuštění pohonného systému.

* Není k dispozici u všech modelů

■ Vyhřívání předních sedadel*



Vyhřívání sedadel lze použít, když je režim napájení v poloze ZAPNUTO.

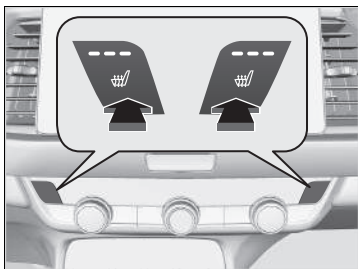

Stiskněte tlačítko vyhřívání sedadel:

Jednou – nastavení HI (svítí tři kontrolky)

Dvakrát – nastavení MID (svítí dvě kontrolky)

Třikrát – nastavení LO (nízká intenzita – svítí jedna kontrolka)

Čtyřikrát – nastavení OFF (nesvítí žádná kontrolka)

Pokud zapnete režim napájení poté, co byl vypnut, předchozí nastavení zůstane zachováno.

☒ Vyhřívání předních sedadel*

⚠ VÝSTRAHA

Při použití vyhřívání sedadel může dojít k popáleninám způsobeným teplem.

Osoby se sníženou schopností vnímání teploty (například osoby s cukrovkou, poškozením nervů dolních končetin nebo paralýzou) nebo s citlivou pokožkou by neměly vyhřívání sedadel používat.

Je-li pohonný systém vypnutý, vyhřívání sedadel nepoužívejte ani v poloze LO. Za těchto podmínek může dojít k oslabení 12V akumulátoru, což může způsobit obtížné spouštění pohonného systému.

Po určité době se nastavení vyhřívání předních sedadel automaticky sníží vždy o jednu úroveň, a nakonec se vyhřívání předních sedadel zcela vypne. Tento interval závisí na teplotě ve vozidle.

Používání automatické klimatizace

Systém automatické klimatizace udržuje vámi zvolenou teplotu interiéru. Systém rovněž vybere vhodný poměr ohřátého nebo ochlazeného vzduchu, který co nejrychleji zvýší nebo sníží teplotu interiéru podle vaší volby.

Používejte systém, když je pohonný systém zapnutý.

1. Stiskněte tlačítko **AUTO**.
2. Ovládacím regulátorem teploty upravte teplotu v interiéru.
3. Stisknutím tlačítka **ON/OFF** (zapnuto/vypnuto) režim zrušíte.

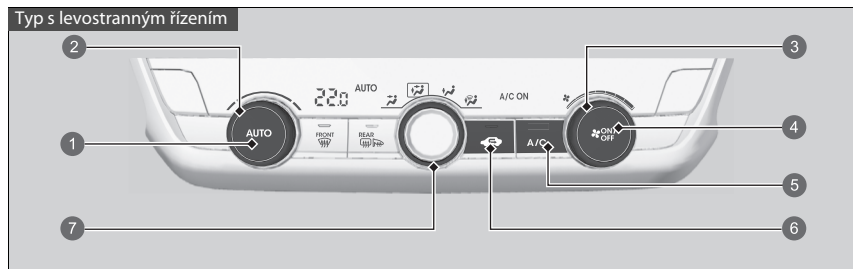

- 1 Tlačítko **AUTO**
- 2 Regulátor teploty
- 3 Ovládací regulátor ventilátoru
- 4 Tlačítko **ON/OFF**
- 5 Tlačítko **A/C** (klimatizace)
- 6 Tlačítko recirkulace
- 7 Otočný ovladač **MODE**
 - Vzduch proudí z ventiláčnických otvorů v palubní desce
 - Vzduch proudí z ventiláčnických otvorů v palubní desce a podlaze
 - Vzduch proudí z ventiláčnických otvorů v podlaze
 - Vzduch proudí z ventiláčnických otvorů v podlaze a otvorů vyhřívání čelního skla

Používání automatické klimatizace

Pokud je automatická klimatizace v poloze **AUTO** a stisknete jakékoli tlačítko, bude prioritou přiřazena funkci stisknutého tlačítka.

Kontrolka **AUTO** zhasne, avšak funkce nesouvisející se stisknutým tlačítkem budou řízeny automaticky.

Abyste nedošlo ke vhánění studeného vzduchu zvenku, ventilátor se nemusí zapnout ihned po stisknutí tlačítka **AUTO**.

Pokud je v interiéru příliš horko, lze jej ochladit rychleji částečným otevřením oken, přepnutím systému do automatického režimu a nastavením nízké teploty. Režim čerstvého vzduchu přepněte do režimu recirkulace, dokud se teplota nesníží.

Pokud teplotu nastavíte na dolní nebo horní mez, zobrazí se **Lo** (dolní) nebo **Hi** (horní).

Stisknutím tlačítka **ON/OFF** se automatická klimatizace zapíná a vypíná. Po zapnutí se systém vrátí k poslední volbě.

Je-li aktivní režim **ECON**, automatická klimatizace pravděpodobně sníží výkon chlazení.

Nízká úroveň nabití vysokonapětového akumulátoru může omezit výkon systému klimatizace.

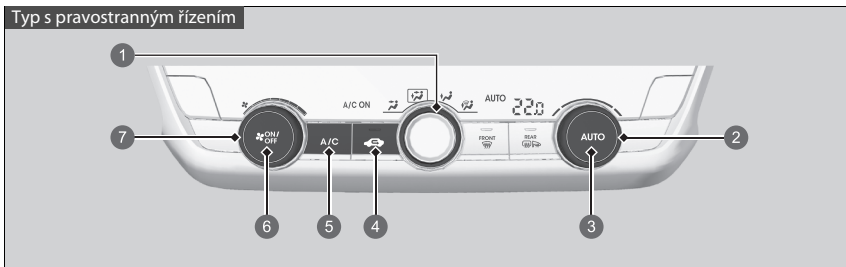

- | | |
|---|---|
| <p>1 Otočný ovladač MODE</p> <ul style="list-style-type: none"> • Vzduch proudí z ventilačních otvorů v palubní desce • Vzduch proudí z ventilačních otvorů v palubní desce a podlaze • Vzduch proudí z ventilačních otvorů v podlaze • Vzduch proudí z ventilačních otvorů v podlaze a otvorů vyhřívání čelního skla | <p>2 Regulátor teploty</p> <p>3 Tlačítko AUTO</p> <p>4 Tlačítko recirkulace</p> <p>5 Tlačítko A/C (klimatizace)</p> <p>6 Tlačítko ON/OFF</p> <p>7 Ovládací regulátor ventilátoru</p> |
|---|---|

■ Přepínání mezi režimy recirkulace a čerstvého vzduchu

Stiskněte tlačítko (recirkulace) a přepněte režim podle okolních podmínek.

Režim recirkulace (kontrolka svítí): Recirkuluje vzduch z interiéru vozidla prostřednictvím systému.

Režim čerstvého vzduchu (kontrolka nesvítí): Udržuje vnější ventilaci. V normálních situacích udržuje systém v režimu čerstvého vzduchu.

■ Rozmrazování čelního skla a oken

Typ s levostranným řízením

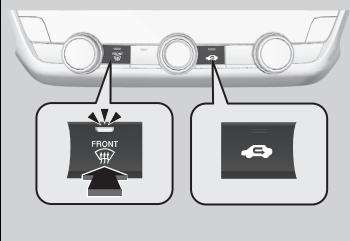

Stisknutím tlačítka  (vyhřívání čelního skla) se zapne systém klimatizace a automaticky se přepne do režimu čerstvého vzduchu.

Dalším stisknutím tlačítka  se systém vypne a vrátí se k předchozímu nastavení.

Typ s pravostranným řízením

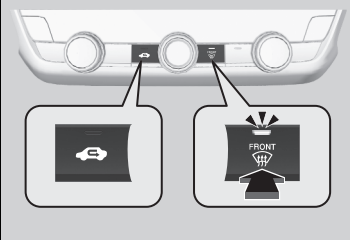

►► Rozmrazování čelního skla a oken

V zájmu vlastní bezpečnosti zajistěte, abyste před jízdou měli jasný výhled.

Teplotu nenastavujte do blízkosti dolního nebo horního limitu.

Pokud čelní sklo přijde do styku se studeným vzduchem, vnější plocha čelního skla se může zamlžit.

■ Rychlé odmrazení oken

Typ s levostranným řízením

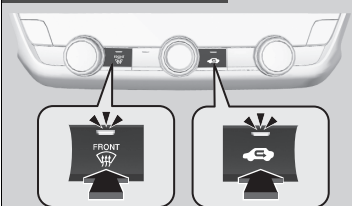

Typ s pravostranným řízením

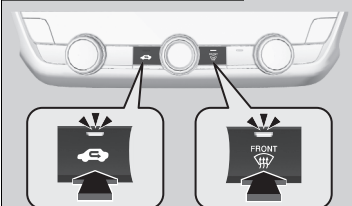

1. Stiskněte tlačítko  (svítí kontrolka).
2. Stiskněte tlačítko  (svítí kontrolka).

►► Rychlé odmrazení oken

Po odmrazení oken přepněte do režimu čerstvého vzduchu. Ponecháte-li systém v režimu recirkulace, vlhkost může způsobit zamlžení oken. To zhoršuje viditelnost.

Snímače automatické klimatizace

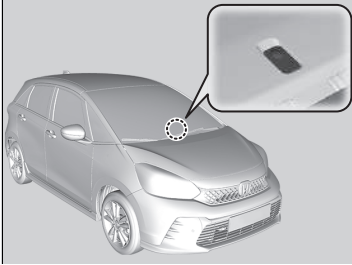

System automatické klimatizace je vybaven snímači. Nezakrývejte je ani je nepolijte žádnými tekutinami.

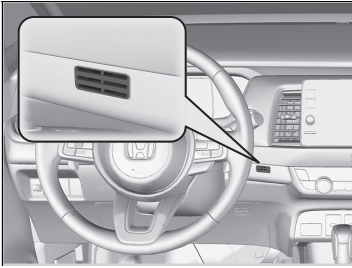

Funkce

Tato kapitola popisuje, jak lze ovládat jednotlivé technologické funkce.



Audiosystém	240
Displej audiosystému	242
Chybová hlášení audiosystému	333
Obecné informace o audiosystému	334
Tísňové volání (eCall)*	344

Informace o audiosystému

Audiosystém nabízí FM/AM rádio a službu digitálního rozhlasového vysílání (DAB). Systém také přehrává obsah z paměťových zařízení USB, zařízení iPod, iPhone, **Bluetooth®** a smartphonů.

Audiosystém lze ovládat tlačítky a ovladači na panelu, pomocí prvků dálkového ovládání na volantu nebo pomocí ikon rozhraní dotykové obrazovky.

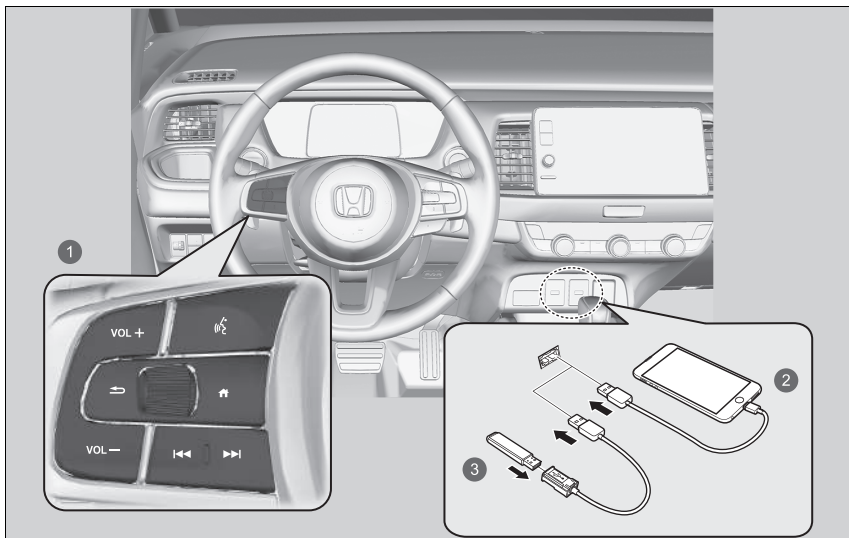

- 1 Prvky dálkového ovládání
- 2 iPod
- 3 Paměťové zařízení USB

Ochrana proti krádeži audiosystému

Audiosystém je vyřazen z provozu, pokud je odpojen od zdroje napájení, například při odpojení nebo vybití 12V akumulátoru. Za určitých podmínek může systém zobrazit obrazovku pro zadání kódu. Pokud k tomu dojde, proveďte reaktivaci audiosystému.

■ Reaktivace audiosystému

1. Nastavte režim napájení do polohy ZAPNUTO.
2. Zapněte audiosystém.
3. Stiskněte a podržte tlačítko napájení audiosystému déle než dvě sekundy.
 - ▶ K reaktivaci audiosystému dojde, když řídicí jednotka audiosystému vytvoří spojení s řídicí jednotkou vozidla. V případě, že řídicí jednotka nerozpozná jednotku audiosystému, musíte navštívit dealera a nechat jednotku audiosystému zkontrolovat.

Spuštění

Displej audiosystému se po nastavení režimu napájení do polohy PŘÍSLUŠENSTVÍ nebo ZAPNUTO automaticky zapne. Po zapnutí se zobrazí následující obrazovka o přenosu dat.

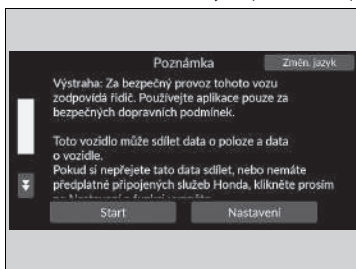

Vyberte možnost **Start**.

► Pokud chcete změnit nastavení pro přenos dat, vyberte **Nastavení** a zvolte nastavení ZAP/VYP na obrazovce **Nastavení sdílení dat**.

► Pokud nevyberete možnost **Start**, systém po určité době automaticky přejde na domovskou obrazovku.

► Pokud není zjištěno žádné zaregistrované zařízení, vyberte **Start** a zobrazí se obrazovka párování **Bluetooth®**.

■ Spárování mobilního telefonu (pokud se systémem není spárován žádný telefon)

1. Ujistěte se, že váš telefon je v režimu hledání nebo viditelnosti.

2. Na svém telefonu vyberte **Honda HFT**.

► Pokud chcete spárovat telefon z displeje audiosystému, vyberte **Vyhledat zařízení** a poté vyberte svůj telefon, až se zobrazí v seznamu.

► Pokud zaškrtnete pole **Tuto zprávu již nezobrazovat**, obrazovka se nezobrazí.

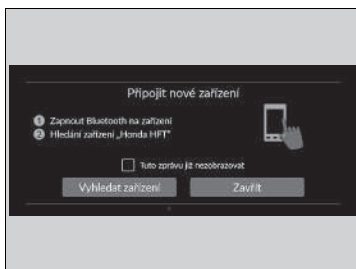

Spuštění

Nastavení sdílení dat

ZAP: Datová komunikace je povolena.

VYP: Datová komunikace není povolena.

Základní ovládání

■ Funkce audiosystému

Audiosystém lze používat, je-li režim napájení v poloze PŘÍSLUŠENSTVÍ nebo ZAPNUTO.

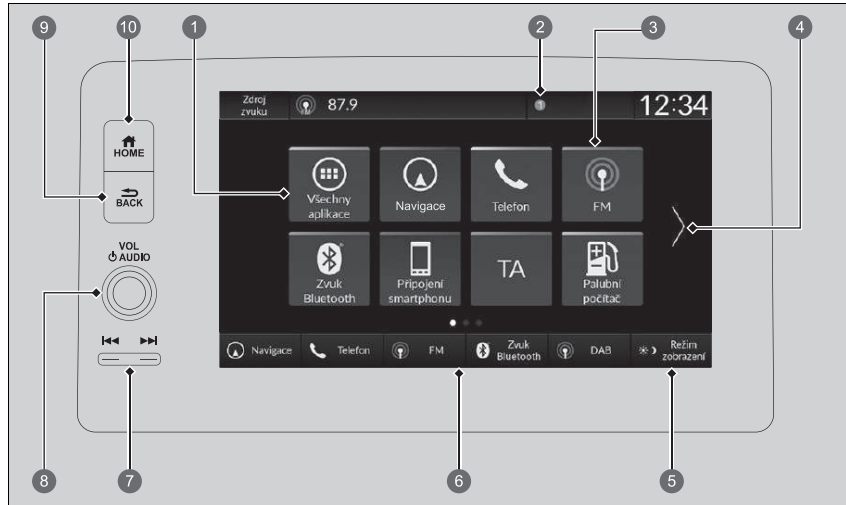

- | | | | |
|---|------------------------------|----|--|
| 1 | Všechny aplikace | 6 | Ikony tlačítek změny režimu |
| 2 | Stavové ikony | 7 | Tlačítka / (hledat/přeskočit) |
| 3 | Ikony zkratk aplikací | 8 | Otočný volič VOL / AUDIO (hlasitost/zapnutí) |
| 4 | Šipka | 9 | Tlačítko (zpět) |
| 5 | Ikona Režim zobrazení | 10 | Tlačítko (domů) |

►► Funkce audiosystému

Tato obrazovka je zobrazena pro modely s levostranným řízením. U modelů s pravostranným řízením se tato tlačítka nacházejí symetricky na protější straně než u modelů s levostranným řízením.

 **Všechny aplikace:** Zobrazí všechny aplikace.

Stavové ikony: V oblasti záhlaví zobrazí kontrolky informací o vozidle, připojené telefony atd.

Ikony zkratek aplikací: Zobrazí ikony zkratek aplikací.

Šipka: Zobrazí další strany na informační/audio obrazovce.

Ikona  Režim zobrazení: Mění jas informační/audio obrazovky. Jednou stiskněte

 a výběrem  nebo  provedte nastavení.

Ikony tlačítek změny režimu: Zobrazí ikony pro přímou změnu režimu.

Tlačítka  /  (hledat/přeskočit): Stisknutím změníte stanici, skladbu nebo soubor.

Otočný volič VOL/  AUDIO (hlasitost/zapnutí): Zapíná a vypíná audiosystém a otáčením upravuje hlasitost.

Tlačítko  (zpět): Stisknutím přejdete zpět na předchozí obrazovku.

Tlačítko  (domů): Stisknutím přejdete na domovskou obrazovku.

Porty USB

Na předním panelu

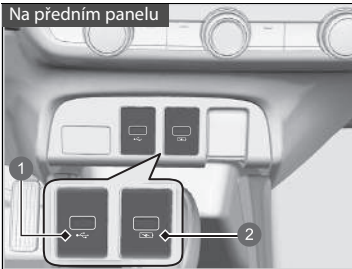

- 1 Přehrávání audiosouborů a připojování kompatibilních telefonů
- 2 Výhradně k nabíjení zařízení

Na zadní straně odkládacího prostoru konzoly



■ Na předním panelu (🔌)

Port USB (2,5 A) na předním panelu slouží k nabíjení zařízení, přehrávání audiosouborů a připojování kompatibilních telefonů s aplikací Apple CarPlay nebo Android Auto.

- ▶ Chcete-li zabránit možným problémům, používejte pro systém Apple CarPlay certifikovaný MFi kabel Apple s konektorem Lightning a pro systém Android Auto USB kabely s certifikací USB-IF vyhovující normě USB 2.0.

■ Na předním panelu (⚡)

Port USB (2,5 A) na předním panelu slouží výhradně k nabíjení zařízení.

- ▶ Pokud jste k němu připojili přehrávače hudby, nebude možné přehrávat hudbu.

■ Na zadní straně odkládacího prostoru konzoly*

Tyto porty USB (3 A) jsou určeny výhradně k nabíjení zařízení.

- ▶ Pokud jste k nim připojili přehrávače hudby, nebude možné přehrávat hudbu.

Porty USB

- Zařízení iPod nebo paměťové zařízení USB nenechávejte ve vozidle. Přímé sluneční záření a vysoké teploty by je mohly poškodit.
- Pokud k portu USB připojíte paměťové zařízení USB, doporučujeme použít USB kabel.
- Zařízení iPod nebo paměťové zařízení USB nepřipojujte pomocí rozbočovače.
- Nepoužívejte zařízení, jako je čtečka karet nebo pevný disk, jelikož by mohlo dojít k poškození zařízení nebo vašich souborů.
- Před použitím zařízení ve vozidle doporučujeme, abyste si svá data záložovali.
- Zobrazená zpráva se mohou lišit v závislosti na modelu zařízení a verzi softwaru.

Nabíjení přes USB

Port USB dokáže poskytnout nabíjecí proud až 2,5 A/3 A*. Nabíjecí proud 2,5 A/3 A* je k dispozici tehdy, pokud to požaduje dané zařízení. Podrobnosti o hodnotách proudu najdete v příručce k zařízení, které chcete nabít.



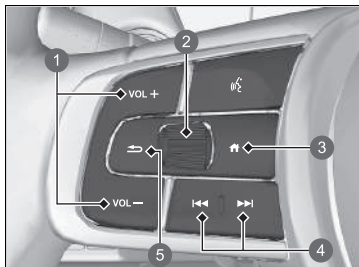

Za určitých okolností může zařízení připojené k portu vyvolávat šum v rádiu.

* Není k dispozici u všech modelů

■ Dálkové ovládání audiosystému



Umožňuje ovládat audiosystém za jízdy. Informace se zobrazují v informačním rozhraní řidiče.

- 1 Tlačítka **VOL +** / **VOL -** (hlasitost)
- 2 Levý volič
- 3 Tlačítko  (domů)
- 4 Tlačítka  /  (hledat/přeskočit)
- 5 Tlačítko  (zpět)



Tlačítka **VOL +** / **VOL -** (hlasitost)

Stiskněte VOL +: Zvýšení hlasitosti.

Stiskněte VOL -: Snížení hlasitosti.

Levý volič

- Výběr režimu audiosystému

Stiskněte tlačítko  (domů), otáčením nahoru nebo dolů vyberte v informačním rozhraní řidiče možnost  (audio) a stiskněte levý volič.

►► Dálkové ovládání audiosystému

Některý režim se zobrazí pouze při použití vhodného zařízení nebo média.

V závislosti na zařízení **Bluetooth®**, které připojíte, nemusí být některé funkce funkční.

Stisknutím tlačítka  (zpět) pro informační rozhraní řidiče se vrátíte na předchozí obrazovku nebo zrušíte příkaz.

Stisknutím tlačítka  (domů) se vrátíte na domovskou obrazovku informačního rozhraní řidiče.











Otáčení nahoru nebo dolů:

Chcete-li procházet režimy audiosystému, otáčejte nahoru nebo dolů a poté stiskněte levý volič:

FM/AM/DAB/iPod/USB/Apple CarPlay/Android Auto/*Bluetooth*® Audio

▶ V závislosti na připojeném zařízení se zobrazené režimy mohou změnit.

Tlačítka   (hledat/přeskočit)

- Při poslechu rádia
 - Stiskněte :** Výběr následující přednastavené stanice.
 - Stiskněte :** Výběr předchozí přednastavené stanice.
 - Stiskněte a podržte :** Výběr následující stanice se silným signálem.
 - Stiskněte a podržte :** Výběr předchozí stanice se silným signálem.
- Při poslechu ze zařízení iPod, paměťového zařízení USB, přes *Bluetooth*® Audio nebo Připojení smartphonu
 - ▶ V závislosti na připojeném zařízení se postupy mohou změnit.
 - Stiskněte :** Přeskočení na následující skladbu.
 - Stiskněte :** Přechod zpět na předchozí skladbu.
- Při poslechu paměťového zařízení USB
 - Stiskněte a podržte :** Přeskočení na následující složku.
 - Stiskněte a podržte :** Přechod zpět na předchozí složku.
- Při poslechu ze zařízení iPod:
 - Stiskněte a podržte :** Přeskočení na následující skladbu.
 - Stiskněte a podržte :** Přechod zpět na předchozí skladbu.

Elektronický návod k obsluze *

Obsah návodu k obsluze můžete prohlížet na displeji audiosystému.

Otevření návodu k obsluze

1. Vyberte  **Všechny aplikace.**
2. Vyberte **Návod k obsluze.**

Instalace/aktualizace návodu k obsluze

Jakmile bude k dispozici instalace nebo aktualizace návodu k obsluze, bude vám automaticky zasláno upozornění.

Postup aktualizace:

1. Klepněte na upozornění.
► Zobrazí se obrazovka verze.
2. Vyberte položky, které chcete aktualizovat.
3. Klepněte na **Aktualizovat.**

Pokud na obrazovce verze zrušíte označení položky, nebudete již pro ni dostávat upozornění.

Elektronický návod k obsluze *

Tato funkce neobsahuje všechny jazyky dostupné pro displej audiosystému.

Změna jazyka displeje audiosystému změní také jazyk návodu k obsluze. Pokud návod k obsluze není dostupný nebo není nainstalován v daném jazyce, bude výchozím jazykem návodu k obsluze angličtina.

Instalace/aktualizace návodu k obsluze

V závislosti na verzi návodu k obsluze se zobrazený obsah může lišit.

Pokud návod k obsluze dosud nebyl nainstalován, můžete jej nainstalovat přes Wi-Fi.

➔ **Připojení Wi-Fi** Str. 291

Pro jazyky kromě angličtiny, němčiny, francouzštiny, italštiny a španělštiny

Pokud nainstalujete návod k obsluze v novém jazyce, dříve nainstalovaný návod k obsluze bude odstraněn.

Používání hlasového ovládání*¹

Vozidlo obsahuje systém hlasového ovládání, který umožňuje bezdotykovou obsluhu.

Systém hlasového ovládání používá tlačítka  (mluvit) a  (zpět) na volantu a mikrofon v blízkosti čtecího světla na stropě.



Rozpoznávání hlasu

Pro dosažení optimálního rozpoznávání hlasu při použití systému hlasového ovládání:

- Zajistěte, aby pro používaný hlasový příkaz byla zobrazena správná obrazovka. Systém rozpoznává pouze některé příkazy.
Dostupné hlasové příkazy
➤ **Obrazovka hlasového portálu** Str. 250
- Zavřete okna.
- Nastavte ventilační otvory v palubní desce i postranní ventilační otvory tak, aby vzduch nefoukal na stropní mikrofon.
- Vyslovujte zřetelně jasným a přirozeným hlasem, bez pauz mezi slovy.
- Je-li to možné, omezte veškeré šумы na pozadí. Mluví-li více než jedna osoba současně, může systém chybně interpretovat váš příkaz.

*1: Systém hlasového ovládání rozpoznává angličtinu, němčinu, francouzštinu, španělštinu a italštinu.

▶▶ Používání hlasového ovládání*¹

Po stisknutí tlačítka  se nápomocná výzva zeptá, co byste chtěli dělat. Dalším stisknutím a uvolněním tlačítka  tuto výzvu obejdete a zadejte příkaz.

■ Obrazovka hlasového portálu

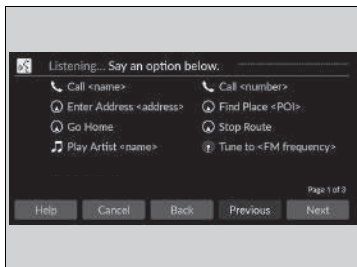

Po stisknutí tlačítka  (mluvit) se na obrazovce zobrazí dostupné hlasové příkazy. Pro úplný seznam příkladů vyslovte po zaznění zvukového signálu příkaz „Help“.

V závislosti na vybraném režimu se příkazy na obrazovce hlasového portálu liší. Rozpoznané příkazy jsou stejné bez ohledu na to, která obrazovka je vybrána.

Normální režim: Zobrazuje se seznam příkladů příkazů pro rychlejší dokončení požadované funkce.

Asistenční režim: Zobrazuje se seznam základních příkazů ve formě průvodce nabídkou hlasových příkazů.

Režim můžete změnit na obrazovce **Obecná nastavení**.

 **Hlasové ovládání** Str. 307

Systém rozpoznává pouze příkazy na následujících stranách, na určitých obrazovkách.

Volná forma hlasových příkazů není rozpoznávána.

■ General Commands (Obecné příkazy)

Pokud je zobrazena obrazovka hlasového portálu, změní se při použití globálních příkazů na horní obrazovku každé funkce.

- *Music Search*
- *AM*
- *FM*
- *Navigation**
- *Phone*

■ Phone Commands (Telefonní příkazy)

Lze použít pouze, je-li telefon připojen. Když systém rozpozná telefonní příkaz, obrazovka se změní na vyhrazenou obrazovku telefonu pro rozpoznávání hlasu.

■ Phone Commands (Telefonní příkazy)

- *Call <name>*
- *Call <number>*

Systém rozpozná pouze jméno kontaktu uložené v telefonním seznamu vašeho telefonu. Když je v poli křestního jména zadáno celé jméno, systém rozpozná křestní jméno a přijme jako jedno jméno kontaktu.

Telefonní příkazy nejsou k dispozici při použití funkce Apple CarPlay.

■ Audio Commands (Zvukové příkazy)

Když systém rozpozná zvukový příkaz, obrazovka se změní na vyhrazenou obrazovku audiosystému pro rozpoznávání hlasu.

■ FM Commands (Příkazy pro rádio FM)

- *Tune to <FM frequency>*

■ AM Commands (Příkazy pro rádio AM)

- *Tune to <AM frequency>*

■ iPod Commands (Příkazy pro iPod)

- *List Album <name>*
- *List Artist <name>*
- *List Genre <name>*
- *List Playlist <name>*
- *Play <artist> <album>*
- *Play*
- *Play Album <name>*
- *Play Artist <name>*
- *Play Genre <name>*
- *Play Music <text:media_combo>*
- *Play Playlist <name>*
- *Play Song <name>*

■ USB Commands (Příkazy pro USB)

- *List Album <name>*
- *List Artist <name>*
- *List Playlist <name>*
- *Play <artist> <album>*
- *Play*
- *Play Album <name>*
- *Play Artist <name>*
- *Play Music <text:media_combo>*
- *Play Playlist <name>*
- *Play Song <name>*

■ Navigation Commands (Navigační příkazy) *

Obrazovka se přepne na do režimu navigace.

📖 **Viz příručka navigačního systému**

■ Standard Commands (Standardní příkazy)

- *Voice Help*
- *Cancel*
- *Back*

Voice Help (náповěda pro hlas) jsou čtené hlasové pokyny pro Náповědu na aktuální obrazovce.

■ List Commands (Příkazy seznamu)

- *Previous*
- *Next*
- *Yes*
- *No*

* Není k dispozici u všech modelů

Informační/audio obrazovka

Zobrazí stav audiosystému a hodiny. Z této obrazovky můžete přejít na různé možnosti nastavení.



Informační/audio obrazovka

Ovládání dotykové obrazovky

- Některé funkce pro přehrávání audio lze ovládat jednoduchými gesty, dotykem, přejetím a listováním.
- Některé ovládací prvky mohou být za jízdy zobrazeny šedě, aby neodváděly pozornost řidiče.
- Můžete použít hlasové příkazy.
- Při použití rukavic může dotykový displej reagovat v omezené míře nebo vůbec.

Nastavení citlivosti dotykové obrazovky můžete změnit.

➤ **Vlastní nastavení funkcí** Str. 301

Funkce zkratk aplikací

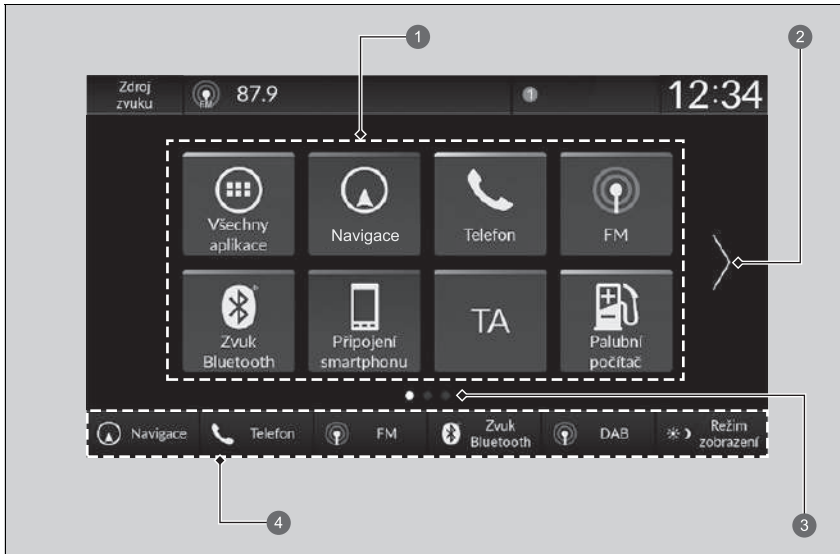

- 1 Ikony zkratk aplikací
- 2 Šipka
- 3 Indikátor stránky
- 4 Tlačítka změny režimu

■ Přechod na další obrazovku

Výběrem nebo nebo přejetím obrazovky prstem doleva nebo doprava dojde k přechodu na další obrazovku.

» Funkce zkratk aplikací

Domovskou obrazovku lze přidat až na 6 stran.

Pokud stisknete tlačítko , vrátíte se z kterékoli stránky zpět na první stránku domovské obrazovky.

■ Přidávání ikon aplikací na domovskou obrazovku

Na domovskou obrazovku lze přidávat ikony aplikací.

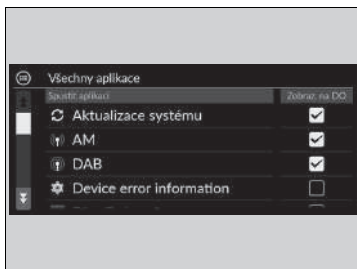

1. Stiskněte tlačítko .
2. Vyberte  **Všechny aplikace**.
3. Zaškrtněte políčka u požadovaných aplikací.

►► Přidávání ikon aplikací na domovskou obrazovku

Předinstalované aplikace se nemusejí spouštět normálně. V tom případě je nutné restartovat systém. Nastavte režim napájení na VOZIDLO VYPNUTO a poté znovu vyberte režim ZAPNUTO. Poté aplikaci spusťte znovu. Pokud aplikace stále nelze spustit, bude nutné resetovat systém.

➤ **Přepnutí všech nastavení na výchozí hodnoty**
Str. 314

Pokud provádíte postup **Obnovit tovární nastavení**, může dojít k vynulování všech nastavení na výchozí nastavení z výroby.

➤ **Přepnutí všech nastavení na výchozí hodnoty**
Str. 314

Pokud aplikace nelze normálně spustit ani po použití možnosti **Obnovit tovární nastavení**, obraťte se na dealera.

■ Přesunutí ikon na domovskou obrazovku

Můžete změnit umístění na domovské obrazovce.

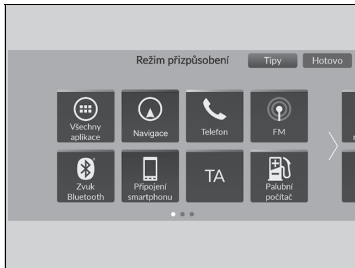

1. Stiskněte tlačítko .
2. Vyberte a podržte ikonu.
 - ▶ Obrazovka se přepne na do režimu přizpůsobení.
3. Přetáhněte a pusťte ikonu tam, kde ji chcete mít.
4. Vyberte možnost **Hotovo**.
 - ▶ Obrazovka se vrátí na domovskou obrazovku.

▶▶ Přesunutí ikon na domovskou obrazovku

Výběrem možnosti **Tipy** zobrazíte tipy. Chcete-li je skrýt, vyberte ji znovu.

■ Odebírání ikon z domovské obrazovky

Na domovské obrazovce můžete odstraňovat ikony.

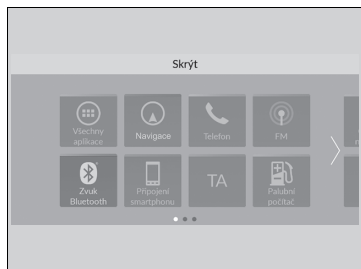

1. Stiskněte tlačítko .
2. Vyberte a podržte ikonu.
 - Obrazovka se přepne na do režimu přizpůsobení.
3. Přetáhněte ikonu, kterou chcete odstranit, do oblasti záhlaví.
 - Ikona zmizí z domovské obrazovky.
4. Vyberte možnost **Hotovo**.
 - Obrazovka se vrátí na domovskou obrazovku.

►► Odebírání ikon z domovské obrazovky

Aplikace nebudou odstraněny odstraněním ikony na domovské obrazovce.

Výběrem možnosti **Tipy** zobrazíte tipy. Chcete-li je skrýt, vyberte ji znovu.

■ Přidávání ikon zkratk na domovskou obrazovku

V dolní části domovské obrazovky můžete umístit až pět ikon.



1 Tlačítka změny režimu

1. Stiskněte tlačítko .
2. Vyberte a podržte ikonu.
 - ▶ Obrazovka se přepne na do režimu přizpůsobení.
3. Přetáhněte ikonu, kterou chcete přidat, do dolní části domovské obrazovky.
 - ▶ Ikona bude uložena v poli tlačítek změny režimu.
4. Vyberte možnost **Hotovo**.
 - ▶ Obrazovka se vrátí na domovskou obrazovku.

▶▶ Přidávání ikon zkratk na domovskou obrazovku

Výběrem možnosti **Tipy** zobrazíte tipy. Chcete-li je skrýt, vyberte ji znovu.

■ Stavová oblast

Zobrazuje kontrolky informací o vozidle, připojené telefony atd. v záhlaví. Podrobné informace můžete potvrdit výběrem těchto ikon.



1. Vyberte ikonu stavu systému.
► Zobrazí se stavová oblast.
2. Vyberte položku pro zobrazení podrobností.
3. Stisknutím tlačítka **BACK** nebo výběrem stavové ikony systému tuto oblast zavřete.

- 1 Ikona stavu systému

■ Výběr zdroje zvuku

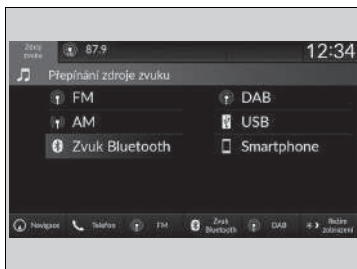

V záhlaví vyberte **Zdroj zvuku** a poté výběrem ikony na seznamu přepněte zdroj zvuku.

■ Omezení pro manuální ovládání

Určité manuální funkce jsou neaktivní nebo je nelze používat, pokud je vozidlo v pohybu. Možnost, která je zobrazena šedě, bude možné použít až po zastavení vozidla.

Nastavení hodin

■ Nastavení hodin

Čas můžete nastavit ručně a použít hodiny jako tapetu informační/audio obrazovky.

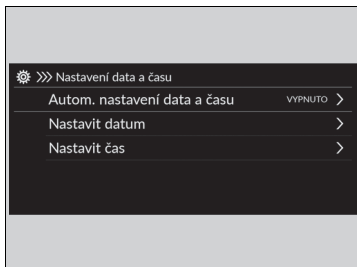

1. Stiskněte tlačítko .
2. Vyberte **Obecná nastavení**.
3. Vyberte možnost **Systém**.
4. Vyberte **Datum a čas**.
5. Vyberte **Nastavení data a času**.
6. Vyberte **Automatické nastavení data a času** a poté **VYPNUTO**.

Postup nastavení data:

7. Vyberte **Nastavit datum**.
8. Vybrat /.
9. Výběrem **Uložit** nastavíte datum.



Postup nastavení času:

7. Vyberte **Nastavit čas**.
8. Vybrat /.
9. Čas nastavíte výběrem **Uložit**.

▣ Nastavení hodin

Hodiny jsou aktualizovány automaticky prostřednictvím audiosystému.

Hodiny můžete také nastavit tak, že klepnete na hodiny zobrazené v záhlaví informační/audio obrazovky, **Hodiny** na domovské obrazovce nebo položku  **Všechny aplikace**.

1. Klepněte na hodiny na obrazovce.
Zobrazí se obrazovka ciferníků hodin.
2. Vyberte možnost **Nastavení**.
3. Vyberte **Datum a čas**.
4. Vyberte **Nastavení data a času**.
5. Vyberte **Automatické nastavení data a času** a poté **VYPNUTO**.
6. Vyberte **Nastavit datum** nebo **Nastavit čas**.
7. Nastavte datum, hodiny a minuty výběrem /.
8. Čas nastavíte výběrem **Uložit**.



Zobrazení hodin můžete upravit.

 **Systém** Str. 302

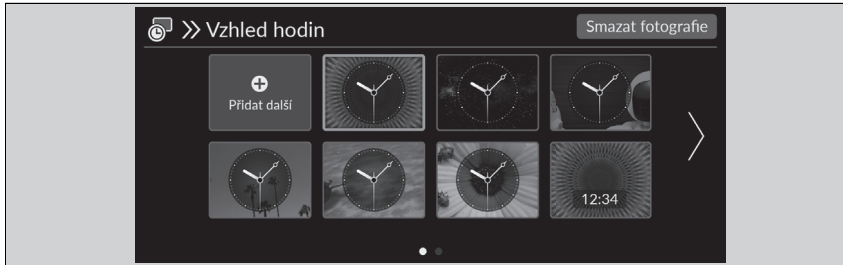
Nastavení tapety hodin





■ Import tapety hodin

1. Připojte paměťové zařízení USB k portu USB.
▶ **Porty USB** Str. 245
2. Stiskněte tlačítko .
3. Vyberte možnost **Hodiny**.
▶ Pokud se **Hodiny** na domovské obrazovce nezobrazují, vyberte  **Všechny aplikace**.
4. Vyberte možnost **Nastavení**.
5. Vyberte možnost **Vzhled hodin**.
6. Vyberte možnost **Přidat další**.
▶ V seznamu se zobrazí náhledy obrázků uložených na paměťovém zařízení USB.
7. Vyberte požadovaný obrázek, který chcete importovat.
▶ Můžete vybrat více obrázků najednou.
8. Vyberte **OK**.
▶ Zobrazí se vybrané obrázky.
9. Vyberte možnost **Přenést**.
▶ Displej se vrátí na obrazovku nastavení tapety hodin.



▣ Nastavení tapety hodin

- Při importu souborů tapet musí být obrázky v kořenovém adresáři paměťového zařízení USB. Obrázky nelze importovat ze složek.
- Název souboru musí mít méně než 64 bajtů.
- Formát souboru obrázku, který lze importovat, je BMP (bmp) nebo JPEG (jpg).
- Limit velikosti jednotlivých souborů je méně než 10 MB.
- Pokud nejsou v paměťovém zařízení USB žádné obrázky, zobrazí se hlášení.
- Importovat lze maximálně 11 obrázků.
- Maximální rozměr obrázku je 4 096 × 2 304 pixelů. Je-li rozměr obrázku menší než 1 280 × 720 pixelů, bude obrázek zobrazen na středu obrazovky s černým pozadím okolo obrázku.

■ Výběr tapety hodin

1. Stiskněte tlačítko .
2. Vyberte možnost **Hodiny**.
 - Pokud se **Hodiny** na domovské obrazovce nezobrazují, vyberte  **Všechny aplikace**.
3. Vyberte možnost **Nastavení**.
4. Vyberte možnost **Vzhled hodin**.
5. Vyberte požadovaný obrázek, který chcete nastavit.
 - Na obrazovce se zobrazí náhled.
6. Vyberte možnost **Uložit**.
 - Na obrazovce se zobrazí nastavená tapeta hodin.

■ Odstranění tapety hodin

1. Stiskněte tlačítko .
2. Vyberte možnost **Hodiny**.
 - Pokud se **Hodiny** na domovské obrazovce nezobrazují, vyberte  **Všechny aplikace**.
3. Vyberte možnost **Nastavení**.
4. Vyberte možnost **Vzhled hodin**.
5. Vyberte možnost **Smazat fotografie**.
6. Vyberte požadovaný obrázek, který chcete odstranit.
 - Můžete vybrat více obrázků najednou.
7. Vyberte **OK**.
 - Zobrazí se vybrané obrázky.
8. Vyberte možnost **Odstranit**.
 - Displej se vrátí na obrazovku nastavení tapety hodin.

Nastavení zvuku

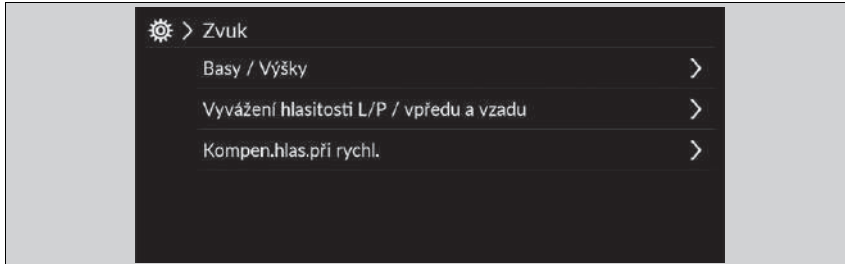

1. Vyberte zdroj zvuku.
2. Vyberte **Zvuk**.
3. Vyberte nastavení, které chcete.

Vyberte položku z následujících možností:

- **Basy / Výšky:** výšky, středy, basy
- **Vyvážení hlasitosti L/P / vpředu a vzadu:** vyvážení, zeslabení
- **Kompen.hlas.při rychl.:** Nastavuje úroveň zvýšení hlasitosti.

☒ Nastavení zvuku

Systém kompenzace hlasitosti při rychlosti (SVC) upraví hlasitost na základě rychlosti vozidla. Čím rychleji jedete, tím se hlasitost zvyšuje. Při zpomalování se hlasitost snižuje.

Zvuk můžete upravit také následujícím postupem.

1. Stiskněte tlačítko .
2. Vyberte **Obecná nastavení**.
3. Vyberte **Zvuk**.

Chcete-li resetovat nastavení pro položky **Basy / Výšky**, **Vyvážení hlasitosti L/P / vpředu a vzadu** a **Kompen.hlas. při rychl.**, vyberte na každé obrazovce možnost **Vých. nastavení**.

Nastavení displeje

Jas obrazovky můžete nastavit samostatně pro denní a noční režim.

Ruční přepnutí režimu displeje



Vyberte (Režim zobrazení).

- Na několik sekund se zobrazí panel pro úpravu jasu.
- Stisknutím či upravte jas.
- Výběrem možnosti **Displ. vyp.** vypnete obrazovku. Chcete-li obrazovku zapnout, stiskněte tlačítko nebo .

Nastavení displeje

Jas obrazovky lze nastavit potáhnutím prstem na panelu pro úpravu jasu nebo klepnutím na tento panel.

Jas obrazovky můžete také změnit následujícím postupem.

1. Stiskněte tlačítko .
2. Vyberte **Obecná nastavení**.
3. Vyberte možnost **Displej**.
4. Vyberte nastavení, které chcete.

Chcete-li nastavení resetovat, vyberte možnost **Vých.nas.**



Aktualizace systému



Firmware audiosystému lze aktualizovat přes připojení Wi-Fi nebo pomocí zařízení USB.

Modely s jednotkou TCU

Firmware audiosystému lze aktualizovat také pomocí řídicí jednotky telematiky (TCU) prostřednictvím předplacené služby.

Postup aktualizace

Když je k dispozici aktualizace audiosystému, zobrazí se ve stavové oblasti upozornění. Systém aktualizujete pomocí následujícího postupu.

1. Stiskněte tlačítko .
2. Vyberte možnost **Aktualizace systému**.
 - ▶ Pokud se na domovské obrazovce nezobrazí **Aktualizace systému**, vyberte  **Všechny aplikace**.
 - ▶ Systém provede kontrolu aktualizací.
 - ▶ Pokud se na domovské obrazovce zobrazí ikona aktualizace, vyberte stavovou ikonu.  **Stavová oblast** Str. 258
3. Vyberte **Stáhnout**.
 - ▶ Na obrazovce se zobrazí upozornění se žádostí o souhlas uživatele se stažením.
4. Vyberte možnost **Instalovat nyní** nebo **Instal. při vyp. vozidle**.
 - ▶ Na obrazovce se objeví upozornění, zda byla aktualizace úspěšná.

Postup aktualizace

Systém můžete aktualizovat přes Wi-Fi, ale nemůžete použít přihlašovací portál vyžadující přihlášení nebo souhlas s podmínkami použití v prohlížeči.

Stahování bude zrušeno v těchto případech:

- Připojení Wi-Fi je přerušeno.
- Vypnete pohonný systém, když má 12V akumulátor nízkou úroveň nabití.

Stahování se obnoví při příštím navázání připojení Wi-Fi.

Z důvodu ochrany 12V akumulátoru nelze možnost **Instal. při vyp. vozidle** vybrat při nízké úrovni nabití akumulátoru. Pokud chcete aktualizovaná data instalovat, dobijte akumulátor nebo vyberte možnost **Instalovat nyní**.

Nastavení aktualizace systému

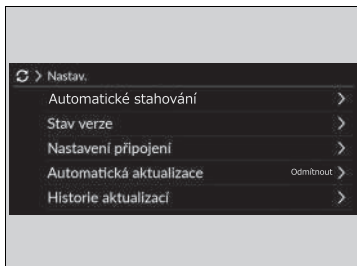



Upravovat lze následující nastavení.

- **Automatické stahování**
- **Stav verze**
- **Nastavení připojení**
- **Automatická aktualizace***
- **Historie aktualizací**



Nastavení automatického stahování

Chcete-li změnit nastavení automatického stahování, použijte následující postup.

1. Stiskněte tlačítko .
2. Vyberte možnost **Aktualizace systému**.
 - Pokud se na domovské obrazovce nezobrazí **Aktualizace systému**, vyberte  **Všechny aplikace**.
3. Vyberte možnost **Nastavení**.
4. Vyberte **Automatické stahování**.
5. Vyberte přístupový bod a poté vyberte **Zapnout**.
 - Nechcete-li povolit automatické aktualizace systému, vyberte **Vypnout**.

Zobrazení verze a stavu aktualizace



Chcete-li ověřit verzi a stav aktualizace, použijte následující postup.

1. Stiskněte tlačítko .
2. Vyberte možnost **Aktualizace systému**.
 - Pokud se na domovské obrazovce nezobrazí **Aktualizace systému**, vyberte  **Všechny aplikace**.
3. Vyberte možnost **Nastavení**.
4. Vyberte možnost **Stav verze**.

* Není k dispozici u všech modelů



■ Nastavení připojení

Pro připojení k internetu přes Wi-Fi použijte následující postup.

1. Stiskněte tlačítko .
2. Vyberte možnost **Aktualizace systému**.
 - ▶ Pokud se na domovské obrazovce nezobrazí **Aktualizace systému**, vyberte  **Všechny aplikace**.
3. Vyberte možnost **Nastavení**.
4. Vyberte možnost **Nastavení připojení**.
5. Vyberte **OK**.
6. Vyberte možnost **Změnit režim**.
7. Vyberte **Síť**.
 - ▶ Pokud je Wi-Fi připojení vozidla vypnuté, vyberte **VYPNUTO**.



■ Nastavení automatických aktualizací*

Chcete-li změnit nastavení automatických aktualizací, použijte následující postup.

1. Stiskněte tlačítko .
2. Vyberte možnost **Aktualizace systému**.
 - ▶ Pokud se na domovské obrazovce nezobrazí **Aktualizace systému**, vyberte  **Všechny aplikace**.
3. Vyberte možnost **Nastavení**.
4. Vyberte **Automatická aktualizace**.
5. Vyberte **Přijmout**.
 - ▶ Nechcete-li povolit automatické aktualizace systému, vyberte **Odmítnout**.

■ Prohlížení historie aktualizací

Chcete-li zkontrolovat historii aktualizací, použijte následující postup.



1. Stiskněte tlačítko .
2. Vyberte možnost **Aktualizace systému**.
 - ▶ Pokud se na domovské obrazovce nezobrazí **Aktualizace systému**, vyberte  **Všechny aplikace**.
3. Vyberte možnost **Nastavení**.
4. Vyberte **Historie aktualizací**.

* Není k dispozici u všech modelů



POKRAČOVÁNÍ

Postup bezdrátové aktualizace

Nastavení režimu bezdrátového připojení



1. Stiskněte tlačítko .
2. Vyberte možnost **Aktualizace systému**.
 - Pokud se na domovské obrazovce nezobrazí **Aktualizace systému**, vyberte  **Všechny aplikace**.
3. Vyberte možnost **Nastavení**.
4. Vyberte možnost **Nastavení připojení**.
5. Vyberte **OK**.
6. Vyberte možnost **Změnit režim**.
7. Vyberte **Sít**.
 - Zobrazení se vrátí na seznam sítí.
8. Vyberte ze seznamu sítí přístupový bod.
 - Pokud audiosystém vyžaduje heslo, zadejte heslo.
9. Vyberte možnost **Připojit**.

Postup aktualizace



1. Stiskněte tlačítko .
2. Vyberte možnost **Aktualizace systému**.
 - Pokud se na domovské obrazovce nezobrazí **Aktualizace systému**, vyberte  **Všechny aplikace**.
3. Vyberte možnost **Bezdrátově**.
4. Vyberte **Stáhnout**.
 - Pokud je nutný souhlas uživatele se stažením, zobrazí se na obrazovce upozornění.
5. Vyberte možnost **Instalovat nyní** nebo **Instal. při vyp. vozidle**.
 - Na obrazovce se objeví oznámení, pokud je aktualizace připravena.

Aktualizace pomocí zařízení USB

■ Stáhněte soubory aktualizace ze serveru

1. Stiskněte tlačítko  HOME.
2. Vyberte možnost **Aktualizace systému**.
 - ▶ Pokud se na domovské obrazovce nezobrazí **Aktualizace systému**, vyberte  **Všechny aplikace**.
3. Vyberte **Jiné způsoby**.
4. Vyberte **Prostřednictvím USB**.
 - ▶ Na obrazovce se objeví oznámení.
5. Připojte zařízení USB k portu USB.
 - ▶ Data inventáře se zkopírují na zařízení USB.
 - ▶  **Porty USB** Str. 245
6. Vyjměte zařízení USB z portu USB.
7. Připojte zařízení USB k počítači a poté stáhněte soubory aktualizace.
 - ▶ Otevřete odkaz a stáhněte požadované soubory aktualizace softwaru. Pokyny naleznete na adrese <https://usb.honda.com>.

■ Aktualizujte audiosystém

1. Stiskněte tlačítko  HOME.
2. Vyberte možnost **Aktualizace systému**.
3. Vyberte **Jiné způsoby**.
4. Vyberte **Prostřednictvím USB**.
 - ▶ Na obrazovce se objeví oznámení.
5. Připojte zařízení USB se soubory aktualizace k portu USB.
 - ▶ Na obrazovce se objeví oznámení.
 - ▶  **Porty USB** Str. 245
6. Vyberte možnost **Instalovat nyní**.
 - ▶ Na obrazovce se objeví upozornění, zda byla aktualizace úspěšná.

▶▶ Aktualizace pomocí zařízení USB

Doporučujeme zařízení USB se systémem souborů FAT32 a kapacitou od 8 GB do 32 GB s alespoň 8 GB volného místa.

Před zahájením postupu aktualizace pomocí zařízení USB nezapomeňte odstranit všechny předchozí soubory inventáře nebo aktualizace.

Přehrávání rádia FM/AM

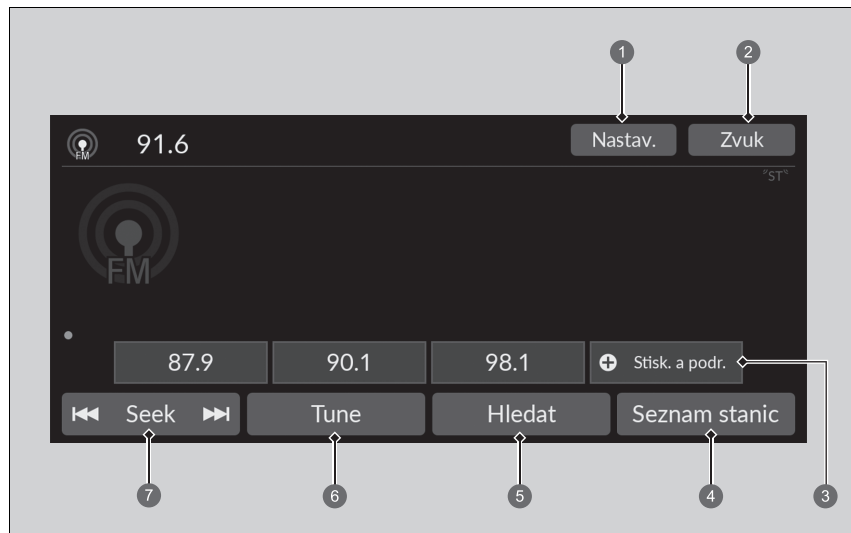

- 1 Ikona Nastavení
- 2 Ikona Zvuk
- 3 Ikony předvoleb
- 4 Ikona Seznam stanic

- 5 Ikona Hledat
- 6 Ikona Tune
- 7 Ikona Seek

■ Paměť předvoleb

Naladí radiofrekvenci pro paměť předvolby.

Uložení stanice:

1. Naladíte zvolenou stanicí.
2. Vyhledanou stanicí můžete uložit tak, že ikonu předvolby stisknete a podržíte.
 - ▶ Výběrem **Stisk. a podr.** můžete nastavit novou předvolenou stanicí.

■ Seznam stanic

Uvádí seznam stanic s nejsilnějším signálem ve zvoleném vlnovém pásmu.

1. Výběrem možnosti **Seznam stanic** zobrazíte seznam.
2. Vyberte stanicí.

■ Ruční aktualizace

Kdykoli aktualizuje seznam dostupných stanic.



1. Výběrem možnosti **Seznam stanic** zobrazíte seznam.
2. Vyberte možnost **Obnovit**.

■ Hledat

Ukázky stanic s nejsilnějším signálem ve zvoleném vlnovém pásmu po dobu 10 sekund.

Chcete-li spustit prohledávání, vyberte **Hledat**, a chcete-li jej vypnout, vyberte **Zrušit** nebo stiskněte tlačítko 

■ Seek

Pomocí ikony  nebo  můžete procházet frekvencemi nahoru nebo dolů a vyhledat tak stanicí se silným signálem.

▶▶ Paměť předvoleb

Indikátor **ST** na displeji označuje stereovysílání v pásmu FM.

Přepnutí režimu audiosystému

Otáčejte levým voličem nahoru nebo dolů a vyberte  (zvuk).

▶ **Dálkové ovládání audiosystému** Str. 246

Do paměti předvoleb lze uložit 12 stanic AM/FM.

Zvuk

Upravuje nastavení zvuku.

➤ **Nastavení zvuku** Str. 263

Obrazovka ručního ladění radiofrekvence

Slouží k volbě použití klávesnice na obrazovce pro přímé zadání radiofrekvence.



❶ Klávesnice na obrazovce

1. Vyberte možnost **Tune**.
2. Pomocí klávesnice na obrazovce zadejte požadovanou radiofrekvenci.
3. Výběrem možnosti **Zadat** naladíte danou frekvenci.

Obrazovka ručního ladění radiofrekvence

Můžete ladit v rozsahu frekvence FM od 87,5 do 108,0 MHz.

Ikony ◀▶:

Ikony ◀ a ▶ může ladit radiofrekvenci.

■ Systém rádiového přenosu dat (RDS)

Poskytuje informace textových dat týkající se vybrané stanice FM s funkcí RDS.

■ Vyhledání stanice RDS ze seznamu stanic

1. Výběrem možnosti **Seznam stanic** zobrazíte seznam během poslechu stanice FM.
2. Vyberte stanici.

■ Ruční aktualizace

Kdykoli aktualizuje seznam dostupných stanic.

1. Výběrem možnosti **Seznam stanic** zobrazíte seznam během poslechu stanice FM.
2. Vyberte možnost **Obnovit**.

■ Dopravní hlášení (TA)

Pohotovostní funkce TA umožňuje, aby systém byl v pohotovosti pro dopravní hlášení v kterémkoli režimu. Poslední naladěná stanice musí být schopna příjmu RDS.

Zapínání funkce: Vyberte **TA**. Jakmile se spustí dopravní hlášení, zobrazí se na informační/audio obrazovce informační obrazovka. Po dokončení dopravního hlášení se systém vrátí do posledního zvoleného režimu.

- ▶ Chcete-li přejít zpět do posledního zvoleného režimu během dopravního hlášení, znovu stiskněte tlačítko **Stop**.

Vypnutí funkce: Opět vyberte **TA**.

⌘ Systém rádiového přenosu dat (RDS)

Když zvolíte stanici FM s funkcí RDS, RDS se automaticky zapne a zobrazení frekvence se změní na název stanice. Zeslábně-li však signál dané stanice, zobrazení se změní z názvu stanice na frekvenci.

⌘ Dopravní hlášení (TA)

Pokud je pohotovostní funkce TA zapnutá, zobrazí se v záhlaví indikátor **TA**.

Je-li pohotovostní funkce TA zapnutá a vyberete možnost **Hledat**, vyhledá systém pouze stanice TP.

Jestliže jsou zapnuta dopravní hlášení a vyberete **TA**, ke zrušení pohotovostní funkce TA nedojde.

Nastavení

Změní nastavení informací RDS.

1. Nastavení.

2. Vyberte možnost.

- **Informace TA:** Zapíná a vypíná dopravní informace. (**ZAP/VYP**^{*1})
- **AF:** Zapíná se a vypíná, aby při vašem vstupu do různých regionů automaticky změnil frekvenci stejného programu. (**ZAP**^{*1}/**VYP**)
- **REG:** Zapíná se a vypíná, aby udržel stejné stanice v rámci daného regionu, i když signál slábně. (**ZAP**^{*1}/**VYP**)
- **ZPRÁVY:** Zapíná se a vypíná, aby automaticky naladil na program zpráv. (**ZAP/VYP**^{*1})

*1 : Výchozí nastavení

Přehrávání DAB (digitální rozhlasové vysílání)

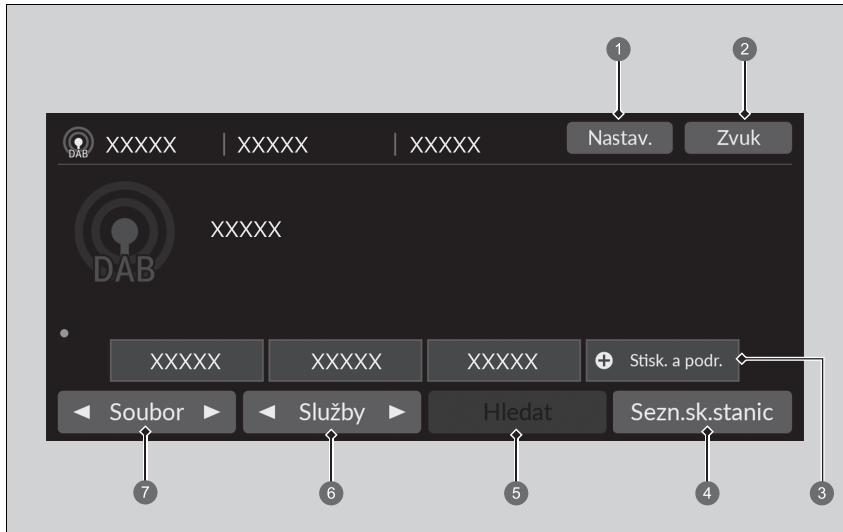

- | | |
|------------------------|----------------|
| ① Ikona Nastavení | ⑤ Ikona Hledat |
| ② Ikona Zvuk | ⑥ Ikony Služby |
| ③ Ikony předvoleb | ⑦ Ikony Soubor |
| ④ Ikona Sezn.sk.stanic | |

■ Paměť předvoleb

Umožňuje naladit předvolenou frekvenci.

Stanici uložíte takto:

1. Naladíte zvolenou stanici.
2. Vyhledanou stanici můžete uložit tak, že ikonu předvolby stisknete a podržíte.
 - Výběrem **Stisk. a podr.** můžete nastavit novou předvolenou stanici.

■ Seznam skupin

Zobrazí se seznam skupin s dobrým příjmem pro vybranou stanici.

1. Výběrem možnosti **Sezn.sk.stanic** zobrazíte seznam.
2. Vyberte skupinu.

■ Ruční aktualizace

Aktualizuje seznam dostupných skupin stanic.

1. Výběrem možnosti **Sezn.sk.stanic** zobrazíte seznam.
2. Vyberte možnost **Obnovit**.

■ Soubor

Umožňuje naladit soubor.

1. Výběrem ◀ až ▶ naladíte soubor.
2. Stisknutím a podržením tlačítka ◀ nebo ▶ můžete prohledávat stanice směrem nahoru nebo dolů, dokud zařízení nenajde stanici s dobrým signálem.

■ Služby

Umožňuje naladit součást služby.

Chcete-li ji naladit, vyberte ◀ nebo ▶.

►► Paměť předvoleb

Přepnutí režimu audiosystému

Otáčejte levým voličem nahoru nebo dolů a vyberte  (zvuk).

► **Dálkové ovládání audiosystému** Str. 246

Do paměti předvoleb lze uložit 12 stanic DAB.

■ Hledat

Přehraje 10sekundovou ukázkou každé naladitelné skupiny nebo stanice. Chcete-li spustit prohledávání, vyberte **Hledat**, a chcete-li jej vypnout, vyberte **Zrušit** nebo stiskněte tlačítko .

■ Zvuk

Upravuje nastavení zvuku.

 **Nastavení zvuku** Str. 263

■ Nastavení

Změní nastavení DAB.

1. **Nastavení.**
2. Vyberte možnost, kterou chcete změnit.

Přehrávání z přehrávače iPod

Pomocí konektoru USB připojte zařízení iPod k portu USB, poté vyberte režim USB.

► **Porty USB** Str. 245

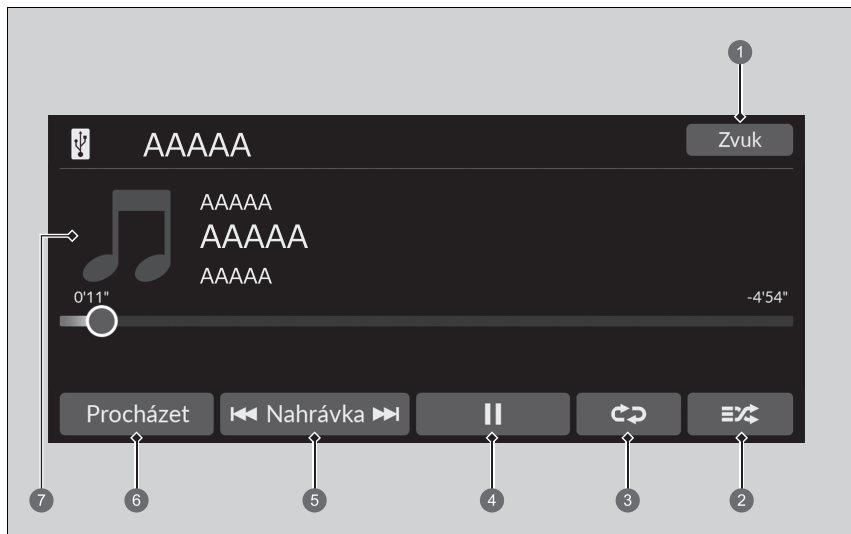

- | | |
|------------------------------|-------------------|
| 1 Ikona Zvuk | 5 Ikony Nahrávka |
| 2 Ikona náhodného přehrávání | 6 Ikona Procházet |
| 3 Ikona opakování | 7 Obrázek |
| 4 Ikona přehrávání/pauzy | |

►► Přehrávání z přehrávače iPod

Funkce ovládání, které jsou k dispozici, se liší podle modelů nebo verzí. Některé funkce nemusí být u audiosystému vozidla k dispozici.

V případě problému se na audio/informačním displeji může zobrazit chybová zpráva.

► **Zařízení iPod / paměťové zařízení USB** Str. 333

Pokud na vašem zařízení iPhone/iPod používáte hudební aplikaci, když je k audiosystému připojený telefon, může se stát, že již nebudete schopni ovládat stejnou aplikaci na informační/audio obrazovce. Dle potřeby znovu připojte zařízení.

Pokud je prostřednictvím funkce Apple CarPlay nebo Android Auto připojen telefon, nebude zdroj iPod/USB dostupný a audio soubory v telefonu bude možné přehrávat pouze v aplikaci Apple CarPlay nebo Android Auto.

■ Jak vybrat skladbu ze seznamu Hledání hudby

Můžete vybrat zobrazení obrazovky se seznamem hledání hudby.

1. Vyberte možnost **Procházet**.
2. Vyberte kategorii hledání.
3. Pokračujte ve výběru, dokud nenajdete svou oblíbenou skladbu.

■ Jak vybrat režim přehrávání

Při přehrávání skladby můžete vybrat režim opakování a náhodného přehrávání.

■ Náhodné přehrávání / Opakování

Opakovaně vyberte ikonu náhodného přehrávání nebo opakování, dokud nenastavíte požadovaný režim.

Náhodné přehrávání

 (náhodné přehrávání vypnuto): Vypnutí režimu náhodného přehrávání.

 (náhodné přehrávání všech skladeb): Přehrává všechny dostupné skladby z vybraného seznamu v náhodném pořadí.

Opakování

 (opakování vypnuto): Vypnutí režimu opakovaného přehrávání.

 (opakovat skladbu): Opakuje stávající skladbu.

 (opakovat vše): Opakuje všechny skladby.

■ Pozastavení nebo pokračování přehrávání skladby

Vyberte ikonu přehrávání/pozastavení.

■ Změna skladby

Skladby můžete měnit výběrem  nebo . Pro rychlý přesun v rámci skladby vyberte a podržte.

■ Zvuk

Můžete upravit nastavení zvuku.

 **Nastavení zvuku** Str. 263

Přehrávání z paměťového zařízení USB

Audiosystém načte a přehraje audiosoubory a videosoubory z paměťového zařízení USB. Paměťové zařízení USB připojte k portu USB, pak vyberte režim USB.

► **Porty USB** Str. 245

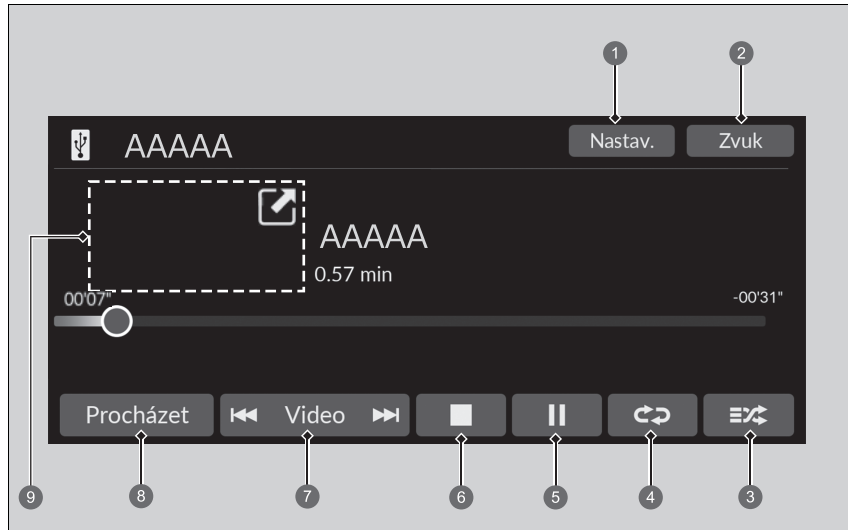

- | | |
|---|---|
| <ul style="list-style-type: none"> 1 Ikona Nastavení* 2 Ikona Zvuk 3 Ikona náhodného pořadí 4 Ikona opakování 5 Ikona přehrávání/pauzy | <ul style="list-style-type: none"> 6 Ikona zastavení* 7 Ikony Nahrávka*/Video* 8 Ikona Procházet 9 Obrázek* (Přehrávání hudby) / Mini přehrávač* (Přehrávání videa) |
|---|---|

►► Přehrávání z paměťového zařízení USB

Z paměťového zařízení USB můžete přehrávat audio nebo videosoubory v následujících formátech. Při přehrávání audio souboru: MP3, WMA, AAC^{*1}, FLAC, PCM/WAVE
Při přehrávání videosouboru: MP4, AVI, MKV, ASF/WMV

* Není k dispozici u všech modelů

*1: Na této jednotce lze přehrávat pouze soubory formátu AAC zaznamenané pomocí softwaru iTunes.

■ Jak vybrat soubor ze seznamu Hledání hudby

Můžete vybrat zobrazení obrazovky se seznamem hledání hudby.

1. Vyberte možnost **Procházet**.
2. Vyberte **Aktuální seznam skladeb**, **Hudba** nebo **Video**.
3. Pokračujte ve výběru, dokud nenajdete svůj oblíbený soubor nebo video.

►► Přehrávání z paměťového zařízení USB

Používejte doporučená paměťová zařízení USB.

► **Obecné informace o audiosystému** Str. 334

Soubory WMA a AAC chráněné technologií Správa digitálních práv (DRM) nelze přehrávat.

Audiosystém zobrazí možnost **Nepřehratelný soubor**, pak přeskočí na následující soubor.

V případě problému se na audio/informačním displeji může zobrazit chybová zpráva.

► **Zařízení iPod / paměťové zařízení USB** Str. 333

Jak vybrat režim přehrávání

Při přehrávání souboru můžete vybrat režim opakování a náhodného pořadí.

■ Náhodně/Opakovat

Opakovaně vyberte ikonu náhodného pořadí nebo opakování, dokud nenastavíte požadovaný režim.

Náhodně

 (náhodné pořadí vypnuto): Vypnutí režimu náhodného pořadí.

 (náhodné pořadí všech souborů): Přehrává všechny soubory v náhodném pořadí.

 (náhodné pořadí ve složce): Přehrává všechny soubory v aktuální složce v náhodném pořadí.

Opakování





 (opakování vypnuto): Vypnutí režimu opakovaného přehrávání.

 (opakovat soubor): Opakuje aktuální soubor.

 (opakovat složku): Opakuje všechny soubory v aktuální složce.

■ Při přehrávání videosouboru*

 (zastavit): Výběrem zastavíte přehrávání souboru.

 / : Výběrem možnosti  zmenšíte obrazovku videa. Výběrem možnosti  zvětšíte obrazovku videa.

■ Pozastavení nebo pokračování přehrávání souboru

Vyberte ikonu přehrávání/pozastavení.

Změna souboru

Ikony **Nahrávka*** / **Video***

Výběrem můžete měnit soubory. Pro rychlý přesun v rámci souboru vyberte a podržte.

* Není k dispozici u všech modelů

Zvuk

Můžete upravit nastavení zvuku.

➤ **Nastavení zvuku** Str. 263

Nastavení

Změní nastavení USB při přehrávání videosouboru.

1. Nastavení.

2. Vyberte možnost.

- **Nastavení obrazu:** Mění jas informační/audio obrazovky. Chcete-li nastavení resetovat, vyberte možnost **Vých.nas. (Jas/Kontrast/Úroveň černé/Barva/Odstín)**
- **Poměr stran:** Slouží k výběru režimu displeje s různým poměrem stran. (**Původní/ Normální^{*1}/Plný/Zoom**)
- **Překrýt zobrazení hodin:** Změní uspořádání zobrazení hodin. (**Vpr. nahoře^{*1}/Vl. nahoře/Vpravo dole/Vlevo dole/VYPNUTO**)

*1: Výchozí nastavení

Přehrávání *Bluetooth*® Audio

Váš audiosystém umožňuje poslouchat hudbu z vašeho telefonu kompatibilního s technologií *Bluetooth*.

Tato funkce je k dispozici, je-li telefon spárován a připojen k systému hands-free telefonu (HFT) vozidla.

➤ **Nastavení telefonu** Str. 322

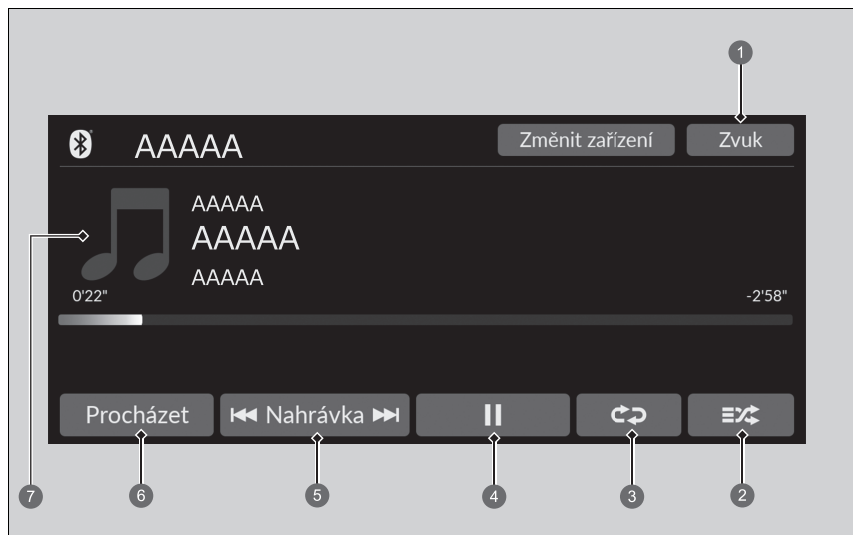

- | | |
|------------------------------|-------------------|
| 1 Ikona Zvuk | 5 Ikony Nahrávka |
| 2 Ikona náhodného přehrávání | 6 Ikona Procházet |
| 3 Ikona opakování | 7 Obrázek |
| 4 Ikona přehrávání/pauzy | |

▶▶ Přehrávání *Bluetooth*® Audio

Ne všechny telefony vybavené technologií *Bluetooth* s funkcí přenosu hudby jsou se systémem kompatibilní. Chcete-li ověřit kompatibilitu telefonu, požádejte dealera.

Může být nezákonné používat některé datové funkce zařízení za jízdy.

V jednu chvíli lze s HFT používat pouze jeden telefon. Jsou-li ve vozidle více než dva spárované telefony, systém automaticky připojí poslední spárovaný telefon, který najde.

Je-li se systémem HFT spárován více než jeden telefon, před zahájením přehrávání může dojít u systému k prodlevě.

V některých případech se nemusí správně zobrazit jméno umělce nebo název alba či nahrávky.

Na některých zařízeních nemusí být dostupné některé funkce.

Je-li momentálně připojen telefon přes systém Apple CarPlay nebo Android Auto, nebude funkce *Bluetooth*® Audio v tomto telefonu k dispozici. Pokud je však druhý telefon připojen k systému, může být použit jako *Bluetooth*® Audio výběrem režimu audio.

➤ **Nastavení telefonu** Str. 322

■ Přehrávání souborů *Bluetooth*[®] Audio

1. Ujistěte se, že váš telefon je spárován a připojen k systému.

➤ **Nastavení telefonu** Str. 322

2. Vyberte režim *Bluetooth*[®] Audio.

Není-li telefon rozpoznán, je možné, že je již připojen jiný telefon kompatibilní s HFT, který není kompatibilní se systémem *Bluetooth*[®] Audio.

■ Jak vybrat režim přehrávání

Při přehrávání skladby můžete vybrat režim opakování a náhodného přehrávání.

Náhodné přehrávání

 (náhodné přehrávání vypnuto): Vypnutí režimu náhodného přehrávání.

 (náhodné přehrávání všech skladeb): Přehrává všechny dostupné skladby z vybraného seznamu v náhodném pořadí.

Opakování

 (opakování vypnuto): Vypnutí režimu opakovaného přehrávání.

 (opakovat skladbu): Opakuje stávající skladbu.

 (opakovat vše): Opakuje všechny skladby.

■ Pozastavení nebo pokračování přehrávání souboru

Vyberte ikonu přehrávání/pozastavení.

■ Vyhledávání hudby

1. Vyberte možnost **Procházet**.

2. Vyberte kategorii hledání.

3. Vyberte položku.

► Výběr se začne přehrávat.

►► Přehrávání souborů *Bluetooth*[®] Audio

K přehrávání hudebních souborů může být zapotřebí manipulace s telefonem. Pokud ano, postupujte podle návodu k obsluze od výrobce telefonu.

Přepnutí do jiného režimu pozastaví přehrávání hudby z telefonu.

Připojený telefon můžete změnit výběrem možnosti

Změnit zařízení.

➤ **Nastavení telefonu** Str. 322

►► Vyhledávání hudby

V závislosti na připojeném zařízení *Bluetooth*[®] se některé nebo všechny seznamy nemusí zobrazit.

Zvuk

Můžete upravit nastavení zvuku.



🔗 **Nastavení zvuku** Str. 263

Zpráva

Se službou **Zpráva** máte přehled o nejnovějších informacích od společnosti Honda.

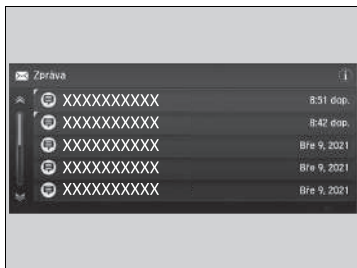
Nabídka služby Zpráva





1. Stiskněte tlačítko .
2. Vyberte **Zpráva**.
 - Pokud se položka **Zpráva** na domovské obrazovce nezobrazuje, vyberte  **Všechny aplikace**.
 - Zprávy zobrazují užitečné a důležité informace od společnosti Honda.

Nastavení připojení ke službě Zpráva

Použijte následující postup pro připojení ke službě **Zpráva**.

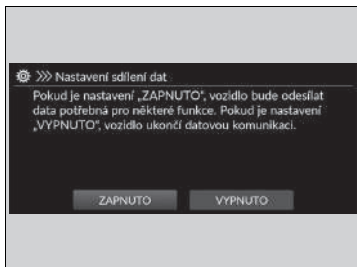
Povolení služby Zpráva



1. Stiskněte tlačítko .
2. Vyberte **Obecná nastavení**.
3. Vyberte možnost **System**.
4. Vyberte **Nastavení sdílení dat**.
5. Vyberte možnost **ZAPNUTO**.

Zpráva

Pokud není k dispozici řídicí jednotka telematiky (TCU), použijte službu **Zpráva** přes Wi-Fi.

Aplikace pro připojení služby **Zpráva** je kompatibilní s většinou telefonů iPhone a Android.

Někteří mobilní operátoři si za používání datových služeb ve smartphonu účtují poplatky. Ověřte si vše ve své smlouvě o poskytování mobilních služeb.

Zpráva z tipů od společnosti Honda

Pomocí zkratk můžete rychle zkontrolovat přijaté zprávy.



1 Oznámení

1. Zobrazí se oznámení, které vás upozorňuje na novou zprávu v oblasti záhlaví.
2. Ikona oznámení bude nepřetržitě zobrazena v oblasti záhlaví, dokud novou zprávu nepřčtete.
3. Výběrem ikony oznámení zobrazíte zprávy.

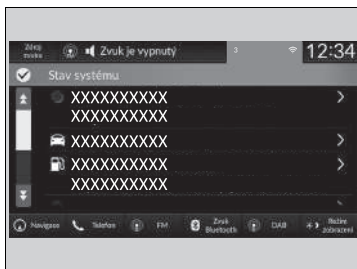

4. Vyberte novou zprávu, kterou chcete otevřít.



Připojení Wi-Fi

Toto vozidlo nabízí možnost připojení pomocí Wi-Fi. Můžete se připojit k externímu Wi-Fi hotspotu nebo komunikačnímu zařízení. Navíc lze vozidlo využívat ostatními komunikačními zařízeními jako Wi-Fi hotspot prostřednictvím jednotky telematiky (TCU)*.

- Připojte vozidlo k Wi-Fi hotspotu
- Použijte Wi-Fi ve vozidle

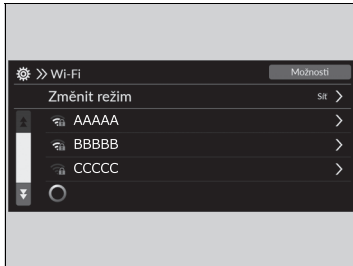
Připojte vozidlo k Wi-Fi hotspotu



1. Stiskněte tlačítko .
2. Vyberte **Obecná nastavení**.
3. Vyberte možnost **Připojení**.
4. Vyberte možnost **Wi-Fi**.
5. Vyberte **OK**.
6. Vyberte možnost **Změnit režim**.
7. Vyberte **Sítě**.
 - ▶ Pokud je sdílení dat nastaveno na **VYPNUTO**, zobrazí se na obrazovce zpráva. Musíte jej změnit na **ZAPNUTO**.
 **Systém** Str. 302
 - ▶ Chcete-li režim Wi-Fi vypnout, vyberte **VYPNUTO**.
8. Vyberte přístupový bod, který chcete připojit k systému.
 - ▶ Chcete-li přidat novou síť nebo vybrat uloženou síť, vyberte **Možnosti**.
 - ▶ Po výběru **Možnosti** lze zaregistrovat **Přidat síť** a **Uložené síť**.

* Není k dispozici u všech modelů

▶▶ Připojení Wi-Fi

Wi-Fi a Wi-Fi Direct jsou registrované ochranné známky společnosti Wi-Fi Alliance®.





▶▶ Připojte vozidlo k Wi-Fi hotspotu

Postup nastavení nemůžete provádět, když se vozidlo pohybuje. Zaparkujte na bezpečném místě za účelem nastavení audiosystému do režimu Wi-Fi.

Někteří mobilní operátoři si za používání datových služeb ve smartphonu účtují poplatky. Ověřte si vše ve své smlouvě o poskytování mobilních služeb.

V příručce telefonu zjistíte, zda má telefon možnost připojení pomocí Wi-Fi.

Pomocí ikony  ve stavové oblasti systému můžete zkontrolovat, zda je připojení Wi-Fi zapnuté nebo vypnuté. Na této obrazovce se nezobrazuje přenosová rychlost ani jiné funkce.

 **Stavová oblast** Str. 258

V případě připojení Wi-Fi pomocí telefonu ověřte, zda je nastavení Wi-Fi v telefonu v režimu přístupového bodu (navázání).

■ Režim Wi-Fi (po provedení počátečního nastavení)

Ujistěte se, že je nastavení Wi-Fi na telefonu v režimu přístupového bodu (navázání).

■ Nastavení audiosystému jako Wi-Fi hotspot*

Síť můžete nastavit jako Wi-Fi Hotspot tohoto audiosystému. Při nastavení postupujte následovně.

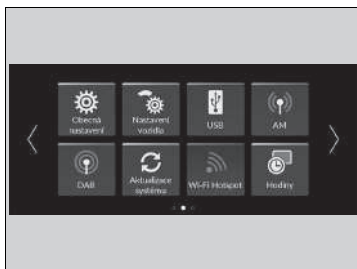

1. Stiskněte tlačítko .
2. Vyberte **Wi-Fi Hotspot**.
 - Pokud se na domovské obrazovce nezobrazuje **Wi-Fi Hotspot**, vyberte  **Všechny aplikace**.
3. Zapněte hotspot.
4. Vyberte možnost **Nastavení**.
 - Zobrazí se **SSID síť** a **Heslo** a můžete měnit nastavení.

Dostupná jsou následující nastavení.

- **SSID síť:** Nastavte název této sítě.
- **Heslo:** Nastavte heslo pro vyžadované zadání hesla pro připojení Wi-Fi zařízení k této síti.
 - V heslech lze používat alfanumerické znaky poloviční šířky a některé speciální znaky.

►► Režim Wi-Fi (po provedení počátečního nastavení)

Uživatelé zařízení iPhone

Po restartování vašeho telefonu může být nutné znovu provést počáteční nastavení pro připojení Wi-Fi.

►► Nastavení audiosystému jako Wi-Fi hotspot*

Speciální znaky, které lze používat v heslech.

)	;]	*
#	+	=	\$
,	-	{	&
.	@	'	/
[}	(

Apple CarPlay

Jestliže připojíte zařízení iPhone kompatibilní s Apple CarPlay k systému přes port USB nebo bezdrátově, můžete k ovládání telefonních hovorů, poslechu hudby, prohlížení map (navigaci) a čtení zpráv používat místo displeje telefonu informační/audio obrazovku.

➤ **Porty USB** Str. 245

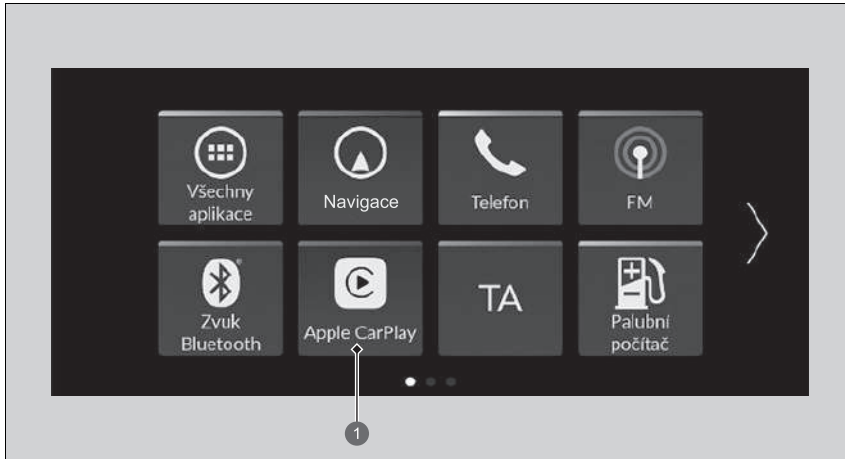

1 Apple CarPlay

Apple CarPlay

Při používání funkce Apple CarPlay doporučujeme aktualizovat operační systém iOS na nejnovější verzi.

Zaparkujte na bezpečném místě, abyste mohli připojení zařízení iPhone k Apple CarPlay a spuštění potřebných aplikací provést v klidu.

Když jste připojeni k Apple CarPlay, jsou všechny hovory realizovány přes Apple CarPlay. Chcete-li telefonovat s použitím systému hands-free telefonu, vypněte funkci Apple CarPlay.

➤ **Nastavení Apple CarPlay** Str. 295

Je-li vaše zařízení iPhone připojeno k Apple CarPlay, nelze použít *Bluetooth*® Audio ani systém hands-free telefonu (HFT). Dříve spárované telefony ale mohou přenášet zvuk přes *Bluetooth*® i tehdy, je-li funkce Apple CarPlay aktivní.

➤ **Nastavení telefonu** Str. 322

Podrobnosti o zemích a regionech, kde je funkce Apple CarPlay k dispozici, a o jejich funkcích najdete na webu společnosti Apple.

Nabídka Apple CarPlay

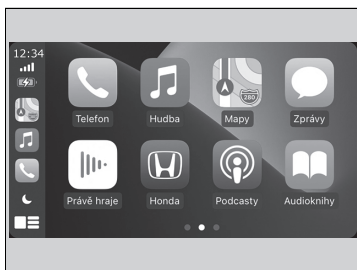

- **Telefon**
Umožňuje otevřít seznam kontaktů, telefonovat nebo poslouchat hlasové zprávy.
- **Hudba**
Umožňuje přehrávat hudbu uloženou v zařízení iPhone.
- **Mapy**
Umožňuje zobrazit službu Apple Maps a pracovat s navigací stejně jako s použitím zařízení iPhone.
- **Zprávy**
Umožňuje číst a odpovídat na textové zprávy nebo si zprávy nechat přečíst.
- **Honda**
Výběrem ikony Honda přejdete zpět na domovskou obrazovku.
- 
Přejděte zpět na obrazovku nabídky Apple CarPlay.

Apple CarPlay

Požadavky a omezení funkce Apple CarPlay

Funkce Apple CarPlay vyžaduje kompatibilní zařízení iPhone s aktivní mobilní telefonní službou a službou mobilních dat. Na její používání se vztahují sazby operátora.

Změny v operačních systémech, hardwaru, softwaru a dalších technologiích nutných k provozu funkce Apple CarPlay a též nově schvalované předpisy mohou vést k omezení nebo zastavení funkce Apple CarPlay a příslušných služeb. Společnost Honda nemůže poskytnout žádnou záruku budoucí správné funkce služby Apple CarPlay.

Můžete použít i aplikace jiných výrobců, pokud jsou kompatibilní se systémem Apple CarPlay. Informace o kompatibilních aplikacích najdete na webové stránce společnosti Apple.

Nastavení Apple CarPlay

Po připojení zařízení iPhone k systému přes port USB nebo bezdrátovém připojení nastavte aplikaci Apple CarPlay níže uvedeným postupem. Při použití funkce Apple CarPlay dochází k přenosu některých informací o uživateli a vozidle (poloha, rychlost a stav vozidla) do zařízení iPhone, což prací s funkcí Apple CarPlay usnadňuje. Proto musíte na informační/audio obrazovce souhlasit se sdílením těchto informací.

Aktivace funkce Apple CarPlay

■ Připojení Apple CarPlay pomocí kabelu USB k portu USB

1. Připojení zařízení iPhone k portu USB pomocí kabelu USB.
 - ▶ **Porty USB** Str. 245
 - ▶ Zobrazí se potvrzovací obrazovka.
2. Vyberte **Ano**.
 - ▶ Nechcete-li Apple CarPlay připojit, vyberte **Ne**.

Nastavení souhlasu můžete změnit v nabídce nastavení **Připojení smartphonu**.

■ Bezdrátové připojení Apple CarPlay

1. Spárujte a připojte zařízení iPhone k systému hands-free telefonu (HFT) vozidla.
 - ▶ **Nastavení telefonu** Str. 322
2. Zaškrtněte políčko u **Apple CarPlay**.
 - ▶ Pokud vyberete **Apple CarPlay**, nemůžete vybrat **Audio** a **Telefon**.
3. Vyberte možnost **Připojit**.
 - ▶ Pokud telefon požádá o souhlas s připojením k Apple CarPlay, povolte připojení.

☒ Nastavení Apple CarPlay

Při nastavování funkce Apple CarPlay můžete též postupovat následovně:

Vyberte **Obecná nastavení** →
Připojení smartphonu → **Apple CarPlay** →
Vybrat zařízení

Použití informací o uživateli a vozidle

Použití a nakládání s informacemi o uživateli a vozidle přenášenými do/ze zařízení iPhone při použití funkce Apple CarPlay podléhá obchodním podmínkám pro systém Apple iOS a zásadám ochrany soukromí společnosti Apple.

■ Použití funkce Apple CarPlay s aplikací Siri

Aplikaci Siri aktivujete stisknutím a podržením tlačítka  (mluvit).

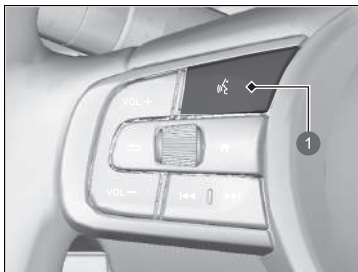

1 Tlačítko  (mluvit)

Stisknutím a podržením aktivujete aplikaci Siri.

Stisknutím opět deaktivujete aplikaci Siri.

Krátkým stisknutím aktivujete standardní systém rozpoznávání hlasu.

►► Použití funkce Apple CarPlay s aplikací Siri

Níže jsou uvedeny příklady otázek a příkazů pro aplikaci Siri:

- Které filmy dnes hrají?
- Zavolat tátovi do práce.
- Co je to za píseň?
- Jaké bude zítra počasí?
- Přečti mi poslední e-mail.

Další informace viz www.apple.com/ios/siri.

Android Auto™

Když připojíte telefon Android k audiosystému přes port USB, spustí se funkce Android Auto automaticky. Při připojení přes Android Auto můžete pomocí informační/audio obrazovky pracovat s funkcemi Telefon, Google Mapy (Navigace), Google Play Music a Google Now. Při prvním použití funkce Android Auto se na obrazovce zobrazí průvodce. Doporučujeme tento kurz absolvovat v zaparkovaném vozidle a teprve poté použít funkci Android Auto.

➤ **Porty USB** Str. 245

➤ **Automatické párování při připojení** Str. 299

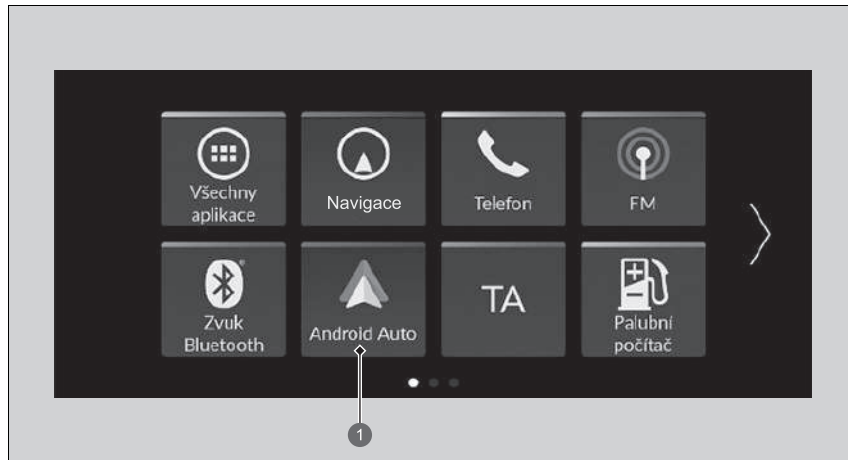

① **Android Auto**

Android Auto™

Při používání funkce Android Auto doporučujeme aktualizovat operační systém Android na nejnovější verzi. **Bluetooth** A2DP nelze používat, když je telefon připojen k systému Android Auto.

Chcete-li použít funkci Android Auto na smartphonu se systémem Android 9.0 (Pie) nebo starším, musíte si do smartphonu stáhnout aplikaci Android Auto z obchodu Google Play.

Zaparkujte na bezpečném místě, abyste mohli připojení telefonu se systémem Android k zařízení Android Auto a spuštění potřebných aplikací provést v klidu.

Chcete-li použít Android Auto, připojte kabel USB k portu USB.

➤ **Porty USB** Str. 245

Máte-li telefon Android připojen k zařízení Android Auto, nelze použít připojení **Bluetooth**® Audio. Dříve spárované telefony ale mohou přenášet zvuk přes **Bluetooth**® i tehdy, je-li funkce Android Auto aktivní.

➤ **Nastavení telefonu** Str. 322

Android Auto je ochranná známka společnosti Google LLC.

Nabídka Android Auto

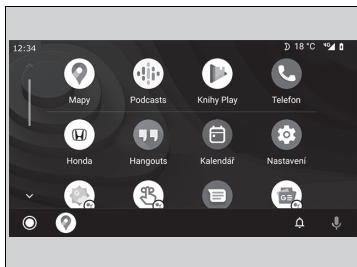

- **Mapy**

Umožňuje zobrazit mapy Google Maps a pracovat s navigací stejně jako s použitím telefonu se systémem Android. Je-li vozidlo v pohybu, nelze zadávat data z klávesnice. Chcete-li provést hledání nebo zadat nějaké údaje, zastavte na bezpečném místě.

- **Telefon**

Umožňuje telefonovat a přijímat hovory a poslouchat hlasové zprávy.

- **Honda**



Umožňuje ovládat funkci Android Auto hlasem.



Můžete zkontrolovat oznámení Android.

- (Android Auto Home)

Umožňuje zobrazit užitečné informace uspořádané funkcí Android Auto do jednoduchých karet, které se zobrazují podle potřeby.

Android Auto™

Podrobnosti o zemích a regionech, kde je funkce Android Auto k dispozici, a o jejich funkcích najdete na domovském webu služby Android Auto.

Požadavky a omezení funkce Android Auto

Funkce Android Auto vyžaduje kompatibilní telefon Android s aktivní mobilní telefonní službou a službou mobilních dat. Na její používání se vztahují sazby operátora.

Změny v operačních systémech, hardwaru, softwaru a dalších technologiích nutných k provozu funkce Android Auto, a též nově schvalované předpisy, mohou vést k omezení nebo zastavení funkce Android Auto a příslušných služeb. Společnost Honda nemůže poskytnout žádnou záruku budoucí správné funkce služby Android Auto.

Můžete použít i aplikace jiných výrobců, pokud jsou kompatibilní se systémem Android Auto. Informace o kompatibilních aplikacích najdete na webové stránce služby Android Auto.

■ Automatické párování při připojení

Když připojíte telefon Android k systému přes port USB, spustí se funkce Android Auto automaticky.

■ Aktivace funkce Android Auto

Chcete-li povolit funkci Android Auto po připojení telefonu Android k systému, vyberte na obrazovce **Ano**.

Nastavení souhlasu můžete změnit v nabídce nastavení **Připojení smartphonu**.

▣ Aktivace funkce Android Auto

Spuštění systému Android Auto provádějte, pouze pokud je vůz bezpečně zaparkován. Když funkce Android Auto poprvé rozpozná váš telefon, musíte telefon nastavit tak, aby umožňoval automatické párování. Pokyny najdete v návodu k obsluze dodaném s telefonem.

Chcete-li po počátečním nastavení změnit nastavení funkce Android Auto, postupujte následovně:
Vyberte Obecná nastavení → Připojení smartphonu → Android Auto → Vybrat zařízení

Použití informací o uživateli a vozidle

Použití a nakládání s informacemi o uživateli a vozidle přenášenými do/z telefonu při použití funkce Android Auto podléhá zásadám ochrany soukromí společnosti Google.

■ Hlasové ovládání funkce Android Auto

Chcete-li funkci Android Auto ovládat hlasem, stiskněte a držte tlačítko  (mluvit).

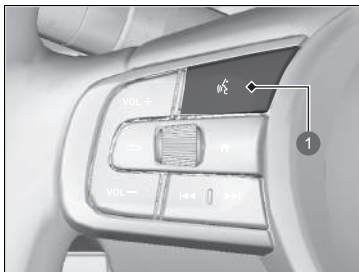

1 Tlačítko  (mluvit)

Když stisknete a podržíte toto tlačítko, můžete ovládat funkci Android Auto hlasem. Krátkým stisknutím aktivujete standardní systém rozpoznávání hlasu.

▣ Hlasové ovládání funkce Android Auto

Níže jsou uvedeny příklady příkazů, které lze používat při hlasovém ovládání:

- Odpověz na zprávu.
- Zavolej mojí ženě.
- Doved mě na pobočku Hondy.
- Přehraj moji hudbu.
- Pošli textovou zprávu mojí ženě.
- Zavolej do květinářství.

Další informace najdete na webu služby Android Auto.

Funkci rozpoznávání hlasu můžete také aktivovat výběrem ikony  v levém dolním rohu obrazovky.

Vlastní nastavení funkcí

K úpravě některých funkcí použijte informační/audio obrazovku.

■ Přizpůsobení obecných nastavení

S režimem napájení v poloze ZAPNUTO vyberte možnost **Obecná nastavení** a poté vyberte položku nastavení.

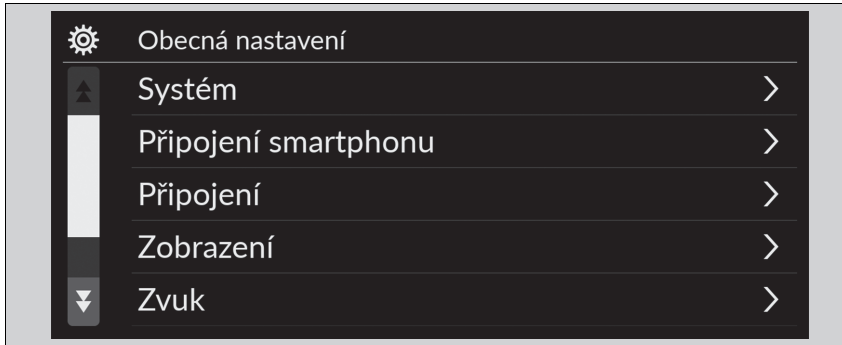

- **Systém** ➤ Str. 302
- **Připojení smartphonu** ➤ Str. 304
- **Připojení** ➤ Str. 305
- **Zobrazení** ➤ Str. 306
- **Zvuk** ➤ Str. 306
- **Kamera** ➤ Str. 307
- **Hlasové ovládání** ➤ Str. 307

▶▶ Vlastní nastavení funkcí

Když upravujete nastavení:

- Ujistěte se, že je vozidlo zcela zastaveno.
- Zařaďte polohu [P].

■ **System**

	Úpravy funkcí	Popis	Možnosti nastavení
Datum a čas	Nastavení data a času	Automatické nastavení data a času Vyberete-li ZAPNUTO , systém GPS automaticky nastaví hodiny. Tuto funkci můžete zrušit tak, že vyberete možnost VYPNUTO .	ZAP.*1/VYP.
	Nastavit datum	Slouží k nastavení data. ➤ Nastavení hodin Str. 260	Den/Měsíc/Rok
	Nastavit čas	Nastavuje čas. ➤ Nastavení hodin Str. 260	Hodiny/Minuty AM/PM
	Časové pásmo*	Automatické časové pásmo Nastaví audiosystém, aby automaticky nastavil hodiny, když přejedete do jiného časového pásma.	ZAP.*1/VYP.
		(Vyberte časové pásmo) Slouží k ruční změně časového pásma.	—
	Autom. letní čas*	Nastavuje automatické nastavení hodin na letní čas.	ZAP.*1/VYP.
	Formát data	Vyberte formát data.	MM/DD/RRRR/ DD/MM/RRRR*1/RRRR/ MM/DD
Formát času	Vyberte časový formát.	12h*1/24h	

*1: Výchozí nastavení

Úpravy funkcí	Popis	Možnosti nastavení
Jazyk	Samostatně změní jazyk informačního rozhraní řidiče a informační/audio obrazovky.	Angličtina * ¹ Viz další volitelné jazyky na obrazovce.
Citlivost dotykového panelu	Určuje citlivost dotykového displeje.	Vysoká/Normální * ¹
Hlasitost systémových zvuků	Systémové zvuky	Nastavuje hlasitost systémových zvuků. —
	Převod textu na řeč	Nastavuje hlasitost funkce převod textu na řeč. —
	Navigační pokyny*	Nastavuje hlasitost navigačních pokynů. —
	Telefonní hovory	Nastavuje hlasitost telefonních hovorů. —
	Výchozí nastavení	Resetuje všechna nastavení Hlasitost systému na výchozí hodnoty.
Nastavení sdílení dat	Nastavení sdílení dat	ZAP./VYP.* ¹

* 1: Výchozí nastavení

* Není k dispozici u všech modelů

	Úpravy funkcí	Popis	Možnosti nastavení
O aplikaci	Stav		
	Právní informace		
	Číslo modelu	Zobrazuje položky nastavení systému Android.	—
	Verze systému Android		
	Verze jádra		
	Číslo sestavení		
Obnovit tovární nastavení	Resetuje všechna nastavení na výchozí nastavení z výroby.  Přepnutí všech nastavení na výchozí hodnoty Str. 314	Pokračovat/Zrušit	
Podrobné informace	Správce aplikací	Zobrazuje informace o aplikacích a paměti systému Android.	—

■ Připojení smartphonu

	Úpravy funkcí	Popis	Možnosti nastavení
Apple CarPlay	+ Připojit nové zařízení	Spáruje nový telefon se systémem Apple CarPlay.  Nastavení telefonu Str. 322	—
	(Uložená zařízení)	Připojí, odpojí nebo odstraní spárovaný telefon.  Nastavení telefonu Str. 322	—
Android Auto	(Uložená zařízení)	Připojí, odpojí nebo odstraní spárovaný telefon.  Nastavení telefonu Str. 322	—

■ Připojení

	Úpravy funkcí	Popis	Možnosti nastavení	
Wi-Fi	Změnit režim	Mění režim Wi-Fi.	Síť/Smartphone^{*2}/ VYPNUTO^{*1}	
	(Dostupné síť / Připojená zařízení)	Zobrazí dostupné síť nebo aktuálně připojená zařízení.	—	
	Možnosti	Přidat síť	Přidá novou síť pro připojení k Wi-Fi.	—
		Uložené síť	Uloží připojenou síť.	—
Bluetooth	Možnosti	Bluetooth	Slouží k zapnutí a vypnutí <i>Bluetooth</i> [®] .	ZAP.^{*1}/VYP.
		Prioritní zařízení	Nastaví zařízení jako prioritní.	—
	+ Připojit nové zařízení	Spáruje nový telefon s HFT. 📱 Nastavení telefonu Str. 322	—	
	(Uložená zařízení)	Připojí, odpojí nebo odstraní spárovaný telefon. 📱 Nastavení telefonu Str. 322	—	

*1: Výchozí nastavení

*2: Zobrazí se pouze, pokud je připojena funkce Apple CarPlay.

■ Zobrazení

Úpravy funkcí	Popis	Možnosti nastavení
Režim Den *1	Slouží ke změně mezi denním režimem a nočním režimem.	—
Režim Noc	➤ Nastavení displeje Str. 264	—
Jas	Mění jas informační/audio obrazovky.	—
Kontrast	Mění kontrast informační/audio obrazovky.	—
Úroveň černé	Mění úroveň černé na informační/audio obrazovce.	—
Výchozí nastavení	Resetuje všechna přizpůsobená nastavení jasu, kontrastu a úrovně černé.	—

*1: Výchozí nastavení

■ Zvuk

Úpravy funkcí	Popis	Možnosti nastavení
Basy / Výšky	Upraví nastavení zvuku reproduktorů.	—
Výšky	➤ Nastavení zvuku Str. 263	—
Střední rozsah		
Basy		
Vyvážení hlasitosti L/P / vpředu a vzadu		
Kompen.hlas.při rychl.		

■ Kamera

Úpravy funkcí	Popis	Možnosti nastavení
Zadní kamera	Pevné vodítko Zobrazuje vodítko, které se při pohybu volantu nepohybuje. ➤ Zadní kamera s více pohledy Str. 493	ZAP.*1/VYP.
	Dynamické vodítko Zobrazuje vodítko, které se pohybuje podle pohybu volantu. ➤ Zadní kamera s více pohledy Str. 493	ZAP.*1/VYP.
Asistent při couvání z parkovacího místa*	Zobrazuje šipky na obrazu zadní parkovací kamery označující vozidla přijíždějící ze strany. ➤ Asistent při couvání z parkovacího místa* Str. 488	ZAP.*1/VYP.

* 1: Výchozí nastavení

■ Hlasové ovládání

Úpravy funkcí	Popis	Možnosti nastavení
Režim hlasového ovládání	Výběr režimu obrazovky hlasového portálu. ➤ Používání hlasového ovládání Str. 249	Asistence/Normální*1

* 1: Výchozí nastavení

■ Přizpůsobení nastavení vozidla

Když je režim napájení v poloze ZAPNUTO, vyberte **Nastavení vozidla** a poté vyberte položku nastavení.



- **Kalibrace systému sledování tlaku v pneumatikách** ➤ Str. 309
- **Nastavení systému Driver Assist** ➤ Str. 309
- **Nastavení přístroje** ➤ Str. 311
- **Nastavení světel** ➤ Str. 312
- **Nastavení dveří/oken** ➤ Str. 313
- **Informace o údržbě*** ➤ Str. 313

►► Přizpůsobení nastavení vozidla

Pokud se na domovské obrazovce nezobrazuje





Nastavení vozidla, vyberte  **Všechny aplikace**. Ikony zobrazené na domovské obrazovce můžete změnit.

➤ **Funkce zkratk aplikací** Str. 253



■ Kalibrace systému sledování tlaku v pneumatikách

Úpravy funkcí	Popis	Možnosti nastavení
Kalibrace systému sledování tlaku v pneumatikách	Zruší/kalibruje systém sledování tlaku v pneumatikách.  Systém sledování tlaku v pneumatikách Str. 392	Inicializovat/Zrušit

■ Nastavení systému Driver Assist

Úpravy funkcí	Popis	Možnosti nastavení
Vzdálenost pro varování před srážkou	Slouží k volbě vzdálenosti pro zvukové a vizuální výstrahy systému varování před čelní srážkou.  Systém pro zmírnění následků nehody (CMBS) Str. 403	Dlouhá/Normální*¹/Krátká
ACC – signál detekce vozidla vpředu	Slouží k zapnutí/vypnutí zvukového upozornění, když vozidlo vjede/vyjede z dosahu adaptivního tempomatu.  Adaptivní tempomat (ACC) s asistentem pro jízdu v kolonách (LSF) Str. 415	ZAP./VYP.*¹
Nastavení ochrany před sjetím ze silnice	Vybere provozní režim systému pro zmírnění rizika vyjetí z komunikace.  Systém pro zmírnění rizika vyjetí z komunikace Str. 454	Časné/Normální/Opožděné*¹
Signál potlačení asistenta jízdy v pruhu	Slouží k výběru zapnutí/vypnutí upozornění systému LKAS, když nedetekuje vodící čáry na vozovce.  Systém pro udržování v jízdním pruhu (LKAS) Str. 434	ZAP./VYP.*¹
Nastavení zadního snímače	Umožňuje zapnout nebo vypnout parkovací senzor vzadu.  Systém parkovacího asistenta Str. 483	ZAP.*¹/VYP.

*1: Výchozí nastavení

Úpravy funkcí	Popis	Možnosti nastavení
Info o mrtvém bodě*	Zapíná a vypíná zvukové varování detekce objektů v mrtvém úhlu.  Systém detekce objektů v mrtvém úhlu (BSI) * Str. 395	Zvuková a vizuální výstraha * ¹ / Pouze vizuální výstraha
Zobrazení systému rozpoznání dopr. značek	Zobrazí systém rozpoznávání dopravních značek na přístrojové desce.  Systém rozpoznávání dopravních značek Str. 462	Zobrazit * ¹ / Žádný
Upozornění systému rozpoznávání dopravních značek na překročení povolené rychlosti	Povoluje upozornění na překročení rychlostního limitu.  Systém rozpoznávání dopravních značek Str. 462	ZAP. * ¹ / VYP.



* 1: Výchozí nastavení

■ Nastavení přístroje

Úpravy funkcí	Popis	Možnosti nastavení
Výstražné hlášení	Volí, zda bude zobrazeno výstražné hlášení. ➤ Výstražná a informační hlášení informačního rozhraní řidiče Str. 126	ZAP./VYP.*1
Úprava zobrazení vnější teploty	Slouží k upravení údaje o venkovní teplotě o několik stupňů. ➤ Venkovní teplota Str. 141	-3 °C ~ ±0 °C*1 ~ +3 °C
Časování resetu „DP A“	Slouží k výběru načasování vynulování denního počítadla kilometrů A. ➤ Dojezd / spotřeba paliva / denní počítadlo kilometrů Str. 147 ➤ Rychlost / čas / denní počítadlo kilometrů Str. 149	Při plném doplnění paliva / Při vypnutém zapalování / Ruční resetování¹
Časování resetu „DP B“	Slouží k výběru načasování vynulování denního počítadla kilometrů B. ➤ Dojezd / spotřeba paliva / denní počítadlo kilometrů Str. 147 ➤ Rychlost / čas / denní počítadlo kilometrů Str. 149	Při plném doplnění paliva / Při vypnutém zapalování / Ruční resetování¹
Nastavit hlasitost alarmu	Mění úroveň hlasitosti všech systémových upozornění, upozornění na otevření dveří a indikátorů.	Vysoká/Střední*1/Nízká
Autom. zobrazení po zatáčkách	Zapíná/vypíná vyskakovací výstražky v podrobném zobrazení navigace v informačním rozhraní řidiče. ➤ Podrobné navigační pokyny Str. 151	ZAP.*1/VYP.
Jedn. rychl./vzdálenosti	Umožňuje nastavit jednotky počtu kilometrů. ➤ Změna jednotek Str. 159	Typ s levostranným řízením km/h · km*1/mil/h · míle Typ s pravostranným řízením km/h · km/mil/h · míle*1
Upozornění na předměty na zadním sedadle	Zapíná a vypíná funkci upozornění na předměty na zadním sedadle.	ZAP.*1/VYP.

*1: Výchozí nastavení

■ Nastavení světel

Úpravy funkcí	Popis	Možnosti nastavení
Automatická dálková světla	Zapíná a vypíná funkci automatických dálkových světel.	ZAP.*1/VYP.
Doba do zhasnutí vnitřního světla	Slouží k výběru délky doby, po kterou vnitřní světla zůstanou svítit po zavření dveří.  Vnitřní světla Str. 220	60 sekund/30 sekund*1/ 15 sekund
Doba autom. vypnutí reflektorů	Slouží k výběru délky doby, po kterou vnější světla zůstanou svítit po zavření dveří řidiče.  Funkce vypnutí automatického osvětlení Str. 192	60 sekund/30 sekund/ 15 sekund*1/0 sekund
Auto. zap. reflektorů se zap. stěrači	Zapíná a vypíná funkci světlometů a chodu stěračů, když jsou světlometry nastaveny na AUTO .  Integrace světlometů se stěrači Str. 192	ZAP.*1/VYP.

*1: Výchozí nastavení

■ **Nastavení dveří/oken**

Úpravy funkcí	Popis	Možnosti nastavení
Odpověď zámku bez klíče	Zapíná/vypíná blikání vnějších světel při zamknutí/odemknutí dveří dálkovým ovládáním. <input checked="" type="checkbox"/> Používání vysílače dálkového ovládání Str. 171	ZAP.*1/VYP.
Časovač bezp. zamknutí	Slouží k výběru načasování zamknutí po odemknutí vozidla dálkovým ovladačem bez otevření jakýchkoli dveří. <input checked="" type="checkbox"/> Používání vysílače dálkového ovládání Str. 171	90 sekund/60 sekund/ 30 sekund*1
Automatické sklopení zrcátek dveří*	Vybírá automatické sklopení vnějšího zrcátka.	ZAP.*1/VYP.

*1: Výchozí nastavení

■ **Informace o údržbě***

Úpravy funkcí	Popis	Možnosti nastavení
Informace o údržbě	Vynuluje informace o údržbě. <input checked="" type="checkbox"/> Systém připomenutí servisní prohlídky* Str. 504	Vybírá položky pro resetování

* Není k dispozici u všech modelů

Přepnutí všech nastavení na výchozí hodnoty

Vynulování všech nabídek a uživatelských nastavení na výchozí nastavení z výroby.

■ Výchozí Obecná nastavení

1. Stiskněte tlačítko .
2. Vyberte **Obecná nastavení**.
3. Vyberte možnost **Systém**.
4. Vyberte možnost **Obnovit tovární nastavení**.
 - Na obrazovce se objeví potvrzovací zpráva.
5. Výběrem možnosti **Pokračovat** vynulujete nastavení.
6. Opětovným výběrem možnosti **Pokračovat** vynulujete nastavení.
 - Systém se restartuje.

■ Přepnutí nastavení vozidla na výchozí hodnoty

1. Stiskněte tlačítko .
2. Vyberte **Nastavení vozidla**.
3. Vyberte možnost **Vých.nas.**
4. Vyberte **Ano**.

►► Přepnutí všech nastavení na výchozí hodnoty

Když předáváte vozidlo třetí straně, resetujte veškerá nastavení na výchozí hodnoty a odstraňte všechna osobní data.

Pokud provádíte postup **Obnovit tovární nastavení**, dojde k vynulování všech předinstalovaných aplikací na výchozí nastavení z výroby.

System hands-free telefonu

Systém hands-free telefonu (HFT) umožňuje volání a přijímání hovorů pomocí audiosystému vozidla bez použití mobilního telefonu.

Tlačítka HFT

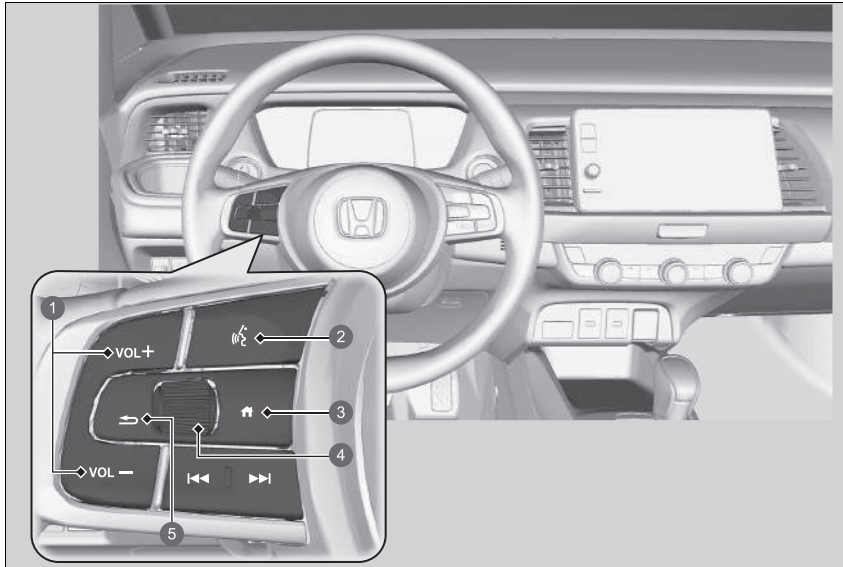

- 1 Tlačítka **VOL +** / **VOL -** (hlasitost)
- 2 Tlačítko  (mluvit)
- 3 Tlačítko  (domů)
- 4 Levý volič
- 5 Tlačítko  (zpět)

System hands-free telefonu

Umístěte telefon na takové místo, kde bude k dispozici dobrý příjem.

K použití HFT potřebujete mobilní telefon, který je kompatibilní s technologií **Bluetooth**. Kontaktujte dealera nebo místní pobočku společnosti Honda ohledně seznamu kompatibilních telefonů, postupů spárování a možností speciálních funkcí.

Chcete-li tento systém použít, nastavení **Bluetooth** musí být **ZAPNUTO**.

➤ **Nastavení telefonu** Str. 322

Tipy pro hlasové ovládání



- Ventilační otvory namiřte směrem od stropu a zavřete okna, protože hluk, který vydávají, může zasahovat do fungování mikrofonů.
- Jestliže chcete volat číslo pomocí jména nebo čísla v telefonním seznamu, stiskněte tlačítko . Po zaznění signálu mluvejte zřetelně a přirozeně.
- Pokud mikrofon zachytí jiné hlasy, než je váš, může dojít k dezinterpretaci povelu.
- Chcete-li změnit úroveň hlasitosti, použijte ovladač **VOL** (hlasitost) audiosystému nebo dálkové ovládání audiosystému na volantu.

Pokud v systému neexistují žádné Oblíbené kontakty, na obrazovce se objeví překryvné upozornění.

➤ **Oblíbené kontakty** Str. 327

Tlačítko  (**mluvit**): Otevře hlasový portál.

Tlačítko  (**domů**): Stisknutím se vrátíte na domovskou obrazovku informačního rozhraní řidiče.

Levý volič: Stiskněte tlačítko  (domů), otáčením nahoru nebo dolů vyberte v informačním rozhraní řidiče možnost  (telefon) a stiskněte levý volič.

Pokud máte příchozí hovor, zobrazí se na informačním rozhraní řidiče obrazovka příchozího hovoru. Hovor můžete přijmout levým otočným voličem.

➤ **Přijetí hovoru** Str. 331

Tlačítko  (**zpět**): Stisknutím přejdete zpět na předchozí obrazovku nebo zrušíte příkaz.

System hands-free telefonu

Bezdrátová technologie *Bluetooth*[®]

Slovní označení a loga *Bluetooth*[®] jsou registrovanými obchodními známkami společnosti *Bluetooth SIG, Inc.*, a veškeré jejich použití společností *Honda Motor Co. Ltd.* je v rámci licence. Ostatní obchodní známky a názvy náležejí jejich příslušným majitelům.

Omezení HFT

Příchozí hovor v HFT přeruší přehrávání audiosystému. Přehrávání bude pokračovat po ukončení hovoru.

Zobrazení stavu HFT

Informační/audio obrazovka vás upozorní na příchozí hovor.

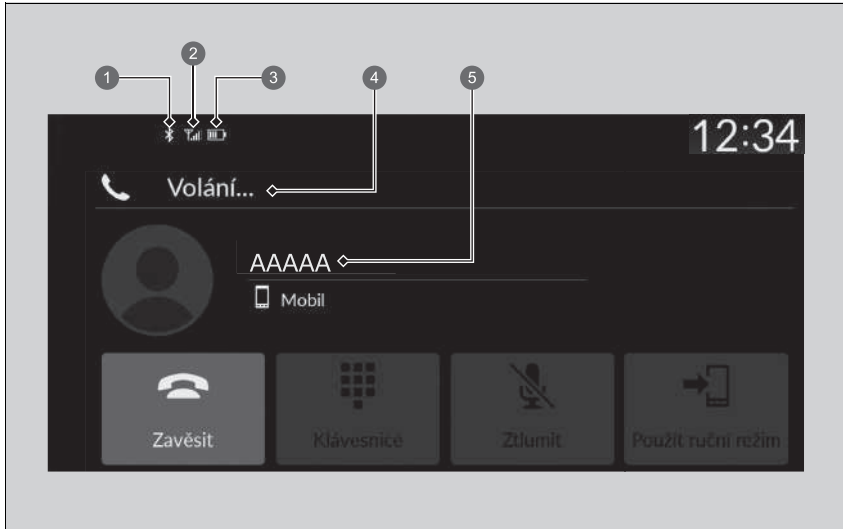

- ❶ Kontrolka *Bluetooth*[®]
Zobrazí se, je-li k HFT připojen váš telefon.
- ❷ Síla signálu
- ❸ Stav nabití baterie
- ❹ Režim HFT
- ❺ Jméno volajícího (je-li uloženo) / Číslo volajícího (není-li uloženo)

» Zobrazení stavu HFT

Informace, která se objeví na informační/audio obrazovce, se liší v závislosti na modelu telefonu.

■ Omezení pro manuální ovládání

Určité manuální funkce jsou neaktivní nebo je nelze používat, pokud je vozidlo v pohybu. Možnost, která je zobrazena šedě, bude možné použít až po zastavení vozidla.

Je-li vozidlo v pohybu, lze pomocí hlasových příkazů vyvolat pouze dříve uložená jména nebo čísla v telefonním seznamu.

➤ **Oblíbené kontakty** Str. 327

Nabídky HFT

Abyste systém mohli použít, musí být režim napájení v poloze PŘÍSLUŠENSTVÍ nebo ZAPNUTO. Výběrem položky **Telefon** zobrazíte obrazovku telefonu.

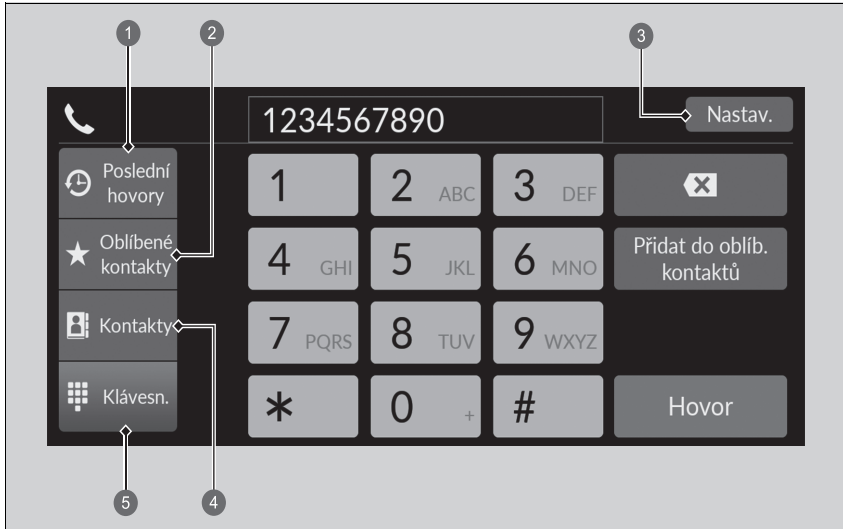

- ❶ Poslední hovory
- ❷ Oblíbené kontakty
- ❸ Nastavení
- ❹ Kontakty
- ❺ Klávesnice

Nabídky HFT

Některé funkce jsou za jízdy omezeny.

Poslední hovory: Zobrazí poslední odchozí, příchozí hovory a zmeškané hovory.

➤ **Volání pomocí posledních hovorů** Str. 329

Oblíbené kontakty: Zavolá na vybrané číslo v záznamu Oblíbené kontakty.

➤ **Volání pomocí záznamu Oblíbené kontakty** Str. 329

Nastavení: Změní nastavení telefonu.

➤ **Obrazovka nastavení telefonu** Str. 321

Kontakty: Zobrazí telefonní seznam spárovaného telefonu.

➤ **Volání pomocí importovaného telefonního seznamu** Str. 330

Klávesnice: Zadá telefonní číslo pro vytočení.

➤ **Volání pomocí telefonního čísla** Str. 330

■ Obrazovka nastavení telefonu

Chcete-li zobrazit obrazovku nastavení telefonu, vyberte na obrazovce telefonu možnost **Nastavení**.

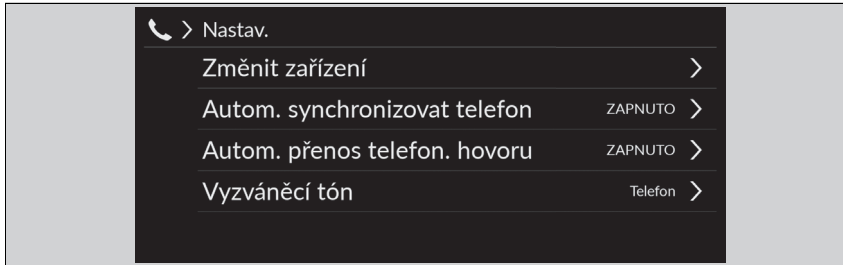

Změnit zařízení: Spáruje nový telefon se systémem a připojí, odpojí nebo odstraní spárované zařízení.

➤ **Nastavení telefonu** Str. 322

Automaticky synchronizovat telefon: Nastaví automatický import údajů telefonního seznamu a posledních hovorů při spárování telefonu se systémem HFT.

➤ **Automatický import telefonního seznamu a posledních hovorů z mobilního telefonu**
Str. 325

Automatický přenos telefonního hovoru: Nastaví, aby hovory byly po nastoupení do vozidla automaticky přenášeny z vašeho telefonu do HFT.

➤ **Automatický přenos** Str. 326

Vyzváněcí tón: Zvolí vyzváněcí tón.

➤ **Vyzvánění** Str. 326

■ Nastavení telefonu

■ Nastavení *Bluetooth*®

Funkci *Bluetooth*® můžete zapnout a vypnout.

1. Stiskněte tlačítko  HOME.
2. Vyberte **Obecná nastavení**.
3. Vyberte možnost **Připojení**.
4. Vyberte možnost **Bluetooth**.
5. Vyberte možnost **Možnosti**.
6. Vyberte možnost **Bluetooth** a poté **ZAPNUTO**.

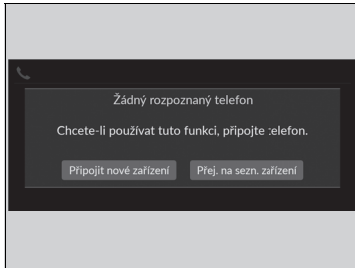

■ Spárování mobilního telefonu (pokud se systémem není spárován žádný telefon)

1. Vyberte možnost **Telefon**.
2. Vyberte možnost **Připojit nové zařízení**.
3. Ujistěte se, že váš telefon je v režimu hledání nebo viditelnosti.
4. Na svém telefonu vyberte **Honda HFT**.
 - ▶ Pokud chcete spárovat telefon z tohoto audiosystému, vyberte **Vyhledat zařízení** a poté vyberte svůj telefon, až se zobrazí v seznamu.
5. Systém vám poskytne kód pro spárování na informační/audio obrazovce.
 - ▶ Potvrďte, pokud se kód pro spárování na obrazovce shoduje s tímto kódem na vašem telefonu.
Postup se může na různých telefonech lišit.
6. Vyberte požadované funkce a poté vyberte možnost **Připojit**.
7. Na obrazovce se objeví oznámení, zda bylo párování úspěšné.
8. Vyberte **OK**.

▶▶ Nastavení telefonu

Telefon kompatibilní s technologií *Bluetooth* musí být spárován se systémem, abyste mohli volat a přijímat hovory pomocí hands-free.

Tipy pro párování telefonu:

- Telefon nelze párovat, je-li vozidlo v pohybu.
- Spárovat lze až šest telefonů.
- Při párování se systémem může dojít k rychlejšímu vybíjení baterie telefonu.

Po spárování telefonu jej můžete vidět zobrazený na obrazovce s následujícími ikonami.



: Telefon je kompatibilní s *Bluetooth*® Audio.



: Telefon lze používat s HFT.



: Telefon je kompatibilní s Apple CarPlay.

Pokud je aktivní připojení k Apple CarPlay, spárování dalších kompatibilních zařízení *Bluetooth*® není možné.

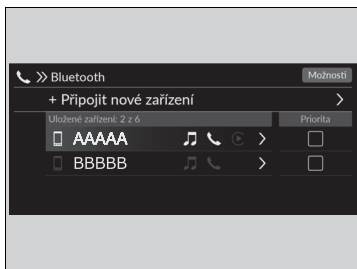

■ Změna aktuálně spárovaného telefonu

1. Vyberte možnost **Telefon**.
2. Vyberte možnost **Nastavení**.
3. Vyberte možnost **Změnit zařízení**.
4. Vyberte telefon, který chcete připojit.
 - ▶ HFT odpojí připojený telefon a zahájí vyhledávání dalšího spárovaného telefonu.
 - ▶ Můžete nastavit preferenci připojeného telefonu. Zaškrtněte políčko u telefonu, který chcete preferovat.
5. Vyberte (audio), (telefon) nebo (Apple CarPlay).
 - ▶ a lze vybrat současně, pokud je však vybrána funkce , a nelze vybrat.
6. Vyberte možnost **Použít**.



■ Vymazání spárovaného telefonu

1. Vyberte možnost **Telefon**.
2. Vyberte možnost **Nastavení**.
3. Vyberte možnost **Změnit zařízení**.
4. Vyberte telefon, který chcete odstranit.
5. Vyberte možnost **Odstranit**.
6. Na obrazovce se objeví potvrzovací zpráva. Vyberte možnost **Odstranit**.

▶▶ Změna aktuálně spárovaného telefonu

Nejsou-li při pokusu o přepnutí na jiný telefon nalezeny ani spárovány žádné telefony, HFT informuje o tom, že je opět připojen původní telefon.

Chcete-li spárovat jiné telefony, vyberte možnost **+ Připojit nové zařízení** na obrazovce **Bluetooth**.

Automatický import telefonního seznamu a posledních hovorů z mobilního telefonu









Pokud je váš telefon spárován, obsah jeho telefonního seznamu a poslední hovory se automaticky importují do systému.

1. Vyberte možnost **Telefon**.
2. Vyberte možnost **Nastavení**.
3. Vyberte možnost **Automaticky synchronizovat telefon**.
4. Vyberte možnost **ZAPNUTO** nebo **VYPNUTO**.
 - Výchozí nastavení je **ZAPNUTO**.

Automatický import telefonního seznamu a posledních hovorů z mobilního telefonu

U některých telefonů je nutné nastavit, aby umožňovaly import telefonního seznamu z mobilního telefonu.

Když z telefonního seznamu mobilního telefonu vyberete jméno, uvidíte ikonu kategorie. Tyto ikony uvádějí, jaké typy čísel jsou u daného jména uloženy.

	Preferované		Fax
	Domů		Vůz
	Mobilní telefon		Hlas
	Zaměstnání		Jiné
	Pager		

U některých telefonů nemusí být možné importovat ikony kategorií do systému.

Telefonní seznam je aktualizován po každém připojení. Poslední hovory se aktualizují po každém připojení nebo hovoru.

■ Automatický přenos

Když nastoupíte do vozidla a současně telefonujete, hovor lze automaticky přenést do HFT.

1. Vyberte možnost **Telefon**.
2. Vyberte možnost **Nastavení**.
3. Vyberte **Automatický přenos telefonního hovoru**.
4. Vyberte možnost **ZAPNUTO** nebo **VYPNUTO**.
 - Výchozí nastavení je **ZAPNUTO**.

■ Vyzvánění

Lze změnit nastavení vyzváněcího tónu.

1. Vyberte možnost **Telefon**.
2. Vyberte možnost **Nastavení**.
3. Vyberte možnost **Vyzváněcí tón**.
4. Vyberte možnost **Vozidlo** nebo **Telefon**.
 - Výchozí nastavení je **Telefon**.

▣ Vyzvánění

Vozidlo: Daný vyzváněcí tón zazní z reproduktorů.

Telefon: V závislosti na značce a modelu mobilního telefonu bude po připojení telefonu znít vyzváněcí tón uložený v telefonu.

Oblíbené kontakty

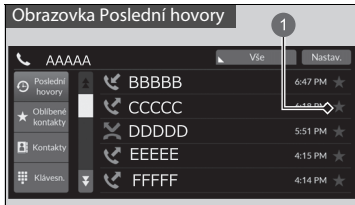

1 Ikona hvězdy

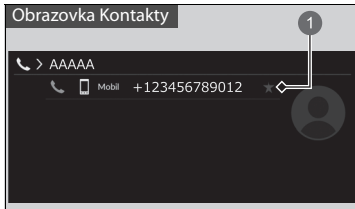

1 Ikona hvězdy

Jak přidat Oblíbené kontakty

1. Vyberte možnost **Telefon**.
2. Vyberte možnost **Poslední hovory, Kontakty** nebo **Klávesnice**.

Na obrazovce **Poslední hovory** nebo **Kontakty**

3. Vyberte ikonu hvězdy.

Na obrazovce **Klávesnice**

3. Vyberte **Přidat do oblíb. kontaktů**.
 - Když jsou Oblíbené kontakty úspěšně uloženy, zobrazí se na obrazovce upozornění.
 - Chcete-li Oblíbené kontakty odebrat, znovu vyberte ikonu hvězdy.

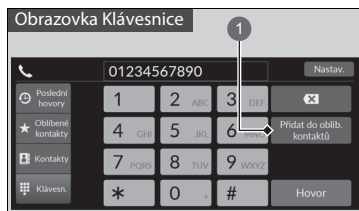

1 Přidat do oblíb. kontaktů

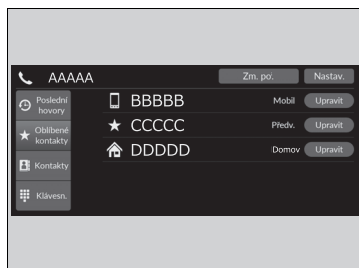

■ Jak upravit Oblíbené kontakty

1. Vyberte možnost **Telefon**.
2. Vyberte **Oblíbené kontakty**.
3. Vyberte možnost **Upravit** u záznamu oblíbeného kontaktu, který chcete upravit.
4. Vyberte nastavení, které chcete.
5. Vyberte možnost **Hotovo**.

■ Jak odstranit Oblíbené kontakty

1. Vyberte možnost **Telefon**.
2. Vyberte **Oblíbené kontakty**.
3. Vyberte možnost **Upravit** u záznamu oblíbeného kontaktu, který chcete odstranit.
4. Vyberte možnost **Odebrat**.
5. Na obrazovce se objeví potvrzovací zpráva. Vyberte **Ano**.

Volání

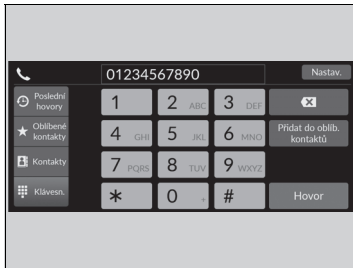

Hovor můžete uskutečnit zadáním kteréhokoli telefonního čísla nebo pomocí importovaných záznamů **Poslední hovory**, **Oblíbené kontakty** a **Kontakty**.

■ Volání pomocí posledních hovorů

Poslední hovory jsou uloženy jako **Vše**, **Volané**, **Zmeškané** a **Přijaté**.

1. Vyberte možnost **Telefon**.
2. Vyberte možnost **Poslední hovory**.
 - Můžete je třídit podle kategorií **Vše**, **Volané**, **Zmeškané** nebo **Přijaté**. Vyberte ikonu v horní pravé části obrazovky.
3. Vyberte číslo.
 - Vytáčení je zahájeno automaticky.

■ Volání pomocí záznamu Oblíbené kontakty

1. Vyberte možnost **Telefon**.
2. Vyberte **Oblíbené kontakty**.
 - Pořadí záznamů Oblíbené kontakty můžete změnit výběrem možnosti **Změnit pořadí**.
3. Vyberte číslo.
 - Vytáčení je zahájeno automaticky.

☒ Volání

Po spojení hovoru je hlas osoby, které telefonujete, slyšet v reproduktorech audiosystému.

Existuje-li aktivní připojení ke službě Apple CarPlay, nelze volat pomocí systému hands-free (HFT), ale pouze prostřednictvím systému Apple CarPlay.

☒ Volání pomocí posledních hovorů

Poslední hovory se zobrazí, pouze pokud je k systému připojen telefon.

Vše: Zobrazí poslední odchozí, příchozí hovory a zmeškané hovory.

Volané: Zobrazí poslední odchozí hovory.

Zmeškané: Zobrazí poslední zmeškané hovory.

Přijaté: Zobrazí poslední příchozí hovory.

■ Volání pomocí importovaného telefonního seznamu

1. Vyberte možnost **Telefon**.
2. Vyberte možnost **Kontakty**.
3. Vyberte jméno.
 - Můžete je třídit podle **Křestního jména** nebo **Příjmení**. Vyberte ikonu v horní pravé části obrazovky.
4. Vyberte číslo.
 - Vytáčení je zahájeno automaticky.

■ Volání pomocí telefonního čísla

1. Vyberte možnost **Telefon**.
2. Vyberte možnost **Klávesnice**.
3. Vyberte číslo.
 - Pro zadávání čísel použijte klávesnici na dotykové obrazovce.
4. Vyberte možnost **Hovor**.
 - Vytáčení je zahájeno automaticky.

Přijetí hovoru

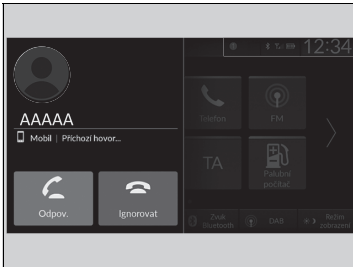



Při příchozím hovoru zazní zvukové upozornění (je-li aktivováno) a zobrazí se obrazovka **Příchozí hovor...**

Hovor můžete přijmout levým otočným voličem. Chcete-li hovor přijmout, otáčením nahoru nebo dolů vyberte  (odpovědět) v informačním rozhraní řidiče a poté stiskněte levý volič.

- ▶ Chcete-li hovor odmítnout nebo ukončit, vyberte levým otočným voličem v informačním rozhraní řidiče možnost  (ignorovat).



»» Přijetí hovoru

Čekající hovor

Výběrem možnosti  (odpovědět) aktuální hovor podržíte, abyste mohli přijmout příchozí hovor. Výběrem možnosti  levým otočným voličem se vrátíte k původnímu hovoru.

Nechcete-li příchozí hovor přijmout, vyberte možnost  (ignorovat).

Chcete-li stávající hovor zavěsit, vyberte možnost .

Místo použití tlačítek  a  v informačním rozhraní řidiče můžete vybrat ikony na informační/audio obrazovce.

Možnosti během hovoru

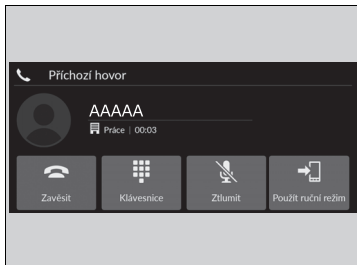

Během hovoru jsou k dispozici následující možnosti.

Klávesnice: Odesílání čísel během hovoru. To se hodí při volání telefonního systému řízeného nabídkami.

Ztlumit: Ztlumí váš hlas.

Použít ruční režim: Přenesení hovoru ze systému do vašeho telefonu.

Dostupné možnosti jsou uvedené na dolní polovině obrazovky.

Vyberte možnost.

- ▶ Ikona ztlumení se zobrazí po výběru možnosti **Ztlumit**, je-li zobrazena obrazovka jiného zdroje než obrazovka telefonu. Funkci **Ztlumit** lze vypnout jejím opakovaným výběrem.

Možnosti během hovoru

Ikony můžete vybrat na informační/audio obrazovce.

Zařízení iPod / paměťové zařízení USB

Dojde-li během přehrávání ze zařízení iPod nebo paměťového zařízení USB k chybě, můžete vidět následující chybová hlášení. Pokud chybové hlášení nelze smazat, kontaktujte dealera.

Chybové hlášení	Řešení
Žádná odezva ze zařízení	Zobrazí se, pokud systém zařízení iPod nepotvrdí. Zařízení iPod připojte znovu.
Zkusit znovu připojit	
Soubor nelze přehrát	Zobrazí se, pokud jsou soubory v paměťovém zařízení USB chráněny autorskými právy nebo mají nepodporovaný formát. Toto chybové hlášení se zobrazí na přibližně pět sekund, poté začne přehrávání následující skladby.
Nepodporované zařízení	Zobrazí se, když se systému nedaří komunikovat s připojeným zařízením. Pokud se objeví po připojení zařízení, kontaktujte místo nákupu.
Došlo k chybě nabíjení připojeného zařízení USB. Až to bude bezpečné, zkontrolujte kompatibilitu zařízení a kabelu USB a zkuste to znovu.	Zobrazí se, když je připojeno nekompatibilní zařízení. Zařízení odpojte. Audiosystém vypněte a znovu jej zapněte. Zařízení, které chybu způsobilo, znovu nepřipojujte.

Kompatibilní zařízení iPod, iPhone a paměťová zařízení USB

Kompatibilita modelů iPod a iPhone

Model

Vyrobeno pro iPod touch (5. až 6. generace) vyráběný v letech 2012 až 2015

Vyrobeno pro iPhone4S/iPhone 5/iPhone 5s/iPhone 5c/iPhone 6/iPhone 6 Plus/
iPhone 6S/iPhone 6S Plus/iPhone SE/iPhone 7/iPhone 7 Plus/iPhone 8/iPhone 8 Plus/
iPhone X/iPhone XS/iPhone XS Max/iPhone XR

Paměťová zařízení USB

- Doporučujeme používat paměťová zařízení USB s kapacitou 256 MB nebo vyšší.
- Některé digitální hudební přehrávače nemusí být kompatibilní.
- Některá paměťová zařízení USB (například zařízení s bezpečnostním blokováním) nemusí fungovat.
- Některé softwarové soubory nemusí umožňovat přehrávání zvuku nebo zobrazení textových dat.
- S následujícími formáty je kompatibilní každý audiosystém. Některé verze formátů nemusí být podporovány.
MP3, WMA, AAC, FLAC, WAV, PCM/WAVE, MP4, AVI, MKV, ASF/WMV

Kompatibilita modelů iPod a iPhone

Tento systém nemusí fungovat se všemi verzemi softwaru těchto zařízení.

Paměťová zařízení USB

Soubory na paměťovém zařízení USB jsou přehrávány v pořadí, ve kterém jsou uloženy. Toto pořadí se může lišit od pořadí zobrazeného ve vašem PC nebo jiném zařízení.

■ Doporučená zařízení

■ Soubor MP4

Média	Paměťové zařízení USB	
Profil (verze MP4)	BaselineProfile/Level 3, MailProfile/Level 3.1 (MPEG4-AVC)	SimpleProfile/Level 5 (MPEG4)
Přípona souboru (verze MP4)	.mp4/.m4v	
Kompatibilní zvukový kodek	AAC, MP3	
Kompatibilní video kodek	MPEG4-AVC (H.264)	MPEG4 (ISO/IEC 14496 Part.2)
Přenosová rychlost	10 Mb/s, 14 Mb/s (MPEG4-AVC)	8 Mb/s (MPEG4)
Maximální obrázek	1 280 × 720 pixelů (MPEG4-AVC)	720 × 576 pixelů (MPEG4)

■ Soubor AVI

Média	Paměťové zařízení USB		
Profil (verze AVI)	BaselineProfile/Level 3, MailProfile/Level 3.1 (MPEG4-AVC)	SimpleProfile/Level 5 (MPEG4)	AdvancedProfile/Level 2, MainProfile/Level Medium, SimpleProfile/Level Medium (VC-1)
Přípona souboru (verze AVI)	.avi		
Kompatibilní zvukový kodek	AAC, MP3, WMA		
Kompatibilní video kodek	MPEG4-AVC (H.264)	MPEG4 (ISO/IEC 14496 Part.2)	VC-1
Přenosová rychlost	10 Mb/s, 14 Mb/s (MPEG4-AVC)	8 Mb/s (MPEG4)	20 Mb/s, 10 Mb/s, 384 kb/s (VC-1)
Maximální obrázek	1 280 × 720 pixelů (MPEG4-AVC)	720 × 576 pixelů (MPEG4)	1 280 × 720 pixelů, 720 × 480 pixelů, 352 × 288 pixelů (VC-1)

■ Soubor MKV

Média		Paměťové zařízení USB	
Profil (verze MKV)	BaselineProfile/Level 3, MainProfile/Level 3.1 (MPEG4-AVC)	SimpleProfile/Level 5 (MPEG4)	AdvancedProfile/Level 2, MainProfile/Level Medium, SimpleProfile/Level Medium (VC-1)
Přípona souboru (verze MKV)	.mkv		
Kompatibilní zvukový kodek	AAC, MP3		
Kompatibilní video kodek	MPEG4-AVC (H.264)	MPEG4 (ISO/IEC 14496 Part.2)	VC-1
Přenosová rychlost	10 Mb/s, 14 Mb/s (MPEG4-AVC)	8 Mb/s (MPEG4)	20 Mb/s, 10 Mb/s, 384 kb/s (VC-1)
Maximální obrázek	1 280 × 720 pixelů (MPEG4-AVC)	720 × 576 pixelů (MPEG4)	1 280 × 720 pixelů, 720 × 480 pixelů, 352 × 288 pixelů (VC-1)

■ Soubor ASF/WMV

Média		Paměťové zařízení USB	
Profil (verze ASF/WMV)	BaselineProfile/Level 3, MainProfile/Level 3.1 (MPEG4-AVC)	AdvancedProfile/Level 2, MainProfile/Level Medium, SimpleProfile/Level Medium (VC-1)	
Přípona souboru (verze ASF/WMV)	.asf/.wmv		
Kompatibilní zvukový kodek	WMA		
Kompatibilní video kodek	MPEG4-AVC (H.264)		VC-1
Přenosová rychlost	10 Mb/s, 14 Mb/s (MPEG4-AVC)		20 Mb/s, 10 Mb/s, 384 kb/s (VC-1)
Maximální obrázek	1 280 × 720 pixelů (MPEG4-AVC)		1 280 × 720 pixelů, 720 × 480 pixelů, 352 × 288 pixelů (VC-1)

Informace o licencích Open Source

Chcete-li zobrazit informace o licenci Open Source, postupujte následovně.

1. Vyberte **Obecná nastavení**.
2. Vyberte možnost **System**.
3. Vyberte možnost **O aplikaci**.
4. Vyberte možnost **Právní informace**.

Informace o licencích

■ Bluetooth

Slovní označení a loga *Bluetooth*[®] jsou registrovanými ochrannými známkami společnosti Bluetooth SIG, Inc. a veškeré použití těchto značek společností Panasonic Automotive Systems Co., Ltd. je v rámci licence. Ostatní obchodní známky a názvy náležejí jejich příslušným majitelům.

<https://www.bluetooth.com/develop-with-bluetooth/marketing-branding/>



■ Windows Media

Tento produkt je chráněn právy duševního vlastnictví společnosti Microsoft. Používání nebo distribuce takové technologie mimo tento produkt bez licence společnosti Microsoft je zakázáno.

■ Apple

Označení „Vyrobeno pro iPod“ a „Vyrobeno pro iPhone“ znamená, že elektronické příslušenství bylo navrženo pro připojení přímo k zařízení iPod nebo iPhone, bylo schváleno vývojářem a splňuje výkonové standardy společnosti Apple. Společnost Apple neodpovídá za provoz tohoto zařízení nebo jeho soulad s bezpečnostními a regulačními předpisy. Upozorňujeme, že použití tohoto příslušenství se zařízením iPod nebo iPhone může ovlivnit výkon bezdrátového připojení.

Apple, logo Apple, iPhone, iPod touch jsou ochranné známky společnosti Apple Inc. registrované v USA a dalších zemích. Apple CarPlay, iPod, iPhone, iTunes, Siri a Lightning jsou ochranné známky společnosti Apple Inc. App Store je značka služby společnosti Apple Inc.



■ MPEG

Mpeg4 Visual

TENTO PRODUKT JE LICENCOVÁN V PROGRAMU MPEG-4 VISUAL PATENT PORTFOLIO PRO OSOBNÍ A NEKOMERČNÍ POUŽITÍ SPOTŘEBITELEM ZA ÚČELEM (i) KÓDOVÁNÍ VIDEA V SOULADU SE STANDARDEM MPEG-4 VISUAL („VIDEO VE FORMÁTU MPEG-4“) NEBO (ii) DEKÓDOVÁNÍ VIDEA VE FORMÁTU MPEG-4, KTERÉ BYLO KÓDOVÁNO SPOTŘEBITELEM ZAPOJENÝM DO OSOBNÍ A NEKOMERČNÍ ČINNOSTI NEBO BYLO ZÍSKÁNO OD POSKYTOVATELE VIDEA S LICENCÍ OD SPOLEČNOSTI MPEG LA K POSKYTOVÁNÍ VIDEA VE FORMÁTU MPEG-4. ŽÁDNÁ LICENCE NENÍ UDĚLOVÁNA ANI NESMÍ BÝT ZAHRNUTA PRO JAKÉKOLI JINÉ POUŽITÍ. DALŠÍ INFORMACE, VČETNĚ INFORMACÍ TÝKAJÍCÍCH SE PROPAGAČNÍHO, INTERNÍHO A KOMERČNÍHO POUŽITÍ A LICENCÍ, LZE ZÍSKAT OD SPOLEČNOSTI MPEG LA, LLC., VIZ [HTTP://WWW.MPEGLA.COM](http://www.mpegla.com).

VC-1

TENTO PRODUKT JE LICENCOVÁN V PROGRAMU VC-1 PATENT PORTFOLIO PRO OSOBNÍ A NEKOMERČNÍ POUŽITÍ SPOTŘEBITELEM ZA ÚČELEM (i) KÓDOVÁNÍ VIDEA V SOULADU SE STANDARDEM VC-1 („VIDEO VE FORMÁTU VC-1“) NEBO (ii) DEKÓDOVÁNÍ VIDEA VE FORMÁTU VC-1, KTERÉ BYLO KÓDOVÁNO SPOTŘEBITELEM ZAPOJENÝM DO OSOBNÍ A NEKOMERČNÍ ČINNOSTI NEBO BYLO ZÍSKÁNO OD POSKYTOVATELE VIDEA S LICENCÍ K POSKYTOVÁNÍ VIDEA VE FORMÁTU VC-1. ŽÁDNÁ LICENCE NENÍ UDĚLOVÁNA ANI NESMÍ BÝT ZAHRNUTA PRO JAKÉKOLI JINÉ POUŽITÍ. DALŠÍ INFORMACE LZE ZÍSKAT OD SPOLEČNOSTI MPEG LA, L.L.C., VIZ [HTTP://WWW.MPEGLA.COM](http://www.mpegla.com).

AVC/H.264

TENTO PRODUKT JE LICENCOVÁN V PROGRAMU AVC PATENT PORTFOLIO PRO OSOBNÍ A NEKOMERČNÍ POUŽITÍ SPOTŘEBITELEM ZA ÚČELEM (i) KÓDOVÁNÍ VIDEA V SOULADU SE STANDARDEM AVC („VIDEO VE FORMÁTU AVC“) NEBO (ii) DEKÓDOVÁNÍ VIDEA VE FORMÁTU AVC, KTERÉ BYLO KÓDOVÁNO SPOTŘEBITELEM ZAPOJENÝM DO OSOBNÍ A NEKOMERČNÍ ČINNOSTI NEBO KTERÉ BYLO ZÍSKÁNO OD POSKYTOVATELE VIDEA S LICENCÍ K POSKYTOVÁNÍ VIDEA VE FORMÁTU AVC. ŽÁDNÁ LICENCE NENÍ UDĚLOVÁNA ANI NESMÍ BÝT ZAHRNUTA PRO JAKÉKOLI JINÉ POUŽITÍ.

DALŠÍ INFORMACE LZE ZÍSKAT OD SPOLEČNOSTI MPEG LA, L.L.C., VIZ

[HTTP://WWW.MPEGLA.COM](http://www.mpegla.com).

Právní informace k funkci Apple CarPlay / Android Auto

■ NÁVOD K OBSLUZE – PROHLÁŠENÍ O LICENCÍCH A ODPOVĚDNOSTI

POUŽÍVÁNÍ FUNKCE APPLE CARPLAY JE PODMÍNĚNO VAŠÍM SOUHLASEM S PODMÍNKAMI UŽÍVÁNÍ FUNKCE CARPLAY, KTERÉ JSOU SOUČÁSTÍ PODMÍNEK POUŽÍVÁNÍ SYSTÉMU APPLE iOS. OBECNĚ PLATÍ, ŽE PODMÍNKY UŽÍVÁNÍ SLUŽBY CARPLAY NEUKLÁDAJÍ SPOLEČNOSTI APPLE A JEJÍM POSKYTOVATELŮM SLUŽEB ŽÁDNOU ODPOVĚDNOST ZA PŘÍPADNOU NESPRÁVNOU FUNKCI NEBO PŘERUŠENÍ SLUŽBY, PŘESNĚ VYMEZUJÍ DALŠÍ ODPOVĚDNOST SPOLEČNOSTI APPLE A JEJÍCH POSKYTOVATELŮ SLUŽEB, DEFINUJÍ DRUHY INFORMACÍ O UŽIVATELÍCH (NAPŘ. POLOHA, RYCHLOST A STAV VOZIDLA) SHROMAŽĎOVANÝCH A UCHOVÁVANÝCH SPOLEČNOSTÍ APPLE A JEJÍMI POSKYTOVATELI SLUŽEB A UPOZORŇUJÍ NA URČITÁ MOŽNÁ RIZIKA SPOJENÁ S POUŽÍVÁNÍM FUNKCE CARPLAY VČETNĚ RIZIKA NEPOZORNOSTI ŘIDIČE. PODROBNÉ INFORMACE O TOM, JAK SPOLEČNOST APPLE POUŽÍVÁ A NAKLÁDÁ S DATY PŘENÁŠENÝMI SLUŽBOU CARPLAY, JSOU UVEDENY V ZÁSADÁCH OCHRANY SOUKROMÍ SPOLEČNOSTI APPLE.

POUŽÍVÁNÍ FUNKCE ANDROID AUTO JE PODMÍNĚNO VAŠÍM SOUHLASEM S PODMÍNKAMI UŽÍVÁNÍ SLUŽBY ANDROID AUTO, KTERÉ MUSÍTE ODSOUHLASIT PŘI STAŽENÍ APLIKACE ANDROID AUTO DO VAŠEHO TELEFONU. OBECNĚ PLATÍ, ŽE PODMÍNKY UŽÍVÁNÍ SLUŽBY ANDROID AUTO NEUKLÁDAJÍ SPOLEČNOSTI GOOGLE A JEJÍM POSKYTOVATELŮM SLUŽEB ŽÁDNOU ODPOVĚDNOST ZA PŘÍPADNOU NESPRÁVNOU FUNKCI NEBO PŘERUŠENÍ SLUŽBY, PŘESNĚ VYMEZUJÍ DALŠÍ ODPOVĚDNOST SPOLEČNOSTI GOOGLE A JEJÍCH POSKYTOVATELŮ SLUŽEB, DEFINUJÍ DRUHY INFORMACÍ O UŽIVATELÍCH (NAPŘ. POLOHA, RYCHLOST A STAV VOZIDLA) SHROMAŽĎOVANÝCH A UCHOVÁVANÝCH SPOLEČNOSTÍ GOOGLE A JEJÍMI POSKYTOVATELI SLUŽEB A UPOZORŇUJÍ NA URČITÁ MOŽNÁ RIZIKA SPOJENÁ S POUŽÍVÁNÍM FUNKCE ANDROID AUTO VČETNĚ RIZIKA NEPOZORNOSTI ŘIDIČE. PODROBNÉ INFORMACE O TOM, JAK SPOLEČNOST GOOGLE POUŽÍVÁ A NAKLÁDÁ S DATY PŘENÁŠENÝMI SLUŽBOU ANDROID AUTO, JSOU UVEDENY V ZÁSADÁCH OCHRANY SOUKROMÍ SPOLEČNOSTI GOOGLE.

OMEZENÍ ZÁRUKY A ODPOVĚDNOSTI

BERETE NA VĚDOMÍ A SOUHLASÍTE S TÍM, ŽE FUNKCI APPLE CARPLAY NEBO ANDROID AUTO (DÁLE JEN „APLIKACE“) POUŽÍVÁTE NA VLASTNÍ RIZIKO, A ŽE VEŠKERÁ RIZIKA V SOUVISLOSTI S USPOKOJIVOU KVALITOU, SPRÁVNOU FUNKCÍ, PŘESNOSTÍ A PŘÍMĚŘENOU SNAHOU NESETE VY SAMI V MAXIMÁLNÍ MOŽNÉ MÍŘE PŘÍPUSTNÉ PODLE PLATNÝCH ZÁKONŮ, A ŽE APLIKACE A INFORMACE O APLIKACÍCH JSOU POSKYTOVÁNY „TAK, JAK JSOU“, TJ. S MOŽNÝMI CHYBAMI A BEZ JAKÝCHKOLI ZÁRUK; SPOLEČNOST HONDA SE TÍMTO ZŘÍKÁ VEŠKERÝCH VÝSLOVNÝCH, NEPŘÍMÝCH I ZÁKONNÝCH ZÁRUK A PODMÍNEK V SOUVISLOSTI S APLIKACEMI A INFORMACEMI O NICH, A TO VČETNĚ NEPŘÍMÝCH ZÁRUK ANEBO PODMÍNEK OBCHODOVATELNOSTI, USPOKOJIVÉ KVALITY, VHODNOSTI PRO URČITÝ ÚČEL, PŘESNOSTI, NERUŠÍCÍHO PROVOZU A NEPORUŠOVÁNÍ PRÁV TŘETÍCH STRAN. ŽÁDNÉ ÚSTNÍ ANI PÍSEMNÉ INFORMACE NEBO DOPORUČENÍ POSKYTNUTÁ SPOLEČNOSTÍ HONDA NEBO JEJÍM AUTORIZOVANÝM ZÁSTUPCEM NEZAKLÁDAJÍ JAKOUKOLI ZÁRUKU. PŘÍKLADY (SEZNAM NENÍ VYČERPÁVAJÍCÍ): SPOLEČNOST HONDA NENESE ŽÁDNOU ODPOVĚDNOST ZA PŘESNOST DAT POSKYTOVANÝCH APLIKACEMI, TJ. NAPŘ. ZA PŘESNOST INSTRUKCÍ, ODHADOVANÉ DOBY JÍZDY, RYCHLOSTNÍCH LIMITŮ, PODMÍNEK NA KOMUNIKACÍCH, AKTUALIT, ZPRÁV O POČASÍ A PROVOZU A DALŠÍHO OBSAHU POSKYTOVANÉHO SPOLEČNOSTÍ APPLE, GOOGLE, JEJICH POBOČKAMI NEBO TŘETÍMI STRANAMI; SPOLEČNOST HONDA NEPOSKYTUJE ZÁRUKU ZA ZTRÁTU DAT APLIKACÍ BEZ OHLEDU NA TO, KDY KE ZTRÁTĚ DOŠLO; SPOLEČNOST HONDA NERUČÍ ZA TO, ŽE APLIKACE NEBO JAKÉKOLI SLUŽBY POSKYTOVANÉ JEJICH PROSTŘEDNICTVÍM BUDOU POSKYTOVÁNY NEUSTÁLE NEBO ŽE KTERÁKOLI Z TĚCHTO SLUŽEB BUDE DOSTUPNÁ NA URČITÉM MÍSTĚ NEBO V URČITOU DOBU. PŘÍKLADEM JE SITUACE, KDY DOJDE K POZASTAVENÍ NEBO PŘERUŠENÍ SLUŽEB BEZ PŘEDCHOZÍHO UPOZORNĚNÍ Z DŮVODU OPRAVY, ÚDRŽBY, BEZPEČNOSTNÍCH PROBLÉMŮ, AKTUALIZACÍ APOD.; SLUŽBA DÁLE NEMUSÍ BÝT DOSTUPNÁ VE VAŠÍ OBLASTI APOD. DÁLE BERETE NA VĚDOMÍ, ŽE ZMĚNY V TECHNOLOGIÍCH TŘETÍCH STRAN NEBO V PLATNÝCH PŘEDPISECH MOHOU ZPŮSOBIT ZASTARALOST NEBO NEMOŽNOST SLUŽBY ANEBO APLIKACE POUŽÍVAT.

SPOLEČNOST HONDA ANI JEJÍ POBOČKY V ŽÁDNÉM PŘÍPADĚ NENESE ODPOVĚDNOST (NAKOLIK TO NEZAKAZUJÍ PLATNÉ ZÁKONY) ZA ÚRAZY NEBO JINÉ NÁHODNÉ, ZVLÁŠTNÍ, NEPŘÍMÉ ČI NÁSLEDNÉ ŠKODY VČETNĚ UŠLÉHO ZISKU, POŠKOZENÍ NEBO ZTRÁTY DAT, NEMOŽNOSTI ODESÍLAT NEBO PŘIJÍMAT DATA, PŘERUŠENÍ OBCHODNÍ ČINNOSTI NEBO JINÉ OBCHODNÍ ŠKODY ČI ZTRÁTY VZNIKLE V DŮSLEDKU POUŽÍVÁNÍ NEBO V SOUVISLOSTI S APLIKACEMI NEBO S VAŠÍM POUŽÍVÁNÍM NEBO NESCHOPNOSTÍ POUŽÍVAT APLIKACE ČI INFORMACE O NICH, A TO BEZ OHLEDU NA PŘÍČINU A TEORETICKOU ODPOVĚDNOST (SMLUVNÍ PODMÍNKY, TRESTNÁ ČINNOST APOD.) A I V PŘÍPADĚ, ŽE BYLA SPOLEČNOST HONDA NA MOŽNOST TĚCHTO ŠKOD UPOZORNĚNA. V NĚKTERÝCH REGIONECH A JURISDIKČÍCH JE ZŘEKNUTÍ SE ODPOVĚDNOSTI ZA ŠKODY ZAKÁZÁNO; V TOM PŘÍPADĚ SE TATO OMEZENÍ A VÝJIMKY NA VÁS NEVZTAHUJÍ. VÝŠE UVEDENÁ OMEZENÍ PLATÍ I TEHDY, JESTLIŽE POMOCÍ VÝŠE UVEDENÝCH ŘEŠENÍ NEPODAŘÍ DOSÁHNOUT ZAMÝŠLENÉHO CÍLE.

Automatické tísňové volání



1 Kontrolka eCall

- identifikační číslo vozidla (VIN),
- typ vozidla (osobní vozidlo nebo menší užitkové vozidlo),
- typ energie používané k pohonu vozidla (benzín/nafta/CNG/LPG/elektrína/vodík),
- tři poslední polohy vozidla,
- směr jízdy,
- způsob spuštění (automaticky nebo ručně),
- časové razítko.

Po zahájení tísňového volání se vypnou reproduktory vozidla, abyste slyšeli operátora.

Když je režim napájení nastaven do polohy ZAPNUTO, kontrolka eCall se na 1 sekundu rozsvítí zeleně a poté na 1 sekundu červeně.

Pokud dojde ke kolizi vozidla, vozidlo se pokusí kontaktovat operátora zdravotnického operačního střediska (ZOS). Po navázání spojení budou operátorovi ZOS, se kterým budete moci mluvit, odeslány různé informace o vozidle. Tyto informace zahrnují:

➤ Tísňové volání (eCall)*

Vozidlo je vybaveno systémem služby eCall využívajícím číslo 112.

Služba eCall využívající číslo 112 je služba veřejného zájmu a je k dispozici bezplatně.

Systém vozidla eCall využívající číslo 112 se aktivuje, když je režim napájení nastaven na ZAPNUTO. V případě srážky určí systém úhel nárazu na základě informací shromážděných snímači na palubě a v případě větší závažnosti nárazu zahájí nouzové volání.

Systém vozidla eCall využívající číslo 112 lze v případě potřeby rovněž spustit ručně.

➤ Ruční tísňové volání Str. 346

Veškeré zpracování osobních údajů prostřednictvím systému vozidla eCall využívajícího číslo 112 se bude řídit pravidly ochrany osobních údajů stanovených ve směrnici 95/46/ES (nahrazeno směrnicí 2016/679/ES) a 2002/58/ES a zejména nutností chránit zásadní zájmy jednotlivců v souladu s článkem 7(d) směrnice 95/46/ES (nahrazeno směrnicí 2016/679/ES).

Zpracování těchto dat je omezeno výhradně na účely, pro něž je určené jednotné evropské tísňové číslo 112.

Pokud funguje systém eCall správně, rozsvítí se kontrolka zeleně.

- Zelená: Systém eCall je připravený.
- Bliká zeleně: Systém eCall se připojený a provádí hovor s operátorem ZOS.

Kromě modelů pro Turecko

- Opakování sekvence rychlého blikání červeného světla: Systému eCall se nepodařilo kontaktovat operátora. Kontrolka eCall bude tuto sekvenci opakovat 5 sekund a poté se rozsvítí zeleně.

Modely pro Turecko

- Opakování sekvence rychlého blikání červeného světla: Systému eCall se nepodařilo kontaktovat operátora. Kontrolka eCall bude tuto sekvenci opakovat po 30 sekund a poté se rozsvítí zeleně.

Pokud je systém eCall využívající číslo 112 deaktivován z důvodu závady systému, bude cestujícím ve vozidle předána následující výstraha:

- Červená nebo vypnutá kontrolka: Došlo k problému systému eCall. Pokud zůstane kontrolka červená nebo vypnutá i po opětovném nastartování vozidla, nechte systém prohlédnout u dealera.
- Bliká červeně: Nabití záložního akumulátoru je příliš nízké. Když je napájení zapnuté, probíhá nabíjení akumulátoru. Po dobití akumulátoru na určitou úroveň se kontrolka eCall rozsvítí zeleně.

▶▶ Tísňové volání (eCall)*

Příjemci údajů zpracovaných systémem eCall využívajícím číslo 112 jsou příslušná zdravotní operační střediska zřízená příslušnými úřady země, ve které se nacházejí, a která jako první přijímají hovory z evropského tísňového čísla 112, jež je pro ně také určeno.

Vozidlo NEMUSÍ být schopné spojit se s operátorem ZOS, pokud:

- je nabití 12V akumulátoru i záložního akumulátoru příliš nízké,
- se vozidlo nachází v oblasti bez dostatečného pokrytí mobilní sítí,
- došlo k potížím se samotným systémem eCall nebo souvisejícím vybavením, například mikrofonem nebo reproduktory.

Záložní akumulátor je konstruovaný tak, aby byl provozuschopný po aspoň 3 roky. Poté je třeba jej vyměnit.

Záložní akumulátor není možné přímo koupit. Pokud potřebujete výměnu, navštivte dealera.

* Není k dispozici u všech modelů

Ruční tísňové volání

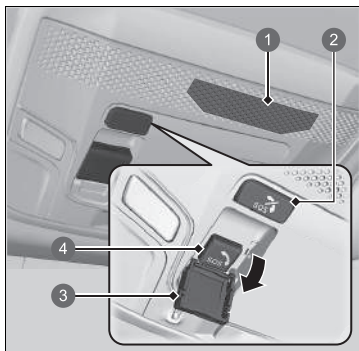

- 1 Mikrofon
- 2 Tlačítka zrušení **SOS**
- 3 Kryt
- 4 Tlačítka **SOS**

Tlačítka **SOS** je chráněno krytem. K získání přístupu otevřete kryt.

Po zahájení tísňového volání se vypnou reproduktory vozidla, abyste slyšeli operátora.

►► Ruční tísňové volání

NEPOUŽÍVEJTE tlačítka při jízdě. Pokud potřebujete kontaktovat operátora, zaparkujte vozidlo na bezpečném místě a až poté volejte.

Pokud se systému eCall nejprve nepodaří spojit se s operátorem ZOS, bude se o to pokoušet znovu až do navázání spojení. Pokud však uběhly dvě minuty od prvního pokusu, přestane systém zkoušet navázat spojení.

Tlačítka zrušení **SOS** nezruší hovor poté, co se systém spojí s operátorem.

Modely pro Izrael

מוצר : מערכת טלמטיקה (כולל סוללת גיבו)

סימן רשום : DENSO

ארץ ייצור : ראה מוצר

דגם : OGEY10

שנת ייצור : ראה מוצר

Název dovozce: **Mayer's Cars and Trucks Co. Ltd.**

Adresa dovozce: 17 Yitzhak Sadeh St. Tel Aviv 677775, Izrael

▶▶ Tísňové volání (eCall)*

Ochrana osobních údajů

System vozidla eCall využívající číslo 112 je navržen tak, aby:

- data obsažená v paměti systému nebyla k dispozici mimo systém před zahájením hovoru eCall,
- jej nebylo možné zjistit nebo stabilně sledovat během běžného provozního stavu,
- se data ve vnitřní paměti systému automaticky průběžně mazala.

Při normálním fungování systému jsou údaje o poloze vozidla ve vnitřní paměti systému neustále přepisována, aby byly aktuální při poslední poloze vozidla.

Záznam údajů o činnosti v systému vozidla eCall využívajícím číslo 112 se udržuje pouze tak dlouho, dokud je nutný k provedení tísňového hovoru eCall, v žádném případě však ne déle než 13 hodin od zahájení tísňového volání eCall.

* Není k dispozici u všech modelů

►► Tísňové volání (eCall)*

Práva vlastníka

Subjekt, jehož se osobní údaje týkají (vlastník vozidla), má právo na přístup k datům a právo v příslušných případech požádat o úpravu, smazání nebo blokování dat, která se ho týkají, jejichž zpracování není v souladu s opatřeními směrnice 95/46/ES (nahrazeno směrnicí 2016/679/ES).

Jakékoli třetí strany, kterým byla data předána, musí být o této úpravě, smazání nebo blokování provedeném v souladu s touto směrnicí spravena, je-li to možné či nevyžaduje-li to nepřiměřené úsilí.

Subjekt, jehož se osobní údaje týkají, má právo na stížnost u příslušného úřadu ochrany osobních údajů, pokud se domnívá, že došlo k porušení jeho práv v důsledku zpracování jeho osobních údajů.

Servisní informace o systému Honda eCall:
Pokud máte nějaké dotazy ohledně systému eCall, kontaktujte pobočku pro zemi, ve které žijete. Seznam poboček naleznete v servisní knížce nebo na místních webových stránkách společnosti Honda.



Jízda

Tato kapitola se týká jízdy s vozidlem a doplňování paliva.

Před jízdou	350
Jízda s přívěsem	354
Za jízdy	
Zapnutí pohonu	359
Bezpečnostní opatření za jízdy.....	362
Převodovka	364
Řazení	365
Páčka voliče zpomalování*	368
Režim ECON*	372
Akustický výstražný systém vozidla	373
Přepínač režimu jízdy*	374
Nastavitelný omezovač rychlosti.....	377
Inteligentní omezovač rychlosti	382

Stabilizační systém vozidla (VSA)	389
Systém Agile Handling Assist.....	391
Systém sledování tlaku v pneumatikách.....	392
Systém detekce objektů v mrtvém úhlu (BSI)*	395
Vysokonapěťový akumulátor	399
Honda Sensing	400
Systém pro zmírnění následků nehody (CMBS).....	403
Adaptivní tempomat (ACC) s asistentem pro jízdu v kolonách (LSF)	415
Systém pro udržování v jízdním pruhu (LKAS)	434
Asistent pro dopravní zácpy	445

Systém pro zmírnění rizika vyjetí z komunikace	454
Systém rozpoznávání dopravních značek.....	462
Přední kamera se širokým úhlem záběru.....	468
Brzdění	470
Parkování vozidla	
Při zastavení	481
Systém parkovacího asistenta.....	483
Asistent při couvání z parkovacího místa*	488
Zadní kamera s více pohledy	493
Doplňování paliva	495
Spotřeba paliva a emise CO₂	498

* Není k dispozici u všech modelů

Příprava na jízdu

Než vyjedete, zkontrolujte následující položky.

Kontroly exteriéru

- Dbejte, aby na oknech, vnějších zrcátkách, vnějších světlech a ostatních částech vozidla nebyly žádné předměty bránící ve výhledu nebo funkci vozidla.
 - ▶ Odstraňte veškerou námrazu, sníh a led.
 - ▶ Ze střechy odstraňte veškerý sníh, protože by mohl sklouznout dolů a zablokovat vaše zorné pole během jízdy. Je-li přimrzlý, sníh odstraňte, jakmile změkne.
 - ▶ Při odstraňování ledu z prostoru okolo kol dávejte pozor, abyste nepoškodili kolo nebo součásti kol.
- Dbejte, aby kapota byla bezpečným způsobem zavřena.
 - ▶ Pokud se kapota otevře za jízdy, váš výhled vpřed bude zablokován.
- Ujistěte se, že pneumatiky jsou v dobrém stavu.
 - ▶ Zkontrolujte tlak vzduchu a také, zda nejsou pneumatiky poškozené a nadměrně opotřebované.
 - 📌 **Kontrola a údržba pneumatik** Str. 539
- Ujistěte se, že okolo vozidla a za vozidlem nejsou žádné osoby nebo překážky.
 - ▶ Při výhledu zevnitř vozidla existují slepá místa.

📌 Kontroly exteriéru

POZNÁMKA

Jsou-li dveře přimrzlé, použijte teplou vodu, abyste odmrazili jejich okraj. Nepokoušejte se je otvírat silou, mohlo by dojít k poškození gumového těsnění dveří. Poté veškerou vodu důkladně otřete, abyste předešli dalšímu zamrznutí.

Teplou vodu nelijte do vložky zámku.

Pokud voda v otvoru zamrzne, nebudete moci zasunout klíč.

Teplou z motoru a výfuku může způsobit vznícení hořlavých materiálů pod kapotou a následně i požár. Pokud jste ponechali své vozidlo zaparkované delší dobu na jednom místě, odstraňte z něj veškeré nashromážděné nečistoty, například suchou trávu a spadlé listy. Poté, co jste vy nebo někdo jiný provedli údržbu vozidla, rovněž zkontrolujte, že pod kapotou nezůstaly žádné hořlavé materiály.

Kontrola interiéru

- Všechny předměty ve vozidle řádně uložte nebo připevněte.
 - ▶ Vezete-li příliš mnoho zavazadel nebo je nesprávně uložíte, může to mít vliv na jízdní vlastnosti, stabilitu, brzdnou dráhu a pneumatiky vozidla a zapříčinit nespolehlivost vozidla.
 - **Nejvyšší zatížení** Str. 353
- Předměty neskládejte na sebe výš, než je výška sedadla.
 - ▶ Mohou zablockovat váš výhled a v případě náhlého zabrzdění mohou být vymrštěny vpřed.
- Do prostoru pro nohy u předních sedadel nic nepokládejte. Podlahovou rohož připevněte.
 - ▶ Předmět nebo nepřipevněná podlahová rohož mohou za jízdy překážet použití brzdového a plynového pedálu.
- Máte-li na palubě zvířata, nedovolte, aby se volně pohybovala po vozidle.
 - ▶ Mohla by zasáhnout do řízení, a mohlo by tak dojít k nehodě.
- Řádně zavřete všechny dveře a dveře zavazadlového prostoru.
- Svou polohu pro sezení správným způsobem nastavte.
 - ▶ Také proveďte nastavení opěrky hlavy.
 - **Sedadla** Str. 208
 - **Nastavení poloh předních opěrek hlavy** Str. 216
- Zrcátka a volant nastavte správným způsobem.
 - ▶ Seřízení proveďte vsedě ve správné poloze pro řízení.
 - **Zrcátka** Str. 205
 - **Nastavení volantu** Str. 204

» Kontrola interiéru

Sklon světlometů je nastaven z výroby a není nutné jej seřizovat. Pokud však pravidelně převážíte v zavazadlovém prostoru těžké předměty nebo jezdíte s přívěsem*, nechejte si sklon světlometů seřídit u dealera nebo v odborném servisu.

Úhel potkávacích světel můžete seřídit sami.

➤ **Nastavení světlometů** Str. 196

* Není k dispozici u všech modelů

- Zajistěte, aby se předměty položené na podlaze za předními sedadly nemohly zakutálet pod sedadla.
 - Mohla by řidiči překážet při používání pedálů nebo používání sedadel.
- Všichni ve vozidle se musí připoutat bezpečnostním pásem.
 - 📌 **Zapínání bezpečnostního pásu** Str. 50
- Ujistěte se, že kontrolky na přístrojové desce se při startu vozidla rozsvítí a krátce poté zhasnou.
 - Je-li oznamován problém, vozidlo vždy nechte zkontrolovat u dealera.
 - 📌 **Kontrolky** Str. 106

Nejvyšší zatížení

Při nakládání zavazadel nesmí celková hmotnost vozidla, všech cestujících a zavazadel překročit maximální přípustnou hmotnost.

➤ **Technická data** Str. 606

Zatížení přední a zadní nápravy také nesmí překročit maximální přípustné zatížení nápravy.

➤ **Technická data** Str. 606

Nejvyšší zatížení

⚠ VÝSTRAHA

Přetížení nebo nevhodné zatížení mohou ovlivnit jízdní vlastnosti a stabilitu a mohou způsobit nehodu, při které se můžete zranit nebo zemřít.

Dodržujte všechna nejvyšší zatížení a ostatní pokyny pro zatížení uvedené v tomto návodu.

Modely bez spínače předního stropního světla

Vaše vozidlo není navrženo k jízdě s přívěsem. Pokusem o jízdu s přívěsem můžete přijít o záruku.

Modely se spínačem předního stropního světla

Příprava na jízdu s přívěsem

■ Nejvyšší tažná zatížení

Vaše vozidlo je schopno jízdy s přívěsem, pokud pozorně dodržíte nejvyšší zatížení, použijete správné vybavení a budete dodržovat následující pravidla. Před jízdou si ověřte nejvyšší zatížení.

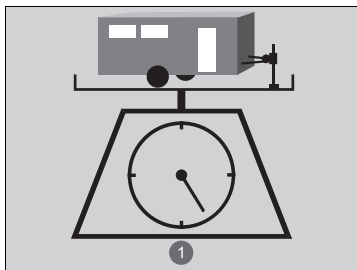

1 Celkové zatížení

■ Celková hmotnost přívěsu

Nepřekračujte maximální tažnou hmotnost přívěsu a tažného zařízení (brzděného/nebrzděného), zavazadel a všeho uvnitř nebo na něm.

Tažné zatížení překračující maximální tažnou hmotnost může závažným způsobem ovlivnit jízdní vlastnosti a výkon vozidla a může poškodit motor a hnací ústrojí.

» Nejvyšší tažná zatížení

⚠ VÝSTRAHA

Překročení jakéhokoli nejvyššího zatížení nebo nesprávné naložení vašeho vozidla a přívěsu může způsobit nehodu, při které se můžete vážně zranit nebo zemřít.

Než vyjedete, pečlivě zkontrolujte zatížení vozidla a přívěsu.

Na veřejné váze zkontrolujte, zda je celkové zatížení v rámci přípustných mezí. Pokud nemáte k dispozici veřejnou váhu, přičtěte odhadovanou hmotnost zavazadel k hmotnosti přívěsu (uváděné výrobcem) a ke svislému zatížení tažného zařízení.

Doba záběhu.

Během prvních 1 000 km svým vozidlem nejezděte s přívěsem.

Pokud používáte odnímatelné tažné zařízení, vždy jej demontujte, když jej nepoužíváte, a instalujte jej vždy pouze při tažení, aby nezakrývalo nic v zadní části vozidla, například vnější světla nebo registrační značku.

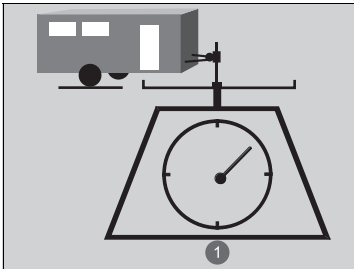

■ Svislé zatížení tažného zařízení

Svislé zatížení tažného zařízení nesmí nikdy překročit 50 kg. Toto je hmotnost, kterou přívěs působí na tažné zařízení při plném naložení. Pro přívěsy o hmotnosti nižší než 500 kg jako pomůcka platí, že svislé zatížení tažného zařízení by mělo být 10 % hmotnosti soupravy přívěsu.

1 Svislé zatížení tažného zařízení

- Nadměrné svislé zatížení tažného zařízení snižuje přilnavost předních pneumatik a zhoršuje řízení. Příliš nízké svislé zatížení tažného zařízení může způsobit nestabilitu přívěsu a jeho kymáčení.
- Abyste dosáhli správného svislého zatížení tažného zařízení, začněte tím, že 60 % nákladu naložíte do přední části přívěsu a 40 % do zadní části. Náklad znovu uspořádejte dle potřeby.

► Nejvyšší tažná zatížení

Nikdy nepřekračujte maximální tažnou hmotnost a předepsané nejvyšší zatížení.

► **Technická data** Str. 606

Pokud jedete s přívěsem v horských podmínkách, nezapomeňte snížit celkovou hmotnost vozidla a přívěsu o 10 % oproti maximální tažné hmotnosti na každých 1 000 metrů nadmořské výšky.

■ Tažné zařízení a příslušenství

Tažné zařízení se liší podle velikosti přívěsu, tažené hmotnosti a toho, kde přívěs táhnete.

■ Tažné tyče

Tažné zařízení musí být schváleného typu a příslušným způsobem připevněno ke spodní části karoserie.

■ Bezpečnostní řetězy

Při tažení přívěsu vždy používejte bezpečnostní řetězy. Ponechtejте dostatečný průvěš, aby přívěs snadno mohl zatáčet, avšak nedovolte, aby řetězy byly vlečeny po zemi.

■ Brzdy přívěsu

Pokud uvažujete o brzděném přívěsu, ujistěte se, že brzdy jsou ovládány elektronicky. Nepokoušejte se zasahovat do hydraulického systému vozidla. Bez ohledu na to, jak úspěšné se to může zdát, jakýkoli pokus o připojení brzd přívěsu do hydraulického systému vozidla sníží účinnost brzd a bude znamenat potenciální nebezpečí.

■ Doplnková tažná výbava

Zákony mohou pro jízdu s přívěsem vyžadovat použití speciálních vnějších zpětných zrcátek. I když zpětná zrcátka nejsou ve vaší oblasti vyžadována, zpětná zrcátka namontujte, pokud jakýmkoli způsobem dochází k omezení viditelnosti.

■ Světla přívěsu

Světla a vybavení přívěsu musí vyhovovat předpisům země, ve které jedete. V místní prodejně nebo půjčovně přívěsů si zjistěte požadavky platné v oblasti, ve které hodláte přívěs táhnout.

►► Tažné zařízení a příslušenství

Zajistěte, aby veškeré vybavení bylo správně namontováno a udržováno a vyhovovalo příslušným předpisům země, ve které řídíte.

V prodejně nebo půjčovně přívěsů se poradte, zda je pro vaše potřeby tažení přívěsu doporučeno nebo zda je vyžadováno další vybavení.

Správný postup instalace a seřízení tažného zařízení zjistíte od výrobce přívěsu.

Nesprávná instalace a seřízení může ovlivnit elektrické součásti, ovladatelnost, stabilitu a brzdový výkon vozidla.

Osvětlení a kabeláž přívěsů se může u různých typů a značek lišit. Je-li zapotřebí konektoru, musí jeho montáž provést odborný technik.

Modely se spínačem předního stropního světla

Bezpečná jízda s přívěsem

Co musíte znát před tažením přívěsu

- Na přívěsu nechávejte provádět řádnou údržbu a přívěs udržujte v dobrém stavu.
- Dbejte, aby hmotnosti a zatížení vozidla a přívěsu byly v rámci přípustných mezí.
 - **Nejvyšší tažná zatížení** Str. 354
- Tažné zařízení, pojišťovací řetězy a ostatní potřebné díly přívěsu spolehlivě upevněte.
- Všechny předměty v přívěsu a na přívěsu bezpečným způsobem uložte tak, aby během jízdy nedošlo k jejich posouvání.
- Zkontrolujte, zda světla a brzdy přívěsu správně fungují.
- Zkontrolujte tlak v pneumatikách přívěsu, včetně rezervní.
- Ověřte si předpisy ohledně maximální rychlosti nebo jízdních omezení pro vozidla jedoucí s přívěsy. Pokud budete projíždět více zemí, ověřte si před odjezdem požadavky každé země, protože předpisy se mohou lišit.
- Vypněte systém zadního parkovacího asistenta.
 - **Vlastní nastavení funkcí** Str. 301

Bezpečná jízda s přívěsem

Provozní rychlost při jízdě s přívěsem nesmí překročit 100 km/h.

Parkování

Kromě běžných opatření umístěte pod obě pneumatiky přívěsu klíny.

Nedoporučujeme jízdu do prudšího stoupání než 12 %.

Řiďte se doporučeními asociace výrobců přívěsů ohledně vhodných silnic.

Nápory větru od velkých projíždějících vozidel mohou způsobit kymácení přívěsu, udržujte konstantní rychlost a jeďte přímo vpřed.

Při couvání vždy jeďte pomalu a mějte pomocníka, který vás bude navádět.

Před výměnou prázdné pneumatiky nezapomeňte odpojit přívěs. Zeptejte se prodejce nebo pronajímatele přívěsu, kam a jak máte uložit náhradní pneumatiku přívěsu.



■ Rychlosti a rychlostní stupně při jízdě s přívěsem

- Jedte pomaleji než obvykle.
- Dodržujte povolenou rychlost pro vozidla s přívěsy.
- Při jízdě s přívěsem po rovných silnicích použijte polohu **D**.

■ Brzdění a zatáčení

- Zatáčejte pomaleji a s větším poloměrem zatáčení než obvykle.
- Brzděte pomaleji a na delší vzdálenost.
- Nebrzděte a nezatáčejte prudce.

■ Jízda v kopcovitém terénu

- Pokud se v informačním rozhraní řidiče zobrazí zpráva  (bílá), vypněte automatickou klimatizaci a snižte rychlost.
- Pokud se v informačním rozhraní řidiče zobrazí zpráva  (červená), bezpečně zastavte na okraji vozovky a nechte motor vychladnout.
- Pokud se v informačním rozhraní řidiče zobrazí zpráva , bezpečně zastavte na okraji vozovky a nechte pohonný systém vychladnout.

► Rychlosti a rychlostní stupně při jízdě s přívěsem

Při jízdě s přívěsem s pevnými bočnicemi (např. karavanem) nepřekračujte rychlost 88 km/h. Ve vyšších rychlostech se může přívěs kývat nebo ovlivňovat ovladatelnost vozidla.

Zapnutí pohonu



1 Spínač elektrické parkovací brzdy

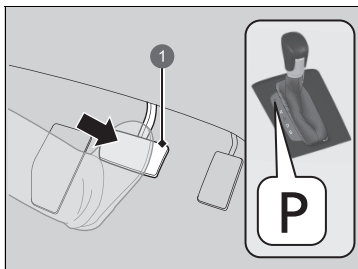

1 Brzdový pedál

1. Dbejte, aby parkovací brzda byla aktivována.
 - ▶ Když vytáhnete spínač elektrické parkovací brzdy, rozsvítí se na 30 sekund kontrolka parkovací brzdy a brzdového systému.
2. Zkontrolujte, zda je převodovka v poloze **P**, poté sešlápněte brzdový pedál.
 - ▶ Přestože je možné vozidlo nastartovat v poloze **N**, je bezpečnější startovat v poloze **P**.

▶ Zapnutí pohonu

Při startování pohonného systému mějte nohu pevně na brzdovém pedálu.

Motor hůře startuje za studeného počasí a v řídším ovzduší v nadmořských výškách nad 2 400 metrů.

Při zapínání pohonného systému za studeného počasí vypněte všechna elektrická příslušenství, jako jsou světlá, automatická klimatizace a vyhřívání zadního skla, abyste snížili odběr z 12V akumulátoru.

Pokud výfukový systém nezní normálně nebo uvnitř vozidla cítíte výfukové plyny, nechte vozidlo zkontrolovat u dealera. Zřejmě došlo k problému s motorem nebo výfukovým systémem.

Je-li baterie bezklíčového dálkového ovládání slabá, bezklíčové dálkové ovládání přiložte do blízkosti tlačítka **POWER**.

▶ **Je-li baterie bezklíčového dálkového ovládání slabá** Str. 582

Pohonný systém se nemusí aktivovat, je-li bezklíčové dálkové ovládání vystaveno silným rádiovým vlnám.

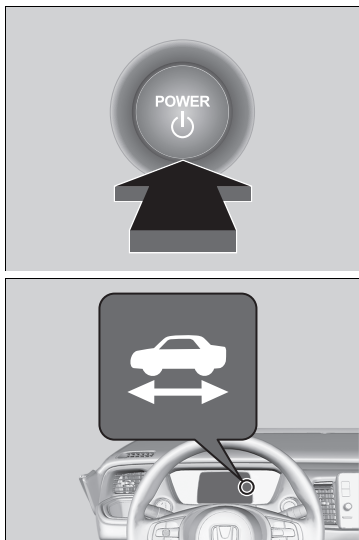

K nastartování pohonného systému nedržte tlačítko **POWER**.

Pokud pohonný systém nenastartuje, vyčkejte před dalším pokusem alespoň 30 sekund.



3. Aniž byste sešlápnuli plynový pedál, stiskněte tlačítko **POWER** a zároveň sešlápněte brzdový pedál.

4. Zkontrolujte kontrolku  (připraveno k jízdě).

- Držte brzdový pedál sešlápnutý, dokud se kontrolka  nerozsvítí.
 - Kontrolka  se rozsvítí, jakmile se pohonný systém aktivuje, a budete se moci rozjet.
 - Pokud je vnější teplota extrémně nízká, nebudete se moci rozjet, dokud se podmínky nezlepší. V takovém případě se kontrolka  nerozsvítí a v informačním rozhraní řidiče se zobrazí výstražná zpráva.
- **Kontrolky** Str. 106

►► Zapnutí pohonu

Zážehový motor nemusí být v chodu, když je vozidlo připraveno k jízdě.

Můžete se rozjet, pokud kontrolka  svítí.

Pokud stisknete tlačítko **POWER** v době, kdy je sešlápnutý brzdový pedál a kontrolka  svítí, režim napájení se nastaví na VOZIDLO VYPNUTO a nebudete se moci rozjet.

► **Kontrolka připravenosti vozidla k jízdě** Str. 110

Systém imobilizéru chrání vaše vozidlo před krádeží.

Je-li použit nesprávně kódovaný klíč (nebo jiné zařízení), pohonný systém se neaktivuje.

► **Systém imobilizéru** Str. 179

Když nastavíte režim napájení do polohy ZAPNUTO, můžete zaznamenat mírný pokles brzdového pedálu. To je normální.

Rozjezd

1. Právě chodidlo nechte na brzdovém pedálu, zkontrolujte, zda kontrolka  svítí, poté uveďte převodovku do polohy **D**. Během couvání zvolte polohu **R**.
2. Při aktivované elektrické parkovací brzdě uvolněte brzdový pedál a jemně sešlápněte plynový pedál.
 - ▶ Zkontrolujte, zda kontrolka parkovací brzdy a brzdového systému zhasla.
 - **Parkovací brzda** Str. 470

Asistent pro rozjezd ve svahu

Asistent pro rozjezd ve svahu umožňuje krátkou aktivaci brzd a zabráňuje tomu, aby vozidlo sjelo ze svahu při přesunu nohy z brzdového pedálu na plynový.

Zařadte polohu **D**, **B**, směřujete-li do kopce, nebo **R**, směřujete-li z kopce, a uvolněte brzdový pedál.

Vypnutí pohonného systému

Pohonný systém můžete vypnout, pouze pokud vozidlo stojí v klidu.

1. Zařadte polohu **P**.
2. Stiskněte tlačítko **POWER**.

Rozjezd

Parkovací brzdou můžete uvolnit také stisknutím spínače elektrické parkovací brzdy při sešlápnutém brzdovém pedálu. Směřujete-li ze svahu, můžete vozidlo rozjet plynuleji jejím ručním uvolněním pomocí spínače elektrické parkovací brzdy než uvolněním pomocí plynového pedálu.

U hybridního vozidla nemusí být slyšet zvuk motoru a jeho vibrace, ani když je vozidlo připraveno k jízdě. Z tohoto důvodu nemusíte rozpoznat, že se již můžete rozjet. Proto před rozjetím zkontrolujte, zda kontrolka  svítí.

Asistent pro rozjezd ve svahu

Asistent pro rozjezd ve svahu nemusí zabránit tomu, aby vozidlo sjelo z kopce ve velmi prudkém nebo kluzkém svahu a nebude fungovat v mírných svazích.

Asistent pro rozjezd ve svahu bude fungovat i tehdy, je-li vypnutý systém VSA.

Asistent pro rozjezd ve svahu nenahrazuje parkovací brzdou.

Bezpečnostní opatření za jízdy

■ V mlze

V mlze klesá viditelnost. Za jízdy rozsviňte potkávací světla, a to i za dne. Zpomalte a při jízdě se orientujte podle středové čáry na silnici, svodidel a koncových světel vozidla před vámi.

■ Za silného větru

Pokud vozidlo vybočí vlivem silného poryvu větru, držte pevně volant. Postupně zpomalte a držte se ve středu silnice. Na poryvy větru dávejte pozor zejména při výjezdu z tunelu, při jízdě přes most nebo po břehu řeky nebo při průjezdu přes otevřenou plochu (např. velký lom) a kdykoli se mýjíte s velkým nákladním vozem.

» Bezpečnostní opatření za jízdy

POZOR: Nejezděte na cestách, kde je hluboká voda. Jízda hlubokou vodou způsobí poškození motoru a elektroinstalace a způsobí poruchu vozidla.

POZNÁMKA

Při řazení řadicí pákou současně nesešlapujte plynový pedál. Mohli byste poškodit převodovku.

POZNÁMKA

Pokud budete opakovaně otáčet volantem při extrémně nízké rychlosti nebo volant chvíli podržíte vytočený zcela doleva nebo doprava, systém elektrického posilovače řízení (EPS) se začne zahřívat. Systém přejde do ochranného režimu a omezí svůj výkon. Volant bude tužší a jeho použití bude těžší. Jakmile se systém ochladí, dojde k obnově funkce systému EPS. Opakované používání za těchto podmínek může potenciálně systém poškodit.

Pokud nastavíte režim napájení během jízdy do polohy PŘÍSLUŠENSTVÍ, vypne se pohonný systém a veškeré funkce posilovačů řízení a brzd, což ztíží ovládání vozidla.

Nezařazujte stupeň **N** během jízdy, protože byste přišli o rekuperační brzdění (a možnost akcelerace).

■ Za deště

Vozovka je za deště kluzká. Vyhněte se prudkému brzdění, náhlému zrychlování a náhlým změnám směru jízdy a buďte za jízdy celkově opatrní. Aquaplaning je pravděpodobnější při jízdě po rozježděné vozovce s kalužemi. Vyvarujte se jízdy v hluboké vodě a na zaplavených silnicích. To by mohlo poškodit pohonný systém či hnací ústrojí nebo způsobit závadu elektrických součástí.

■ Další opatření

Dojde-li z jakéhokoli důvodu k silnému nárazu zespodu vozidla, zastavte na bezpečném místě. Zkontrolujte spodní část vozidla, zda není poškozená nebo zda nedochází k úniku kapalin.

» Bezpečnostní opatření za jízdy

Během prvních 1 000 km provozu se vyvarujte náhlého zrychlování nebo chodu na plný plyn, abyste nepoškodili pohonný systém nebo hnací ústrojí.

Během prvních 300 km po zakoupení nového vozidla nebo po výměně brzdových destiček či rotorů se vyvarujte prudkého brzdění, aby mohlo proběhnout řádné zajetí.

» Za deště

Dávejte pozor na aquaplaning. Jedete-li příliš rychle po vozovce, na které je vrstva vody, vznikne mezi pneumatikami a povrchem vozovky vrstvička vody. V tom případě se může stát, že vozidlo přestane reagovat na řízení a brzdění.

Postupně zpomalte zvýšením míry zpomalování pomocí voliče zpomalování. Je-li vozovka kluzká, hrozí při náhlém regenerativním brzdění smyk.

Převodovka

■ Pomalý chod vpřed

Stejně jako u konvenčních vozidel se spalovacím motorem a automatickou převodovkou má také toto vozidlo funkci pomalého chodu vpřed. Při zastavení brzdový pedál držte pevně sešlápnutý.

■ Automatické podřazení

Rychlé sešlápnutí plynového pedálu při jízdě do kopce může způsobit, že vozidlo zareaguje podobně jako vozidlo s automatickou převodovkou a neočekávaně zvýší rychlost jízdy. Plynový pedál sešlapujte opatrně, obzvlášť na kluzkých silnicích a v zatáčkách.

Řazení

Zařazenou polohu za jízdy měňte podle potřeb.

Polohy řadicí páky

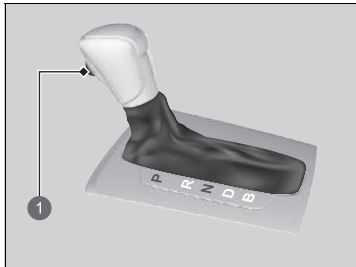

1 Uvolňovací tlačítko

P Parkování

Používá se při parkování nebo zapínání a vypínání pohonného systému.

R Zpátečka

Slouží k couvání.

N Neutrál

Převodovka není zablokována.

D Jízda

- Používá se při normální jízdě.

Modely s přepínačem režimu jízdy

- Páčku voliče zpomalování lze použít krátkodobě.
- Páčku voliče zpomalování lze použít, když je zapnutý režim **SPORT**.

B Jízda (B)

- Používá se při jízdě z dlouhého svahu a ke zvýšení regenerativního brzdění.

Modely s přepínačem režimu jízdy

- Lze použít páčku voliče zpomalování.

►► Řazení

▲ VÝSTRAHA

Vozidlo se může nechtěně rozjet, pokud je ponecháte bez dozoru a nekontrolujete, že je zařazena poloha parkování.

Rozjeté vozidlo může způsobit nehodu s následkem vážného nebo smrtelného zranění.

Vždy mějte nohu na brzdovém pedálu, dokud se neujistíte, že kontrolka zařazeného rychlostního stupně neukazuje **P**.

Pokud je úroveň nabití vysokonapěťového akumulátoru vysoká nebo je jeho teplota nízká, regenerativní brzdění může být méně efektivní.

Pokud sešlápnete plynový pedál a máte zařazenou polohu **N**, zazní zvukový signál a v informačním rozhraní řidiče se zobrazí hlášení.

➔ Výstražná a informační hlášení informačního rozhraní řidiče Str. 126

Sešlápnete brzdový pedál a přepaďte do polohy **D** nebo **R**.

Režim napájení nelze změnit ze stavu ZAPNUTO na VOZIDLO VYPNUTO, pokud řadicí páka není v poloze **P**.

►► Řazení

Občas může trvat déle než obvykle, než se vozidlo rozjede, když vyberete polohu **R**, uvolníte brzdový pedál nebo sešlápnete plynový pedál. Může k tomu dojít, když je úroveň nabití vysokonapěťového akumulátoru extrémně nízká, a neznamená to poruchu vozidla.

Ovládání řazení



- 1 Kontrolka zařazeného rychlostního stupně (kontrolka systému převodovky)
- 2 Chcete-li řadit, sešlápněte brzdový pedál a stiskněte uvolňovací tlačítko řadicí páky.
- 3 Řadte bez stisknutí uvolňovacího tlačítka řadicí páky.
- 4 Stiskněte uvolňovací tlačítko řadicí páky a řadte.
- 5 Kontrolka páčky voliče zpomalování
- 6 Kontrolka **M**
- 7 Modely bez přepínače režimu jízdy
- 8 Modely s přepínačem režimu jízdy

Ovládání řazení

POZNÁMKA

Při řazení z polohy **D** do **R** a naopak zastavte a nechte sešlápnutý brzdový pedál.

Řazení dříve, než vozidlo zastaví, může poškodit převodovku.

Než vyjedete, pomocí ukazatele zařazeného rychlostního stupně zkontrolujte polohu páky.

Pokud ukazatel aktuálně zvolené polohy převodovky trvale bliká, jedná se o závadu převodovky.

Vyvarujte se prudkého zrychlování a převodovku nechte zkontrolovat u dealera co nejdříve.

Při řazení poloh při velmi nízkých teplotách $-30\text{ }^{\circ}\text{C}$ může dojít před zobrazením polohy řazení ke krátké prodlevě. Před zahájením jízdy vždy zkontrolujte, zda máte nastavenou správnou polohu řazení.

Řadit nemusí být možné, je-li stisknuto uvolňovací tlačítko řadicí páky a současně dojde k sešlápnutí brzdového pedálu.

Nejprve sešlápněte brzdový pedál.

Páčka voliče zpomalování*

Když uvolníte plynový pedál, můžete nastavit stupeň zpomalování, aniž byste pustili volant. Pomocí páčky voliče zpomalování umístěné na volantu můžete postupně přepínat čtyři stupně zpomalování.

Při jízdě ze svahu můžete páčku voliče zpomalování použít pro udržování intenzity zpomalování, a tím udržovat bezpečnou vzdálenost od vozidla před vámi.

►► Páčka voliče zpomalování*

POZOR

Prudké zvýšení intenzity zpomalování rychlým přitahováním páčky voliče zpomalování může vyvolat smyk s následkem nehody a vážného nebo smrtelného zranění.

Vždy udržujte rozumnou úroveň zpomalování.

V následujících situacích se stupeň nemusí změnit a ikona stupně bude blikat, i když přitáhnete páčku voliče. Stupeň zpomalení se může snížit nebo automaticky zrušit za následujících situací:

- Vysokonapěťový akumulátor je plně nabitý nebo je jeho teplota příliš vysoká nebo nízká.
- Rychlost vozidla překračuje rozsah zpomalování.
- Je nutná ochrana hybridního systému.
- Páčka voliče je použita, když systém ACC s asistentem pro jízdu v kolonách automaticky zastavuje vozidlo.

Použití kterékoli páčky voliče během jízdy automaticky zruší funkci systému ACC s asistentem pro jízdu v kolonách (LSF).

Současným přitahováním levé a pravé páčky voliče zabráníte změně stupně.

■ Ovládání páčky voliče zpomalování

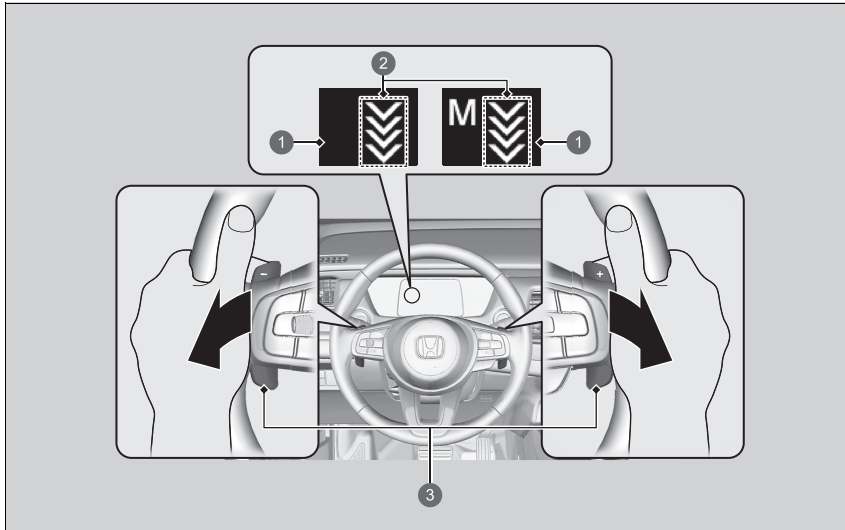

- ❶ Kontrolka páčky voliče zpomalování
- ❷ Stupeň zpomalování
- ❸ Páčka voliče

■ **Je-li zařazena poloha D**

Přitažením páčky voliče se intenzita zpomalování dočasně zvýší a nastavený stupeň se zobrazí na ukazateli.

Když jedete konstantní rychlostí nebo zpomalíte téměř do zastavení, páčka voliče zpomalování se automaticky zruší a na ukazateli zmizí kontrolka páčky voliče zpomalování.

■ **Je-li zařazena poloha D a je zvolen jízdní režim **SPORT****

Když zvolíte režim **SPORT**, intenzita zpomalování se zvýší a zobrazí se nastavený stupeň společně s písmenem **M**.

Pokud chcete páčku voliče zpomalování zrušit, zvolte jiný režim než **SPORT**. Po zrušení zmizí kontrolka páčky voliče zpomalování na ukazateli.



■ **Je-li zařazena poloha B**

Když přeřadíte do polohy B, intenzita zpomalování se zvýší a zobrazí se nastavený stupeň společně s písmenem **M**.

Pokud chcete páčku voliče zpomalování zrušit, přeřadte do polohy D a zvolte jiný režim než **SPORT**. Po zrušení zmizí kontrolka páčky voliče zpomalování na ukazateli.

■ Běžné funkce

Chcete-li zvolit jiný stupeň zpomalování:

- Přitažením páčky voliče  (na pravé straně) snížíte stupeň zpomalování.
- Přitažením páčky voliče  (na levé straně) stupeň zpomalování zvýšíte.

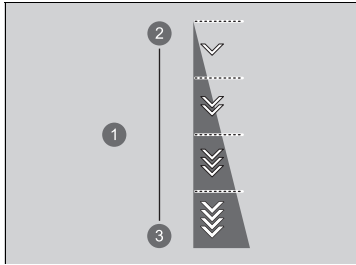

- ① Stupeň zpomalování
- ② Snížení
- ③ Zvýšení

Zatáhnutí za každou z páček voliče provede změnu o jeden stupeň zpomalování.

- Stupeň zpomalování se nemusí změnit, pokud páčku voliče držíte přitaženou.

Režim ECON*

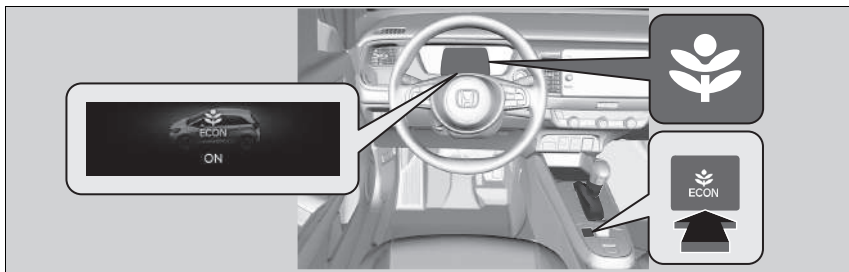

Tlačítko **ECON** zapíná a vypíná režim **ECON**.

Režim **ECON** pomáhá zlepšit spotřebu paliva úpravou výkonu automatické klimatizace a odezvy plynového pedálu.

Chcete-li režim **ECON** zapnout nebo vypnout, stiskněte tlačítko **ECON**, když je režim napájení v poloze ZAPNUTO.

Režim ECON*

V režimu **ECON** dochází u automatické klimatizace k větším výkyvům teploty.

Za určitých jízdních podmínek nemusí být možné režim změnit.

Pokud dojde k závadě systému vozidla, v informačním rozhraní řidiče se zobrazí také tato zpráva a nelze vybrat žádný jiný režim.



Akustický výstražný systém vozidla

Systém upozorňuje chodce, pokud vozidlo využívá pouze elektrický pohon a přibližuje se rychlostí přibližně 25 km/h nebo nižší.

Přepínač režimu jízdy*

Stisknutím přepínače **DRIVE MODE** vyberte vhodný režim. Vybraný režim se zobrazí v informačním rozhraní řidiče.

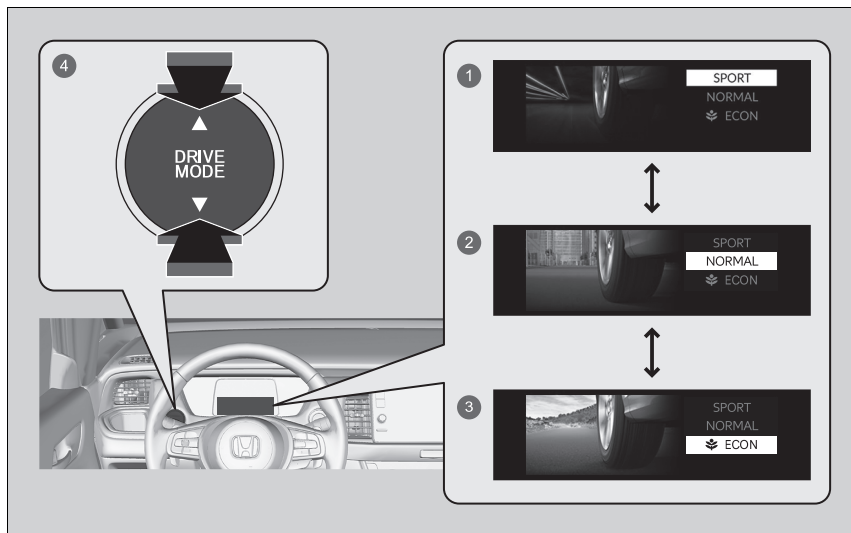

- 1 Režim **SPORT**
- 2 Režim **NORMAL**
- 3 Režim **ECON**
- 4 Spínač **DRIVE MODE**

►► Přepínač režimu jízdy*

Za určitých jízdních podmínek nemusí být možné režim změnit.

Pokud dojde k závadě systému vozidla, v informačním rozhraní řidiče se zobrazí také tato zpráva a nelze vybrat žádný jiný režim.

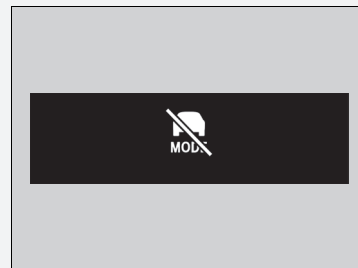

Režim SPORT

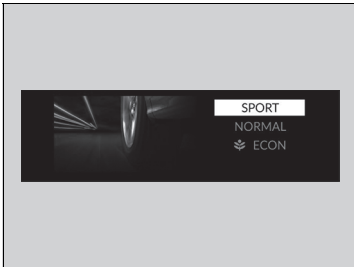

Zlepšuje rychlost reakcí na zásahy řidiče.

Režim NORMAL



Optimalizuje rovnováhu mezi ovladatelností a komfortem.

Režim ECON

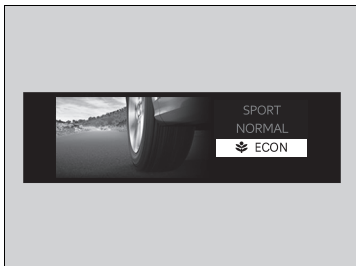

To podporuje úspornější jízdu.

Režim ECON

V režimu **ECON** bude automatická klimatizace méně účinná a vozidlo bude pomaleji zrychlovat.

Režim příštího spuštění

Režim pro příští spuštění se uloží podle následující tabulky.

Režim poslední jízdy	Režim následující jízdy
Režim ECON	Režim ECON
Režim NORMAL	Režim NORMAL
Režim SPORT	Režim NORMAL

Nastavitelný omezovač rychlosti

Tento systém umožňuje nastavit maximální rychlost, kterou nelze překročit ani sešlápnutím plynového pedálu.

Rychlostní limit vozidla lze nastavit v rozsahu od přibližně 30 do 250 km/h.

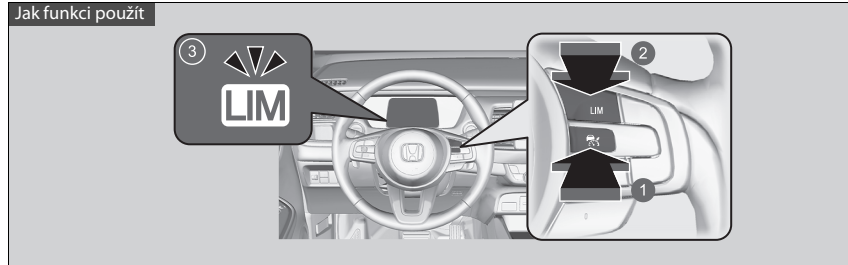

- 1 Stiskněte tlačítko  na volantu.
- 2 Pokud se rozsvítí jiná kontrolka, stisknutím tlačítka **LIM** přepněte na nastavitelný omezovač rychlosti.
- 3 **Kontrolka nastavitelného omezovače rychlosti (bílá) na ukazateli svítí.** Nastavitelný omezovač rychlosti je připraven k použití.

▣ Nastavitelný omezovač rychlosti

⚠ VÝSTRAHA

Nastavitelný omezovač rychlosti má svá omezení. Za přizpůsobení rychlosti vozidla za účelem dodržování aktuálního rychlostního limitu, a za bezpečné řízení vozidla, je vždy zodpovědný řidič.

⚠ VÝSTRAHA

Nesešlapujte plynový pedál více, než je to nutné. Udržujte vhodnou polohu plynového pedálu v závislosti na rychlosti vozidla.

Nastavitelný omezovač rychlosti nemusí při jízdě ze svahu udržovat nastavený rychlostní limit, zejména pokud převážíte těžký náklad nebo táhnete přívěs*. Stane-li se tak, zpomalte sešlápnutím brzdového pedálu.

Když nastavitelný omezovač rychlosti nepoužíváte: Nastavitelný omezovač rychlosti vypněte stiskem tlačítka .

Nastavitelný omezovač rychlosti a níže uvedené systémy nelze používat současně.

- Adaptivní tempomat (ACC) s asistentem pro jízdu v kolonách (LSF)
- Inteligentní omezovač rychlosti

* Není k dispozici u všech modelů

Nastavení rychlostního limitu

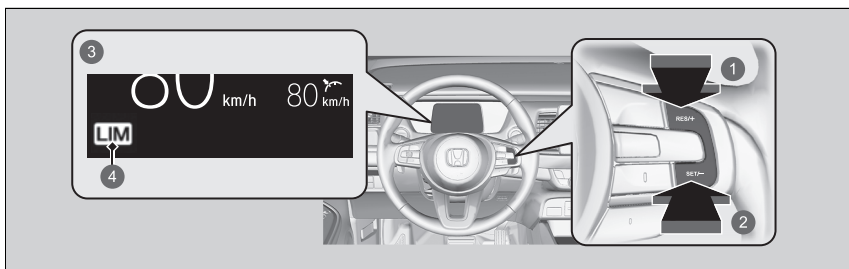

- 1 Tlačítko **RES/+**
- 2 Tlačítko **SET/-**
- 3 Svítí, je-li nastavitelný omezovač rychlosti zapnutý.
- 4 Kontrolka nastavitelného omezovače rychlosti (zelená)

- Až dosáhnete požadované rychlosti, sundejte nohu z pedálu a stiskněte tlačítko **SET/-**. Při uvolnění tlačítka **SET/-** dojde k nastavení rychlostního limitu a nastavitelný omezovač rychlosti je zapnut. Zobrazí se rychlostní limit.
- Stisknutím tlačítka **RES/+** můžete nastavit dříve nastavený limit rychlosti.

Nastavení rychlostního limitu

Pokud rychlostní limit nastavíte při jízdě rychlostí nižší než 30 km/h, bude tento limit nastaven na 30 km/h.

Překročí-li vozidlo při prudkém klesání rychlostní limit o 3 km/h nebo více, zazní zvukový signál a zobrazený limit bude blikat.

Když stisknete tlačítko **RES/+** a aktuální rychlost je vyšší než dříve nastavený limit rychlosti, bude nastavitelný omezovač rychlosti nastaven na aktuální rychlost.

V informačním rozhraní řidiče nebo na informační/audio obrazovce můžete přepínat jednotky zobrazené nastavené rychlosti mezi km/h a mph.

➤ **Změna jednotek** Str. 159

➤ **Vlastní nastavení funkcí** Str. 301

■ Úprava limitu rychlosti

Rychlostní limit můžete zvýšit nebo snížit pomocí tlačítek **RES/+** a **SET/-** na volantu.

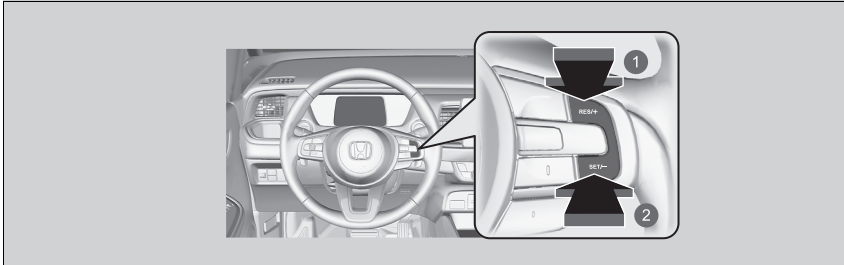

- 1 Zvýšení rychlosti
- 2 Snížení rychlosti

- Po každém stisknutí tlačítka se rychlostní limit zvýší nebo sníží o 1 km/h.
- Pokud podržíte tlačítko stisknuté, rychlostní limit se každých 0,5 sekundy zvýší nebo sníží v krocích po 10 km/h, dokud není dosaženo limitu systému.
- Vozidlo může zrychlovat nebo zpomalovat, dokud nebude dosažena nastavená rychlost.

■ Dočasné překročení limitu rychlosti

Limit rychlosti lze překročit úplným sešlápnutím plynového pedálu.

- Zobrazený limit rychlosti bliká.
- Při překročení rychlostního limitu zazní zvukový signál.

▣ Dočasné překročení limitu rychlosti

Pokud rychlost vozidla přesáhne nastavený rychlostní limit při zcela sešlápnutém plynovém pedálu, zazní zvukový signál.

Nastavitelný omezovač rychlosti obnoví svou činnost, jakmile rychlost vozidla klesne níže, než je nastavený limit rychlosti.

■ Vypnutí

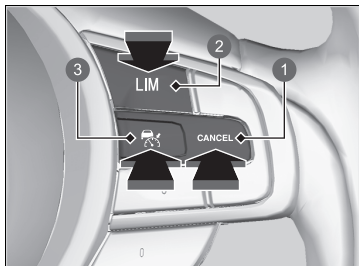

- 1 Tlačítko **CANCEL**
- 2 Tlačítko **LIM**
- 3 Tlačítko

Nastavitelný omezovač rychlosti lze vypnout jedním z následujících způsobů:

- Stiskněte tlačítko **CANCEL**.
- Stiskněte tlačítko .
- Stiskněte tlačítko **LIM**.

► Vypnutí

Pokud je stisknuto tlačítko **LIM**, nastavitelný omezovač rychlosti se změní na adaptivní tempomat (ACC) s asistentem pro jízdu v kolonách (LSF) nebo inteligentní omezovač rychlosti.

Obnovení dříve nastavené rychlosti:

Stisknutím tlačítka **CANCEL** zobrazíte dříve nastavenou rychlost (šedá) a stisknutím tlačítka **RES/+** obnovíte dříve nastavenou rychlost.

Pokud jedete rychlostí vyšší než je dříve nastavená rychlost (šedá), nastavitelný omezovač rychlosti nastavíte na aktuální rychlost stisknutím tlačítka **RES/+**.

Pokud stisknete tlačítko **RES/+**, když není zobrazena žádná dříve nastavená rychlost (šedá), rychlost se nastaví na aktuální rychlost vozidla.

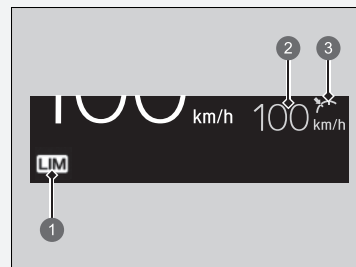

- 1 Kontrolka nastavitelného omezovače rychlosti (bílá)
- 2 Dříve nastavená rychlost (šedá)
- 3 Stav nastavení (šedá)

» Vypnutí

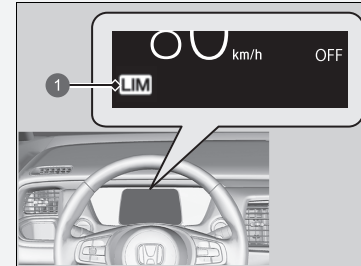

- 1 Kontrolka nastavitelného omezovače rychlosti (bílá)

Dojde-li při používání nastavitelného omezovače rychlosti v systému k problému, zazní zvukový signál a rozsvítí se **OFF** (vypnuto). Nastavitelný omezovač rychlosti bude vypnut.

Inteligentní omezovač rychlosti

Automaticky nastaví rychlostní limit, který je detekován systémem rozpoznávání dopravních značek. A tento rychlostní limit nelze překročit, ani když sešlápnete plynový pedál. Rychlostní limit můžete překročit tak, že sešlápnete plynový pedál na doraz.

➤ **Systém rozpoznávání dopravních značek** Str. 462

Inteligentní omezovač rychlosti

VÝSTRAHA

Inteligentní omezovač rychlosti má svá omezení. Inteligentní omezovač rychlosti se může sám nastavit na vyšší nebo nižší rychlost, než je aktuální rychlostní limit, nebo nemusí fungovat, pokud nepracuje správně systém rozpoznávání dopravních značek nebo není k dispozici žádná dopravní značka rychlostního limitu. Za přizpůsobení rychlosti vozidla za účelem dodržování aktuálního rychlostního limitu a za bezpečné řízení vozidla je vždy zodpovědný řidič.

Vozidlo bude zrychlovat podle hloubky sešlápnutí plynového pedálu, dokud nedosáhne rychlosti zjištěné systémem rozpoznávání dopravních značek.

Jak funkci použít

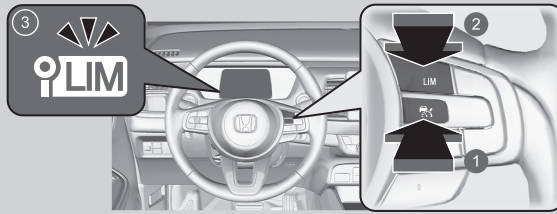

- 1 Stiskněte tlačítko  na volantu.
- 2 Pokud se rozsvítí jiná kontrolka, stisknutím tlačítka **LIM** přepněte na inteligentní omezovač rychlosti.
- 3 **Kontrolka inteligentního omezovače rychlosti (bílá) na ukazateli svítí.** Inteligentní omezovač rychlosti je připraven k použití.

►► Inteligentní omezovač rychlosti

System je navržen tak, aby zjišťoval dopravní značky, které odpovídají směrnici Vídeňské úmluvy. Nemusí být detekovány všechny dopravní značky, ale neměly by být přehlédnuty žádné dopravní značky umístěné na okrajích silnice. System nemusí v některých zemích, kterými projíždíte, rozpoznat určité značky nebo situace.

► **System rozpoznávání dopravních značek** Str. 462

Pokud je inteligentní omezovač rychlosti nastavený na nesprávný rychlostní limit, zkuste jednu z následujících možností:

Vypnutí

- Stiskněte tlačítko **CANCEL**.
- Stiskněte tlačítko .
- Stiskněte tlačítko **LIM**.

Pro dočasné překročení rychlostního limitu

- Sešlápnutí plynového pedálu až na doraz.

Inteligentní omezovač rychlosti nemusí při jízdě ze svahu udržovat nastavený rychlostní limit, zejména pokud převážíte těžký náklad nebo táhnete přívěs*. Stane-li se tak, zpomalte sešlápnutím brzdového pedálu.

Nebudete-li inteligentní omezovač rychlosti používat, vypněte jej stisknutím tlačítka .

Inteligentní omezovač rychlosti a adaptivní tempomat (ACC) s asistentem pro jízdu v kolonách nebo nastavitelný omezovač rychlosti nelze používat současně.

* Není k dispozici u všech modelů

■ Nastavení rychlostního limitu

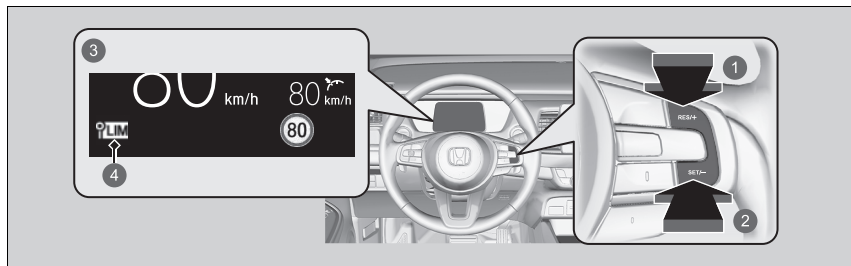

- 1 Tlačítko **RES/+**
 - 2 Tlačítko **SET/-**
 - 3 Svítí, když je intelligenční omezovač rychlosti nastaven na rychlostní limit, který je detekován systémem rozpoznávání dopravních značek.
 - 4 Kontrolka intelligenčního omezovače rychlosti (zelená)
- Po uvolnění tlačítka **SET/-** nebo tlačítka **RES/+** je intelligenční omezovač rychlosti nastaven na rychlostní limit, který je detekován systémem rozpoznávání dopravních značek. Zobrazí se rychlostní limit.

► Intelligenční omezovač rychlosti

Nepoužívejte intelligenční omezovač rychlosti v oblastech jiných jednotek než jednotek zobrazení intelligenčního omezovače rychlosti.

Změňte zobrazenou naměřenou hodnotu nastavené rychlosti vozidla na stejné jednotky jako jízdní oblasti.

- **Změna jednotek** Str. 159
- **Vlastní nastavení funkcí** Str. 301

► Nastavení rychlostního limitu

Pokud jste nastavili intelligenční omezovač rychlosti v době, kdy byl rychlostní limit, který detekoval systém rozpoznávání dopravních značek, méně než 30 km/h, mohou funkce omezení rychlosti a funkce výstrahy přejít do režimu pozastavení.

Pokud je rychlost vozidla vyšší než rychlostní limit, který detekuje systém rozpoznávání dopravních značek, vozidlo pomalu zpomalí až na rychlostní limit nebo méně. Pokud je to nutné, zpomalte sešlápnutím brzdového pedálu. A překročí-li vozidlo rychlostní limit o 3 km/h nebo více, zazní zvukový signál a bude blikat zobrazený rychlostní limit.

■ **Když systém rozpoznávání dopravních značek detekuje novou značku rychlostního limitu**

Inteligentní omezovač rychlosti je nastaven na nový rychlostní limit, který byl detekován systémem rozpoznávání dopravních značek.

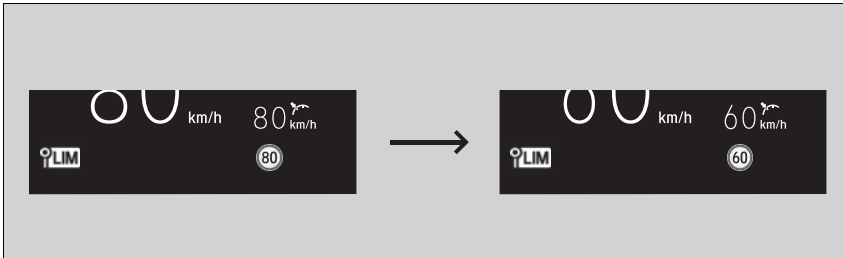

■ **Funkce omezení rychlosti a funkce výstrahy se mohou přepnout do režimu pozastavení, pokud není k dispozici žádná dopravní značka rychlostního limitu na obrazovce systému rozpoznávání dopravních značek, když:**

- Byl zjištěn konec rychlostního limitu nebo jiného stanoveného limitu.
- Vaše vozidlo najede/sjede z dálnice nebo z hlavní silnice.
- Na křižovatce měníte směr zatáčením se zapnutými směrovými světly.

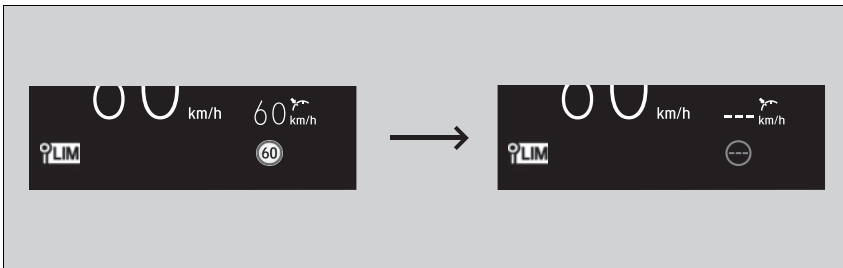

► Nastavení rychlostního limitu

Inteligentní omezovač rychlosti se také může přepnout do režimu pozastavení, pokud systém rozpoznávání dopravních značek detekuje pouze doplňující dopravní značky rychlostního limitu.

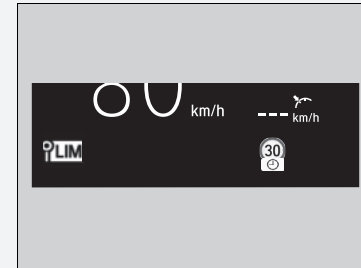

■ **Když systém rozpoznávání dopravních značek detekuje značku rychlostního limitu, zatímco je inteligentní omezovač rychlosti pozastaven**

Funkce omezení rychlosti a funkce výstrahy se automaticky obnoví.

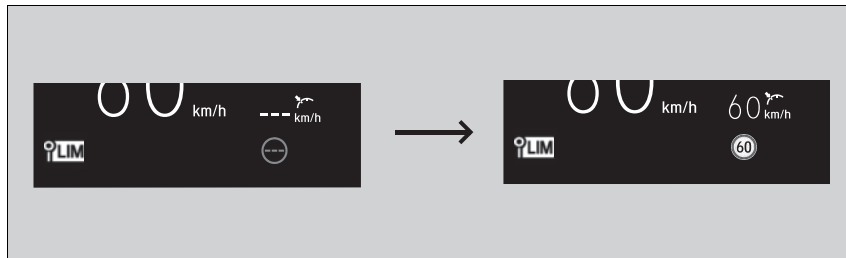

■ **Když systém rozpoznávání dopravních značek nedetekuje značku rychlostního limitu, zatímco je inteligentní omezovač rychlosti aktivován**

Během jízdy, kromě toho, že systém rozpoznávání dopravních značek nedetekuje žádnou značku rychlostního limitu, nemusí také tento systém zobrazovat žádný rychlostní limit. Funkce inteligentního omezovače rychlosti však pokračují v činnosti.

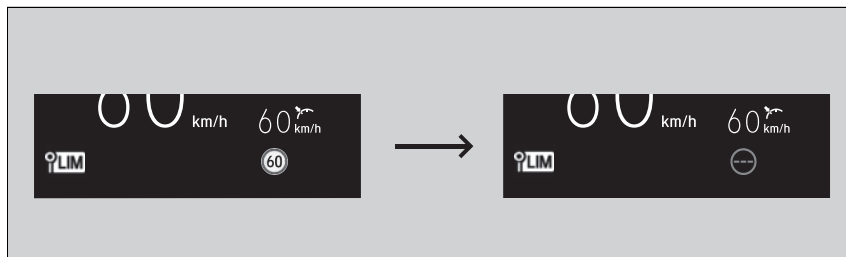

■ Úprava limitu rychlosti

Rychlostní limit můžete zvýšit nebo snížit pomocí tlačítek **RES/+** nebo **SET/-** na volantu.

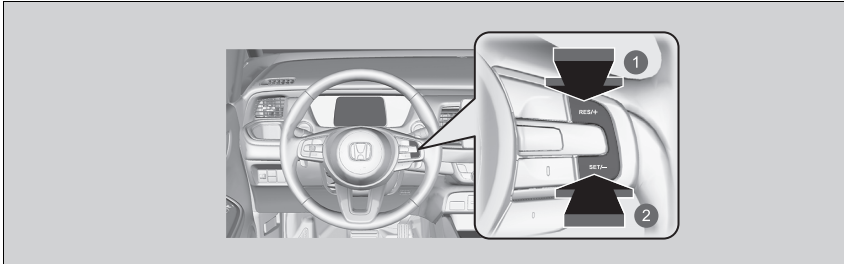

- 1 Zvýšení rychlosti
- 2 Snížení rychlosti

- Po každém stisknutí daného tlačítka se rychlostní limit zvýší nebo sníží o přibližně 1 km/h.
- Rychlostní limit můžete zvýšit až o +10 km/h na základě rychlostního limitu, který je detekován systémem rozpoznávání dopravních značek.
- Rychlostní limit můžete snížit až o -10 km/h na základě rychlostního limitu, který je detekován systémem rozpoznávání dopravních značek.
- Nyní můžete zrychlovat, dokud nedosáhnete nastavené rychlosti. Pokud je rychlost vozidla vyšší než rychlostní limit, který detekuje systém rozpoznávání dopravních značek, vozidlo pomalu zpomalí až na rychlostní limit.

► Úprava limitu rychlosti

Záporná nebo kladná odchylka s ohledem na rychlostní limit se bude automaticky resetovat, pokud systém rozpoznávání dopravních značek detekuje novou značku rychlostního limitu.

Rychlostní limit nelze snížit na hodnotu nižší než 30 km/h.

■ Dočasné překročení limitu rychlosti

Limit rychlosti lze překročit úplným sešlápnutím plynového pedálu.

► Zobrazený rychlostní limit bliká.

Při překročení rychlostního limitu zazní zvukový signál.

■ Vypnutí

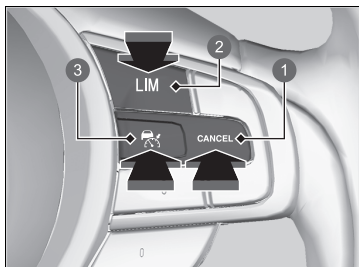

- 1 Tlačítko **CANCEL**
- 2 Tlačítko **LIM**
- 3 Tlačítko 

Inteligentní omezovač rychlosti lze vypnout jedním z následujících způsobů:

- Stiskněte tlačítko **CANCEL**.
- Stiskněte tlačítko .
- Stiskněte tlačítko **LIM**.

►► Dočasné překročení limitu rychlosti

Pokud rychlost vozidla přesáhne nastavený rychlostní limit při zcela sešlápnutém plynovém pedálu, zazní zvukový signál.

Inteligentní omezovač rychlosti obnoví svou činnost, jakmile rychlost vozidla klesne níže, než je nastavený rychlostní limit.

►► Vypnutí

Pokud je stisknuto tlačítko **LIM**, inteligentní omezovač rychlosti se změní na adaptivní tempomat (ACC) s asistentem pro jízdu v kolonách (LSF) nebo nastavitelný omezovač rychlosti.



- 1 Kontrolka inteligentního omezovače rychlosti (bílá)

Dojde-li při používání inteligentního omezovače rychlosti v systému nebo v systému rozpoznávání dopravních značek k problému, zazní zvukový signál a rozsvítí se **OFF** (vypnuto). Inteligentní omezovač rychlosti bude vypnut.

► **Systém rozpoznávání dopravních značek** Str. 462

Stabilizační systém vozidla (VSA)

Systém VSA pomáhá stabilizovat vozidlo při projíždění zatáček, pokud vozidlo zatáčí více či méně, než bylo zamýšleno. Také pomáhá udržet trakci na kluzkém povrchu. Činí tak prostřednictvím regulace motoru a výkonu elektromotoru a selektivního brzdění.

Funkce systému VSA

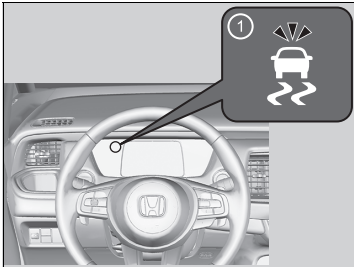

1 Kontrolka systému VSA

Když se systém VSA aktivuje, můžete si všimnout, že zážehový motor a elektromotor nereagují na plynový pedál. Také si můžete všimnout hluku z hydraulického brzdového systému. Rovněž uvidíte blikat kontrolku.

Stabilizační systém vozidla (VSA)

Jsou-li na vozidle namontovány pneumatiky různých typů a rozměrů, VSA nemusí fungovat správně. Používejte pneumatiky stejného rozměru a typu, dbejte, aby měly předepsaný tlak vzduchu.

Pokud se kontrolka systému VSA rozsvítí za jízdy a zůstane svítit, mohlo dojít k problému se systémem. Přestože to nemusí vadit při běžné jízdě, nechte své vozidlo okamžitě zkontrolovat u dealera.

VSA neumí zlepšit stabilitu za všech jízdních podmínek a neovládá celý brzdový systém. Musíte řídit a projíždět zatáčky rychlostí, která je vhodná pro dané podmínky a vždy dostatečně dbát na bezpečnost.

Hlavní funkce systému VSA je všeobecně známa jako elektronická stabilizace (Electronic Stability Control, ESC). Systém zároveň zajišťuje i funkci řízení trakce.

Po opětovném připojení 12V akumulátoru a nastavení režimu napájení na ZAPNUTO se mohou žlutě rozsvítit kontrolky adaptivního tempomatu (ACC) s asistentem pro jízdu v kolonách (LSF), stabilizačního systému vozidla (VSA), vypnutí stabilizačního systému vozidla (VSA), systému pro zmírnění rizika vyjetí z komunikace, systému upozornění na nízký tlak v pneumatikách / systému sledování tlaku v pneumatikách a bezpečnostní podpory. Jeďte krátce rychlostí vyšší než 20 km/h. Všechny kontrolky musí zhasnout. Pokud nějaká nezasne, nechte vozidlo prohlédnout u dealera.

■ Vypínač VSA

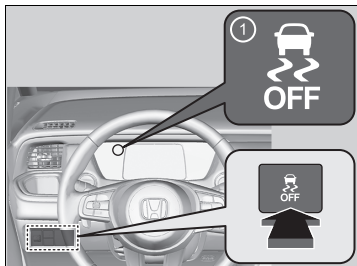

1 Kontrolka vypnutí VSA **OFF**

Toto tlačítko je na ovládacím panelu na straně řidiče. Chcete-li systém VSA / funkce systému VSA dočasně deaktivovat, stiskněte a přidržte tlačítko, dokud nezazní zvukový signál.

Vozidlo bude normálně brzdit a zatáčet, ale funkce řízení trakce bude méně účinná.

Aktivaci/funkce systému VSA můžete obnovit tlačítkem ; držte tlačítko, dokud nezazní pípnutí.

Systém VSA se zapíná pokaždé při zapnutí pohonného systému, dokonce i když jste jej při poslední jízdě vypnuli.

►► Stabilizační systém vozidla (VSA)

Za určitých zvláštních podmínek, kdy vaše vozidlo uvízne v mělkém blátě nebo čerstvém sněhu, může jeho vyproštění být snadnější díky dočasnému vypnutí VSA.

Po stisknutí tlačítka  funkce řízení trakce ztrácí na účinnosti. To umožňuje kolům protáčet se při nízké rychlosti volněji. Vyprošťovat vozidlo s vypnutým VSA se pokoušejte pouze tehdy, pokud nejste schopni vozidlo vyprostit se zapnutým VSA.

Okamžitě poté, co vozidlo vyprostíte, VSA znovu zapněte. Nedoporučujeme jízdu s vypnutým systémem VSA.

Okamžitě po zapnutí pohonného systému nebo za jízdy můžete během provádění systémových kontrol z motorového prostoru slyšet zvuk elektromotoru. To je normální.

Systém Agile Handling Assist

Lehce přibrzdí přední kola podle potřeby, když otáčíte volantem, a pomáhá podporovat stabilitu a výkon vozidla během projíždění zatáčkou.

▶▶ Systém Agile Handling Assist

Systém Agile Handling Assist neumí zlepšit stabilitu za všech jízdnicích podmínek. Musíte řídit a projíždět zatáčky rychlostí, která je vhodná pro dané podmínky a vždy dostatečně dbát na bezpečnost.

Pokud se kontrolka systému VSA rozsvítí za jízdy a zůstane svítit, pak se systém neaktivuje.

Když je systém Agile Handling Assist aktivován, může být slyšet zvuk vycházející z motorového prostoru. To je normální.

Systém sledování tlaku v pneumatikách

Systém sledování tlaku v pneumatikách místo přímého měření tlaku v každé pneumatice sleduje a porovnává poloměr valení a rotační charakteristiky jednotlivých kol a pneumatik při jízdě, aby určil, zda některá pneumatika není podhuštěná.

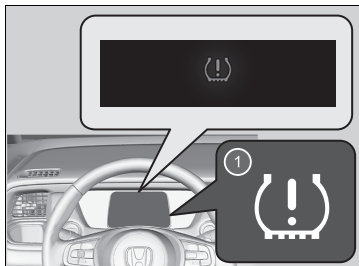

- 1 Kontrolka nízkého tlaku v pneumatikách / systému sledování tlaku v pneumatikách

V tomto případě se rozsvítí kontrolka nízkého tlaku v pneumatikách / systému sledování tlaku v pneumatikách a na ukazateli řidiče se zobrazí zpráva.

►► Systém sledování tlaku v pneumatikách

Systém pneumatiky nemonitoruje při jízdě nízkou rychlostí.

Podmínky, například nízká okolní teplota a změna nadmořské výšky, přímo ovlivňují tlak pneumatiky a mohou vyvolat spuštění kontrolky nízkého tlaku v pneumatikách / systému sledování tlaku v pneumatikách.

Tlak v pneumatikách zkontrolován a naplněn:

- Za teplého počasí může se podhustit v chladnějším počasí.
- Za studeného počasí může způsobit přehuštění v teplejším počasí.

Kontrolka nízkého tlaku v pneumatikách / systému sledování tlaku v pneumatikách se nerozsvítí v důsledku přehuštění.

Jsou-li na vozidle namontovány pneumatiky různých typů a rozměrů, systém sledování tlaku v pneumatikách nemusí fungovat správně.

Používejte pneumatiky stejného rozměru a typu.

► **Kontrola a údržba pneumatik** Str. 539

Po opětovném připojení 12V akumulátoru a nastavení režimu napájení na ZAPNUTO se mohou žlutě rozsvítit kontrolky adaptivního tempomatu (ACC) s asistentem pro jízdu v kolonách (LSF), stabilizačního systému vozidla (VSA), vypnutí stabilizačního systému vozidla (VSA), systému pro zmírnění rizika vyjetí z komunikace, systému upozornění na nízký tlak v pneumatikách / systému sledování tlaku v pneumatikách a bezpečnostní podpory.

Jedte krátce rychlostí vyšší než 20 km/h. Všechny kontrolky musí zhasnout. Pokud nějaká nezhasne, nechte vozidlo prohlédnout u dealera.

Kalibrace systému sledování tlaku v pneumatikách

Kalibraci systému sledování tlaku v pneumatikách je nutné spustit vždy, když:

- Nastavujete tlak v jedné nebo více pneumatikách.
- Otáčíte pneumatikami.
- Vyměníte jednu nebo více pneumatik.

Před kalibrací systému sledování tlaku v pneumatikách:

- Nastavte tlak vzduchu za studena ve všech čtyřech pneumatikách.

➤ **Kontrola pneumatik** Str. 539

Zkontrolujte, zda:

- Je vozidlo zcela zastaveno.
- Převodovka je v poloze **P**.
- Napájení je přepnuté do polohy ZAPNUTO.

System sledování tlaku v pneumatikách

Kontrolka nízkého tlaku v pneumatikách / systému sledování tlaku v pneumatikách se může rozsvítit se zpožděním nebo se nerozsvítit vůbec, když:

- Prudce zrychlíte, zpomalíte nebo otočíte volantem.
- Jedete po zasněžených nebo kluzkých vozovkách.
- Jsou používány sněhové řetězy.

Kontrolka nízkého tlaku v pneumatikách / systému sledování tlaku v pneumatikách se může rozsvítit za těchto podmínek:

- Větší a nerovnoměrné zatížení pneumatik, například při tažení přívěsu*, než je stav při kalibraci.
- Jsou používány sněhové řetězy.

Kalibrace systému sledování tlaku v pneumatikách

Kalibrační proces vyžaduje přibližně 30 minut souvislé jízdy rychlostí 40 až 100 km/h.

Pokud je během této doby nastaven režim napájení do polohy zapnuto a vozidlo se do 45 sekund nepohne, lze si všimnout krátkého rozsvícení kontrolky nízkého tlaku v pneumatikách. Jde o normální jev a signalizuje, že proces kalibrace ještě není dokončen.

Pokud jsou nasazeny sněhové řetězy, před kalibrací systému sledování tlaku v pneumatikách je odstraňte.

Pokud se kontrolka nízkého tlaku v pneumatikách / systému sledování tlaku v pneumatikách rozsvítí i v případě, že jsou nainstalovány správně nahuštěné a předepsané pneumatiky, nechte vozidlo prohlédnout u dealera.

Doporučujeme, aby nové pneumatiky byly stejné značky, modelu a velikosti jako ty původní. O podrobnosti požádejte dealera.

* Není k dispozici u všech modelů

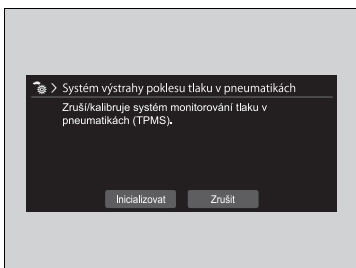
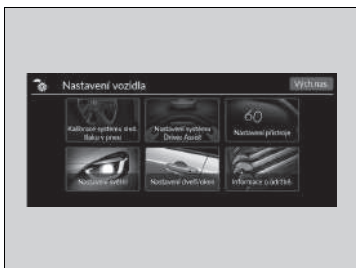
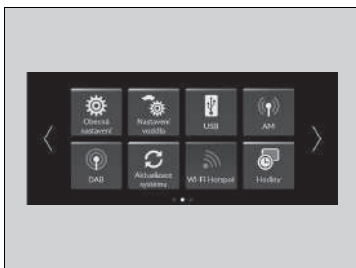

Když kalibrujete systém sledování tlaku v pneumatikách, udělejte následující.

► **Vlastní nastavení funkcí** Str. 301

1. Nastavte režim napájení do polohy ZAPNUTO.
2. Stiskněte tlačítko .
3. Vyberte **Nastavení vozidla**.
4. Vyberte **Kalibrace systému sled. tlaku v pneu**.
5. Vyberte **Inicializovat** nebo **Zrušit**.
 - Pokud se zobrazí hlášení **Kalibraci nebylo možné spustit**, opakujte krok 5.
 - Kalibrační proces se dokončí automaticky.

System detekce objektů v mrtvém úhlu (BSI)*

Systém je určen k detekci vozidel v určených výstražných zónách v blízkosti vašeho vozidla, zejména na špatně viditelných místech, která se obecně označují jako „mrtvé body“. Pokud systém detekuje vozidla, která se blíží zezadu v okolních jízdnicích, rozsvítí se na několik sekund příslušná kontrolka jako asistence při změně jízdniho pruhu.

System detekce objektů v mrtvém úhlu (BSI)*

▲ VÝSTRAHA

Pokud si sami pohledem neověříte, že je přejetí do jiného jízdniho pruhu bezpečné, může dojít k nehodě a vážnému zranění nebo úmrtí.

Při změně jízdniho pruhu nespolehejte pouze na systém detekce objektů v mrtvém úhlu (BSI).



Před změnou jízdniho pruhu se vždy se podívejte do všech zpětných zrcátek, zda vedle vás nebo za vámi nejede nějaké vozidlo.

Důležitá bezpečnostní připomínka

Jako všechny asistenční systémy má i systém detekce objektů v mrtvém úhlu svá omezení. Pokud se budete na systém detekce objektů v mrtvém úhlu příliš spoléhat, může dojít k nehodě.

Systém má zajišťovat pouze vaše pohodlí.

I když je objekt ve výstražné zóně, mohou nastat následující situace.

- Výstražná kontrolka systému detekce objektů v mrtvém úhlu se nemusí rozsvítit z důvodu nějaké překážky (cákance atd.), aniž by se v informačním rozhraní řidiče zobrazila ikona .
- Výstražná kontrolka systému detekce objektů v mrtvém úhlu se může rozsvítit i se zobrazením hlášení .

* Není k dispozici u všech modelů

■ Jak systém funguje

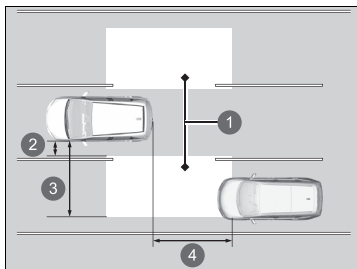

- 1 Výstražná zóna
- 2 Přibližně 0,5 m
- 3 Přibližně 3 m
- 4 Přibližně 3 m

- Radarové snímače zjistí vozidlo ve výstražné zóně, když vaše vozidlo jede vpřed rychlostí 20 km/h nebo rychleji.
- Radarové snímače: pod rohy zadního nárazníku

►► System detekce objektů v mrtvém úhlu (BSI)*

Výstražná kontrolka systému detekce objektů v mrtvém úhlu se nemusí rozsvítit za následujících okolností:

- Vozidlo nezůstává ve výstražné zóně déle než dvě sekundy.
- Vozidlo je zaparkované v krajním jízdním pruhu.
- Rozdíl rychlostí mezi vaším vozidlem a vozidlem, které předjíždíte, je větší než 10 km/h.
- K vašemu vozidlu se blíží nebo jej předjíždí objekt, který není detekován radarovým snímačem.
- Pokud vozidlo v sousedním jízdním pruhu je motocykl nebo jiné malé vozidlo.

Modely se spínačem předního stropního světla

Při tažení přívěsu systém vypnete. System nemusí fungovat správně z následujících důvodů:

- Hmotnost naloženého nákladu nakloní vozidlo a změní tak rozsah oblasti pokryté radarem.
- Radarové snímače mohou detekovat samotný přívěs a způsobit tak rozsvícení výstražných kontrolky systému detekce objektů v mrtvém úhlu.

■ Pokud systém detekuje vozidlo

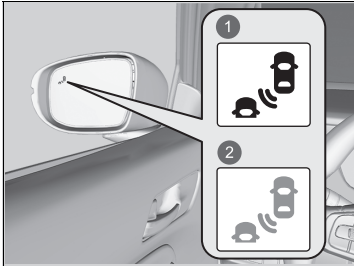

- 1 Rozsvítí se
- 2 Bliká

Výstražná kontrolka systému detekce objektů v mrtvém úhlu:
Nachází se na obou vnějších zpětných zrcátkách.

Rozsvítí se v následujících případech:

- Do výstražné zóny vjede ze zadu jiné vozidlo, které vás chce předjet, a rozdíl vašich rychlostí není vyšší než 50 km/h.
- Předjíždíte vozidlo a rozdíl vašich rychlostí není vyšší než 20 km/h.

Kontrolka bliká a zazní zvukový signál, pokud:

Pohnete páčkou směrových světel ve směru rozpoznaného vozidla. Zvukový signál zazní třikrát.

☒ Systém detekce objektů v mrtvém úhlu (BSI)*

Činnost systému detekce objektů v mrtvém úhlu může být negativně ovlivněna v těchto případech:

- Otáčení na křižovatce.
- Jsou detekovány různé objekty (svodidla, sloupy, stromy atd.).
- Ve výstražné zóně je objekt, který neodráží rádiové vlny dobře, např. motocykl.
- Vozidlo jede po klikaté cestě.
- Vozidlo přejede z krajního jízdního pruhu do sousedního jízdního pruhu.
- Systém zachytí vnější elektrické rušení.
- Zadní nárazník nebo snímače byly nesprávně opraveny nebo došlo k deformaci zadního nárazníku.
- Byla změněna orientace snímačů.
- Za špatného počasí (déšť, sníh a mlha).
- Při jízdě na hrbolaté silnici.
- Při projíždění ostrých zatáček, ve kterých se mírně naklání vozidlo.

Pro správné fungování systému detekce objektů v mrtvém úhlu:

- Rohová oblast zadního nárazníku musí být vždy čistá.
- Nezakrývejte rohovou oblast zadního nárazníku žádnými štítky ani nálepkami.
- Pokud chcete nechat opravit rohovou oblast zadního nárazníku nebo radarové snímače, nebo pokud rohová oblast zadního nárazníku utrpěla silný náraz, odveďte vozidlo k dealerovi.

* Není k dispozici u všech modelů

■ Zapnutí a vypnutí systému detekce objektů v mrtvém úhlu

System lze zapnout a vypnout pomocí informačního rozhraní řidiče.

- **Přepínání displeje** Str. 143
- **Bezpečnostní podpora** Str. 158

Po každém zapnutí pohonného systému zůstane systém detekce objektů v mrtvém úhlu zapnutý v předchozím zvoleném nastavení zapnuto nebo vypnuto.

☞ System detekce objektů v mrtvém úhlu (BSI) *

Nastavení systému detekce objektů v mrtvém úhlu můžete změnit.

- **Vlastní nastavení funkcí** Str. 301

Vysokonapěťový akumulátor

Vysokonapěťový akumulátor se postupně vybíjí, i když vozidlo není v provozu. Následkem toho se úroveň nabití akumulátoru po dlouhodobém odstavení vozidla sníží. Ponechání vysokonapěťového akumulátoru delší dobu v nedostatečně nabitém stavu zkracuje jeho životnost. Dostatečnou úroveň nabití akumulátoru udržíte, když s vozidlem nejméně jedenkrát za tři měsíce budete jezdit po dobu delší než 30 minut.

Extrémně vysoké teploty mohou zkrátit životnost akumulátoru. Tento efekt můžete minimalizovat parkováním vozidla ve stínu během letního období.

⚠ Vysokonapěťový akumulátor

Nenechávejte vysokonapěťový akumulátor příliš vybit. Pokud se nabití akumulátoru přiblíží nule, nebude možné nastartovat pohonný systém.

Honda Sensing je systém podpory řízení, který využívá přední kameru se širokým úhlem záběru upevněnou na vnitřní straně čelního skla za zpeřným zrcátkem.

Systém Honda Sensing má následující funkce.

■ **Funkce, jejichž aktivace nevyžaduje použití spínače:**

- Systém pro zmírnění následků nehody (CMBS) ➤ Str. 403
- Systém pro zmírnění rizika vyjetí z komunikace ➤ Str. 454
- Systém rozpoznávání dopravních značek ➤ Str. 462

■ **Funkce, jejichž aktivace vyžaduje použití spínače:**

- Adaptivní tempomat (ACC) s asistentem pro jízdu v kolonách (LSF) ➤ Str. 415
- Systém pro udržování v jízdním pruhu (LKAS) ➤ Str. 434
- Asistent pro dopravní zácpy ➤ Str. 445

■ Ovládací spínače pro adaptivní tempomat (ACC) s asistentem pro jízdu v kolonách (LSF) / systém pro udržování v jízdním pruhu (LKAS) / asistent pro dopravní zácpy

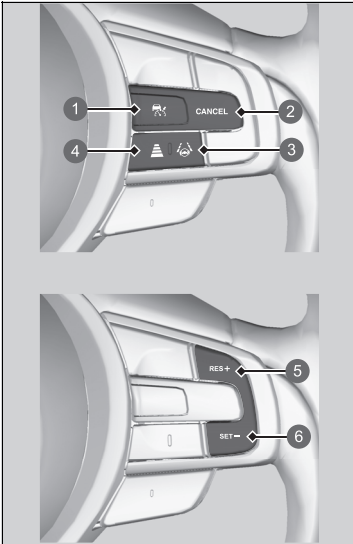

- 1 Tlačítko 
- 2 Tlačítko **CANCEL**
- 3 Tlačítko LKAS
- 4 Tlačítko odstupu
- 5 Tlačítko **RES/+**
- 6 Tlačítko **SET/-**

■ Tlačítko

Stisknutím aktivujete pohotovostní režim systému ACC s asistentem pro jízdu v kolonách (LSF).
Nebo stisknutím systém deaktivujete.

■ Tlačítko LKAS

Stisknutím aktivujete pohotovostní režim systému LKAS a asistenta pro dopravní zácpy. Nebo stisknutím tyto systémy vypnete.

■ Tlačítko odstupu

Stisknutím změníte nastavení odstupu pro adaptivní tempomat s asistentem pro jízdu v kolonách.

■ Tlačítko CANCEL

Stisknutím ukončíte činnost systému ACC s asistentem pro jízdu v kolonách (LSF).

■ Tlačítka RES/+ a SET/-

Stisknutím nastavíte nebo obnovíte adaptivní tempomat s asistentem pro jízdu v kolonách nebo nastavíte rychlost vozidla.

■ Obsah ukazatele

Můžete sledovat aktuální stav systému ACC s asistentem pro jízdu v kolonách (LSF), systému LKAS a asistenta pro dopravní zácpy.

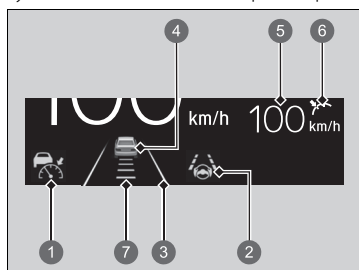

- 1 Signalizuje, že lze aktivovat systém ACC s asistentem pro jízdu v kolonách (LSF).
 - Bílá: Systém je v pohotovostním režimu.
 - Zelená: Systém je zapnutý.
 - Žlutá: Došlo k problému se systémem.
- 2 Signalizuje, že systém LKAS nebo asistent pro dopravní zácpy je připravený k aktivaci.
 - Zelená: Systém je aktivní nebo v pohotovostním režimu.
 - Žlutá: Došlo k problému se systémem.
- 3 Signalizuje, že systém LKAS nebo asistent pro dopravní zácpy je aktivovaný a zda jsou nebo nejsou detekovány čáry jízdnicích pruhů.
 - Čáry jízdnicích pruhů: Systém je zapnutý.
 - Dvojitě čáry jízdnicích pruhů: Systém je v pohotovostním režimu.
- 4 Zobrazuje, zda adaptivní tempomat s asistentem pro jízdu v kolonách zjistil vozidlo před vámi.
- 5 Indikuje, že adaptivní tempomat s asistentem pro jízdu v kolonách zobrazuje nastavenou rychlost vozidla.
 - Bílá: Nastavená rychlost vozidla
 - Šedá: Dříve nastavená rychlost
- 6 Indikuje, že adaptivní tempomat s asistentem pro jízdu v kolonách zobrazuje stav nastavení.
 - Zelená: Systém je zapnutý.
 - Šedá: Systém není aktivován.
- 7 Indikuje, že adaptivní tempomat s asistentem pro jízdu v kolonách zobrazuje nastavený odstup vozidla.

Systém pro zmírnění následků nehody (CMBS)

Systém vám může poskytnout podporu, když zjistí, že hrozí nebezpečí nárazu vašeho vozidla zezadu do vozidla (včetně motocyklů) před vámi nebo kolize s protijedoucím vozidlem, chodcem nebo cyklistou (jízdni kolo v pohybu). Systém CMBS je navržen tak, aby vás upozornil na možnost kolize a pomohl snížit rychlost vašeho vozidla, zabránit kolizi a minimalizovat závažnost kolize.

☒ Systém pro zmírnění následků nehody (CMBS)

Důležitá bezpečnostní připomínka

Systém CMBS je navržen, aby snížil míru závažnosti nevyhnutelné srážky. Srážkám nezabraňuje ani vozidlo automaticky nezastaví. Je nadále vaší odpovědností sešlápnout brzdový pedál a řídit volantem přiměřeně dle jízdních podmínek.

Za určitých podmínek se CMBS nemusí aktivovat nebo nemusí detekovat vozidlo před vámi:

➤ **Podmínky funkce a omezení systému CMBS**

Str. 408

Můžete si přečíst informace ohledně manipulace s kamerou vybavenou tímto systémem.

➤ **Přední kamera se širokým úhlem záběru** Str. 468

Když se systém CMBS aktivuje, zůstane v chodu i po částečném sešlápnutí plynového pedálu. Při úplném sešlápnutí bude ale systém deaktivován.

■ Jak systém funguje

Kdy funkci použít

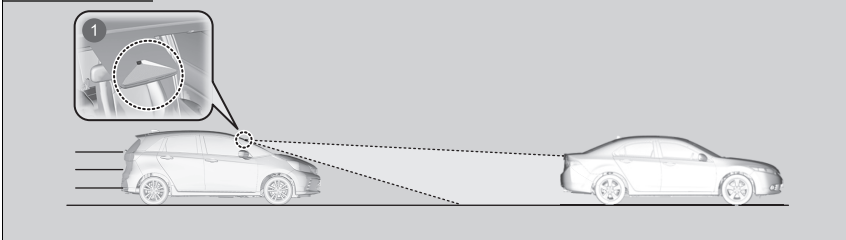

- 1 Kamera se nachází za zpětným zrcátkem.

Systém zahájí monitorování vozovky před vaším vozidlem, dosáhne-li rychlosti přibližně 5 km/h nebo vyšší a vyhledá před vámi jiné vozidlo, chodce nebo jízdní kolo v pohybu.

Systém CMBS se aktivuje za těchto podmínek:

- Rozdíl rychlostí mezi vaším vozidlem a zjištěným vozidlem, chodcem nebo cyklistou před vámi je cca 5 km/h a více a hrozí riziko srážky.
- Rychlost vašeho vozidla je přibližně 30 km/h nebo nižší a hrozí riziko čelní srážky s detekovaným protijedoucím vozidlem, když na křižovatce odbočíte doleva*1/doprava*2.
- Rychlost vašeho vozidla je cca 100 km/h nebo méně a hrozí riziko srážky:
 - S protijedoucím nebo stojícím vozidlem detekovaným před vámi.
 - S chodcem nebo jedoucím cyklistou detekovaným před vámi.

*1: Typ s levostranným řízením

*2: Typ s pravostranným řízením

▶▶ Jak systém funguje

Kamera v systému CMBS je také určena k rozpoznávání chodců.

Za určitých podmínek se tato funkce detekce chodců nemusí aktivovat nebo nemusí detekovat chodce před vámi.

Tyto podmínky jsou uvedeny na seznamu omezení detekce chodců.

▶ Podmínky funkce a omezení systému CMBS

Str. 408

System CMBS se deaktivuje, když vozidlo zastaví nebo když systém vyhodnotí, že již nehrozí riziko srážky.

System CMBS se také může deaktivovat, když se řidič pokusí zabránit kolizi otočením volantem nebo použitím brzdového či plynového pedálu.

■ Kdy se systém aktivuje

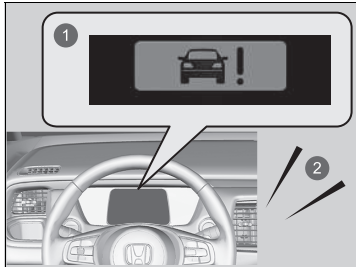

System poskytuje vizuální a zvukové upozornění na možnou srážku, které se zruší, pokud ke kolizi nedojde.

- ▶ Proveďte přiměřené opatření, abyste srážce zabránili (zabrzděte, změňte jízdní pruh atd.).

- ① Vizuelní varování
- ② Zvukové varování

Můžete změnit vzdálenost (**Dlouhá/Normální/Krátká**) mezi vozidly, při které se zobrazí v první úrovni systému upozornění na hrozící srážku.

➤ **Vlastní nastavení funkcí** Str. 301

■ Úroveň upozornění na hrozící srážku

System má tři úrovně upozornění na hrozící srážku. Podle okolností však system CMBS nemusí projít všemi úrovněmi, než spustí poslední úroveň.

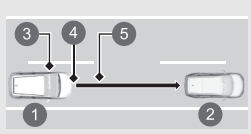
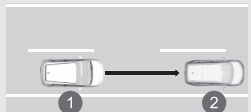
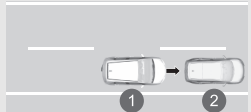
Vzdálenosti mezi vozidly	CMBS		
	Snímače detekují vozidlo	Zvukové a vizuální VÝSTRAHY	Brzdění
Úroveň jedna 	Hrozí riziko srážky s vozidlem před vámi.	Při nastavení Dlouhá se vizuální a zvuková výstraha aktivuje při delší vzdálenosti od vozidla před vámi než při nastavení Normální , zatímco při nastavení Krátká naopak při vzdálenosti kratší než s nastavenou možností Normální .	—
Úroveň dva 	Riziko srážky se zvýšilo, doba na reakci se zkrátila.	Vizuální a zvukové výstrahy	Mírné brzdění
Úroveň tři 	CMBS určí, že srážka je nevyhnutelná.		Silné brzdění

- ① Vaše vozidlo
- ② Vozidlo před vámi
- ③ **Dlouhá**
- ④ **Normální**
- ⑤ **Krátká**

Zapnutí a vypnutí systému CMBS

Systém lze zapnout a vypnout pomocí informačního rozhraní řidiče.

- **Přepínání displeje** Str. 143
- **Bezpečnostní podpora** Str. 158

Systém CMBS se zapíná pokaždé při zapnutí pohonného systému, dokonce i když jste jej při poslední jízdě vypnuli.

System pro zmírnění následků nehody (CMBS)

Systém CMBS nelze vypnout během jízdy.

Systém CMBS se může automaticky vypnout a kontrolka bezpečnostní podpory (žlutá) a kontrolka systému pro zmírnění následků nehody (CMBS) (žlutá) se za určitých podmínek rozsvítí a zůstanou svítit.

- **Podmínky funkce a omezení systému CMBS**
Str. 408

Systém CMBS není aktivní po dobu přibližně 15 sekund po zapnutí pohonného systému.

Po opětovném připojení 12V akumulátoru a nastavení režimu napájení na ZAPNUTO se mohou žlutě rozsvítit kontrolky adaptivního tempomatu (ACC) s asistentem pro jízdu v kolonách (LSF), stabilizačního systému vozidla (VSA), vypnutí stabilizačního systému vozidla (VSA), systému pro zmírnění rizika vyjetí z komunikace, systému upozornění na nízký tlak v pneumatikách / systému sledování tlaku v pneumatikách a bezpečnostní podpory.

Jeďte krátce rychlostí vyšší než 20 km/h. Všechny kontrolky musí zhasnout. Pokud nějaká nezhasne, nechte vozidlo prohlédnout u dealera.

Zjistíte-li jakékoli neobvyklé chování systému (např. příliš časté varovné hlášení), nechte vozidlo zkontrolovat u dealera.

■ Podmínky funkce a omezení systému CMBS

V následujících situacích nemusí být přední kamera se širokým úhlem záběru schopna správně detekovat vozidla, chodce, pohybující se jízdní kola nebo stav vozovky, což může způsobit nesprávnou funkci systému pro zmírnění následků nehody.

📷 **Přední kamera se širokým úhlem záběru** Str. 468

■ Okolní podmínky

- Jízda za špatného počasí (déšť, mlha, sníh atd.).
- Náhlé změny světelných podmínek, např. vjezd nebo výjezd z tunelu nebo stíny stromů, budov apod.
- Jedete, když je slunce nízko (například za úsvitu nebo za soumraku).
- Odraz silného světla na vozidla, chodce, jízdní kola nebo povrch vozovky.
- Rozstříkávání vody nebo víření sněhu způsobené vozidlem před vámi.
- Jízda v noci nebo na tmavých místech, např. v tunelu (z důvodu nedostatečného světla nemusí být osvětleni chodci, cyklisté nebo jiná vozidla).

■ Stav vozovky

- Jízda na klikaté, zvlněné nebo příkré silnici.
- Vrstva vody nebo kaluže na povrchu vozovky.
- Jízda na silnici s vyjetými kolejiemi (zasněžené nebo nezpevněné silnice apod.).
- Vozidlo se silně kymácí na nerovném povrchu.

■ Stav vozidla

- Vozidlo se naklání z důvodu těžkého nákladu v zavazadlovém prostoru nebo na zadních sedadlech.
- Jsou namontovány sněhové řetězy.
- Při jízdě v noci nebo na tmavém místě (např. v tunelu) s vypnutými světlomety.
- Přední část kamery zakrývají nečistoty, mlha, déšť, bláto, moký sníh, těsnění, příslušenství, samolepky nebo fólie na čelním skle.
- Zbytky zanechané na čelním skle po stěračích.
- Pokud je osvětlení nedostatečné kvůli nečistotám zakrývajícím světlomety nebo je špatná viditelnost na tmavých místech způsobená nesprávným seřizením světlometů.
- Abnormální stav pneumatik nebo kol (nesprávná velikost, různá velikost nebo konstrukce, nesprávně nahuštěná pneumatika atd.).
- Bylo upraveno odpružení vozidla.
- Vozidlo táhne přívěs*.

▣ Stav vozidla

Zkontrolujte, zda jsou všechny pneumatiky stejné značky, typu a předepsané velikosti a zda jsou rovnoměrně opotřebené.

Pokud použijete pneumatiky různých rozměrů, typů, značek nebo rozdílně opotřebené, systém nemusí fungovat správně.

Neprovádějte žádné úpravy odpružení. Změna výšky vozidla může způsobit nesprávnou funkci systému.

* Není k dispozici u všech modelů

■ Příklady omezení správné detekce kamerou v důsledku stavu vozidla před vámi, protijedoucích vozidel, chodců nebo cyklistů

- Vzdálenost mezi vaším vozidlem a vozidlem před vámi, protijedoucím vozidlem, chodcem nebo cyklistou je příliš malá.
- Vozidlo před vámi, protijedoucí vozidlo, chodec nebo cyklista se před vás náhle zařadí nebo se před vámi náhle objeví.
- Cyklista stojí.
- Protijedoucí vozidlo nebo vozidlo před vámi se nachází stranou nebo směřuje šikmo.
- Pokud vozidlo před vámi, protijedoucí vozidlo, chodec nebo cyklista splyne s pozadím, systém jej nerozpozná.
- Pokud před vozidlem prochází skupina několika chodců.
- Pokud před vozidlem projíždí skupina několika cyklistů.
- Pokud chodec nebo cyklista přechází/přejíždí vozovku příliš rychle.
- Chodec nebo cyklista se přibližuje z opačného směru.
- Na tmavém místě světlomety vozidla před vámi nebo protijedoucího vozidla svítí jen na jedné straně nebo nesvítí vůbec.
- Pokud je část chodce (hlava, končetiny apod.) zakrytá zavazadlem.
- Pokud je chodec ohnutý či v dřepu, má zdvižené ruce, případně běží.
- Když je chodec menší než přibližně 1 metr nebo vyšší než přibližně 2 metry.
- Pokud chodec tlačí kočárek nebo jízdní kolo.

■ Příklady dalších omezení detekce nebo funkce systému

- Když je vozidlo před vámi malý motocykl, motocykl s postranním vozíkem, invalidní vozík nebo jiné vozidlo se speciálním tvarem.
- Pokud je vozidlo nižší v zadní části než vpředu, například nákladní vozy bez nákladu nebo úzká vozidla.
- Pokud vozidlo před vámi, protijedoucí vozidlo, chodec nebo cyklista není před vozidlem.
- Rozdíl rychlostí mezi vaším vozidlem a vozidlem před vámi, protijedoucím vozidlem, chodcem nebo cyklistou je výrazně velký.
- Pokud vozidlo nebo cyklista před vámi náhle zpomalí.
- Když se řidič pokusí zabránit kolizi otočením volantem a sešlápnutím brzdového pedálu.
- Když se blížíte k vozidlu před vámi, protijedoucímu vozidlu, chodcům nebo cyklistům při rychlé akceleraci nebo při otáčení volantem (kromě odbočování doleva*¹/doprava*² na křižovatce apod.)*³.
- Pokud je pohybující se jízdní kolo dětské kolo, skládací kolo, tříkolka nebo jiné jízdní kolo s malými koly nebo dlouhé jízdní kolo, například tandem.
- Když kamera nemůže správně identifikovat tvar vozidla před vámi, protijedoucího vozidla, chodce nebo cyklisty.
- Když je minimální světlá výška vozidla před vámi extrémně velká.

*1: Typ s levostranným řízením

*2: Typ s pravostranným řízením

*3: Pokud existuje možnost čelní kolize s protijedoucím vozidlem při odbočování doleva*¹/doprava*², systém CMBS se aktivuje. Nemusí se však aktivovat, když náhle otočíte volantem.

■ Automatické vypnutí

System CMBS se může automaticky vypnout a kontrolka bezpečnostní podpory (žlutá) a kontrolka systému pro zmírnění následků nehody (CMBS) (žlutá) se za následujících podmínek rozsvítí a zůstanou svítit:

- Delší dobu jedete v terénu nebo po horské cestě nebo po zakřivené a klikaté silnici.
- Jízda za špatného počasí (déšť, mlha, sníh atd.).
- Jízda se zataženou ruční brzdou.
- Teplota kamery je příliš vysoká.
- Přední část kamery zakrývají nečistoty, mlha, déšť, bláto, mokry sníh, těsnění, příslušenství, samolepky nebo fólie na čelním skle.
- Je detekován abnormální stav pneumatik (špatný rozměr pneumatik, prázdná pneumatika atd.).

Jakmile se stav, který způsobil vypnutí systému CMBS, zlepši nebo je vyřešen (například očištěním), systém se znovu zapne.

■ Při nízké pravděpodobnosti srážky

V následujících případech se systém CMBS může aktivovat, i když je pravděpodobnost kolize nízká:

Systém se také může aktivovat, pokud zjistí možnost srážky s chodci, pohybujícími se jízdními koly nebo vozidly.

- Vaše vozidlo se přiblíží k jinému vozidlu nebo předjíždí jiné vozidlo, které zatáčí doleva nebo doprava.
- Vaše vozidlo se přiblíží k jinému vozidlu před vámi a vy změníte jízdní pruh a předjíždíte.

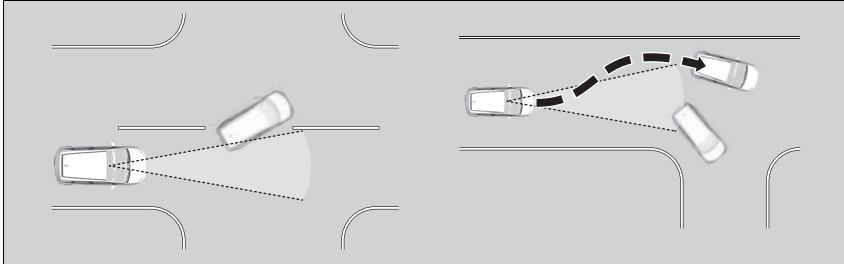

- Když se váš vůz přiblíží k jiným vozidlům, chodcům nebo pohybujícím se jízdním kolům.
- Když před vaším vozem přejíždí vozidla, chodci nebo pohybující se jízdní kola.
- Při jízdě vysokou rychlostí pod nízkou konstrukcí nebo skrz úzkou bránu.
- Pokud se vedle silnice v zatáčce nacházejí dopravní značky nebo objekty jako např. svodidla.

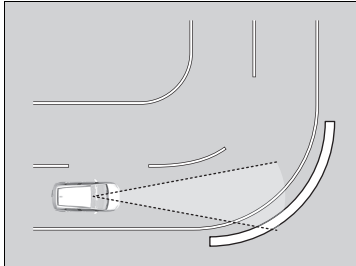

- Při jízdě v zatáčkách se vaše vozidlo dostane do bodu, kdy se vozidlo jedoucí v protisměru ocitne přímo před vámi.

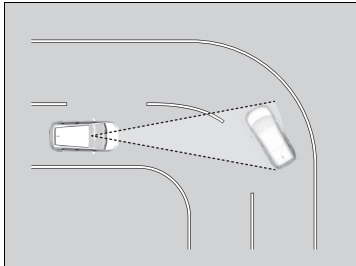

- Při přibližování ke stojícím vozidlům nebo stěnám, např. při parkování.

Adaptivní tempomat (ACC) s asistentem pro jízdu v kolonách (LSF)

Systém pomáhá udržovat konstantní rychlost vozidla a nastavený odstup od vozidla před vámi. Pokud vozidlo před vámi zastaví, systém zpomalí a zastaví vaše vozidlo, aniž byste museli mít nohu na brzdě nebo plynu.

Pokud systém ACC s LSF zpomalí vozidlo použitím brzd, rozsvítí se na vozidle brzdová světla.

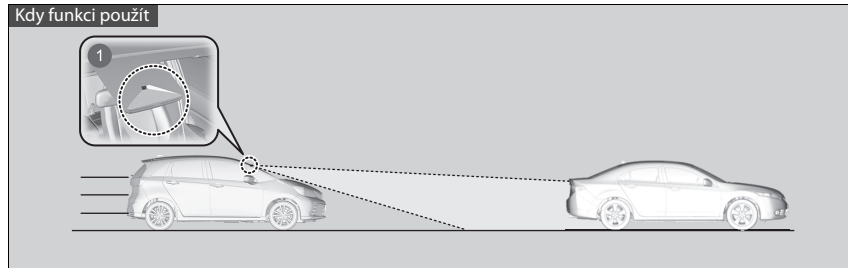

1 Kamera se nachází za zpětným zrcátkem.

- Rychlost vozidla pro systém ACC s LSF: **V dosahu systému ACC s asistentem pro jízdu v kolonách (LSF) je zjištěno vozidlo před vámi** – Systém ACC s asistentem pro jízdu v kolonách (LSF) funguje při rychlosti do 180 km/h.
V dosahu systému ACC s asistentem pro jízdu v kolonách (LSF) nebylo zjištěno žádné vozidlo – Systém ACC s asistentem pro jízdu v kolonách (LSF) funguje při rychlosti 30 km/h nebo vyšší.
- Poloha řadicí páky pro systém ACC s LSF: **D**.

Adaptivní tempomat (ACC) s asistentem pro jízdu v kolonách (LSF)

⚠ VÝSTRAHA

Při nesprávném použití systému ACC s LSF může dojít k nehodě.

Systém ACC s LSF používejte pouze při jízdě po dálnici, na kvalitní vozovce a za dobrých povětrnostních podmínek.

⚠ VÝSTRAHA

Systém ACC s LSF má omezenou brzdovou schopnost a nemusí vždy zastavit vozidlo včas, aby zabránil kolizi s vozidlem před vámi, které náhle zastaví.

Buďte vždy připraveni sešlápnout brzdový pedál, pokud to vyžadují podmínky.

▶ Adaptivní tempomat (ACC) s asistentem pro jízdu v kolonách (LSF)

VÝSTRAHA

Pokud vystoupíte z vozidla, které předtím bylo zastaveno systémem ACC s LSF, může se vozidlo začít pohybovat bez řidiče.



Vozidlo jedoucí bez řidiče může způsobit nehodu a případně vážné nebo smrtelné zranění.

Nikdy proto neopouštějte vozidlo, pokud ho zastavil systém ACC s LSF.

■ Aktivace systému

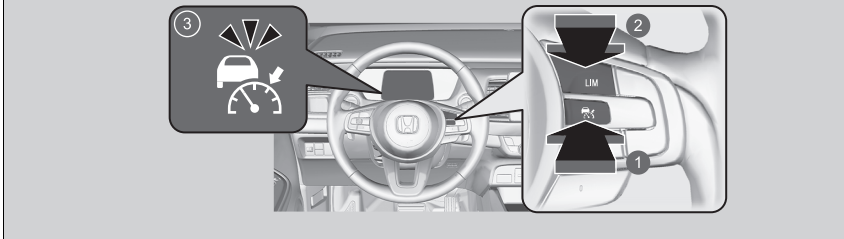
Jak funkci použít



- 1 Tlačítko .
Stiskněte tlačítko  na volantu.
- 2 Tlačítko **LIM**
Pokud se rozsvítí jiná kontrolka, přepněte stisknutím tlačítka **LIM** na systém ACC s asistentem pro jízdu v kolonách.
- 3 **Svíí kontrolka  (bílá) na ukazateli.**
Systém ACC s LSF je nyní připraven.

☒ Aktivace systému

Důležité upozornění

Stejně jako u jakéhokoli jiného systému existují i pro systém ACC s LSF určitá omezení. Brzdový pedál použijte, kdykoli je zapotřebí, a vždy udržujte bezpečnou vzdálenost od vozidla před vámi a od ostatních vozidel.

Za určitých podmínek nemusí systém ACC s LSF fungovat správně.

☒ Podmínky funkce a omezení systému ACC s LSF Str. 423

Pokud nepoužíváte systém ACC s LSF:
Adaptivní tempomat vypněte stiskem tlačítka .

Můžete si přečíst informace ohledně manipulace s kamerou vybavenou tímto systémem.

☒ Přední kamera se širokým úhlem záběru Str. 468

Nastavení rychlosti vozidla

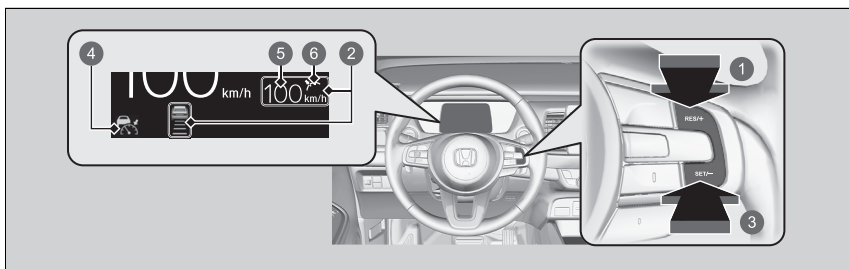

- 1 Tlačítko **RES/+**
Stiskněte a uvolněte
- 2 Rozsvítí se, když se aktivuje systém ACC s LSF
- 3 Tlačítko **SET/-**
Stiskněte a uvolněte
- 4 Kontrolka  (zelená)
- 5 Nastavená rychlost vozidla (bílá)
- 6 Stav nastavení (zelená)

Nastavení rychlosti vozidla

Systém ACC s LSF nepoužívejte v následujících případech:

- Na silnicích s hustým provozem nebo při jízdě v provozu, který vyžaduje neustálé zastavování a rozjíždění.
- Na silnici s ostrými zatáčkami.
- Na silnicích s prudkými svahy, kde lze nastavenou rychlost vozidla překročit při sjíždění ze svahu.
- Na silnicích s mýtnými bránami nebo jinými objekty mezi jízdními pruhy (nebo na parkovištích) nebo zařízeními s průjezdem.
- Na silnicích při špatném počasí (sníh, mlha, déšť apod.). Takové podmínky brání systému ve správné detekci vzdálenosti mezi vaším vozidlem a vozidlem před vámi.
- Na silnicích s kluzkým nebo zledovatělým povrchem. Za těchto podmínek se mohou kola protáčet a může dojít ke ztrátě kontroly nad vozidlem.

Po opětovném připojení 12V akumulátoru a nastavení režimu napájení na ZAPNUTO se mohou žlutě rozsvítit kontrolky adaptivního tempomatu (ACC) s asistentem pro jízdu v kolonách (LSF), stabilizačního systému vozidla (VSA), vypnutí stabilizačního systému vozidla (VSA), systému pro zmírnění rizika vyjetí z komunikace, systému upozornění na nízký tlak v pneumatikách / systému sledování tlaku v pneumatikách a bezpečnostní podpory. Jeďte krátce rychlostí vyšší než 20 km/h. Všechny kontrolky musí zhasnout. Pokud nějaká nezhasne, nechte vozidlo prohlédnout u dealera.

Při jízdě rychlostí 30 km/h nebo vyšší: Až dosáhnete požadované rychlosti, sundejte nohu z pedálu a stiskněte tlačítko **RES/+** nebo **SET/-**. Při uvolnění tlačítka dojde k nastavení rychlosti a systém ACC s LSF se aktivuje.

Při jízdě rychlostí asi do 30 km/h: Pokud se vozidlo pohybuje a nesešlápnete brzdový pedál, můžete stisknutím tlačítka pevně nastavit rychlost přibližně na 30 km/h, a to bez ohledu na aktuální rychlost vozidla.

Pokud vozidlo stojí, můžete nastavit rychlost vozidla i při sešlápnutém brzdovém pedálu.

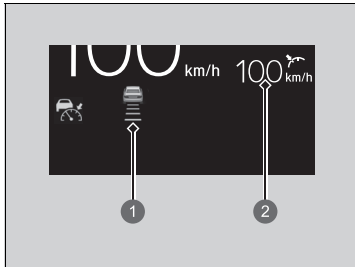

- ❶ Nastavený odstup od vozidla
- ❷ Nastavená rychlost vozidla

Když se aktivuje systém ACC s asistentem pro jízdu v kolonách, zobrazí se na ukazateli ikona vozidla, indikátory odstupů a nastavená rychlost.

▣ Nastavení rychlosti vozidla

V informačním rozhraní řidiče nebo na informační/audio obrazovce můžete přepínat jednotky zobrazené nastavené rychlosti mezi km/h a mph.

- ▣ **Změna jednotek** Str. 159
- ▣ **Vlastní nastavení funkcí** Str. 301

■ Během činnosti

■ Před vámi jede vozidlo

Systém ACC s LSF sleduje, zda se vozidlo jedoucí před vámi dostane do jeho dosahu. Pokud ano, bude systém ACC s LSF udržovat nastavenou rychlost vašeho vozidla nebo ji sníží tak, aby udržel nastavený odstup od vozidla před vámi.

➔ **Nastavení nebo změna odstupu od vozidla před vámi** Str. 429

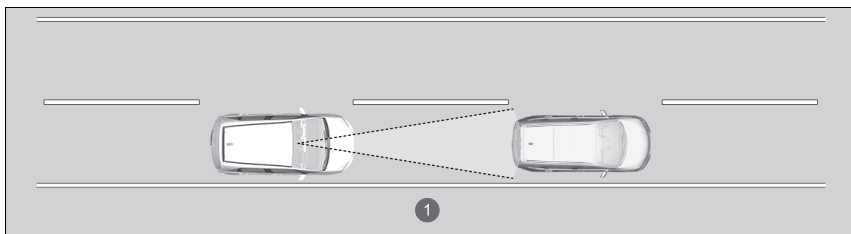

1 Dosah systému ACC s LSF: 120 m



Na ukazateli se zobrazí ikona vozidla.

Pokud vozidlo před vámi jede pomaleji, než je vaše nastavená rychlost a kamera jej rozpozná, začne vaše vozidlo zpomalovat.

▶▶ Během činnosti

Pokud vozidlo jedoucí před vámi prudce zabrzdí nebo se před vás zařadí jiné vozidlo, upozorní vás zvukový signál a hlášení zobrazené na horním displeji.

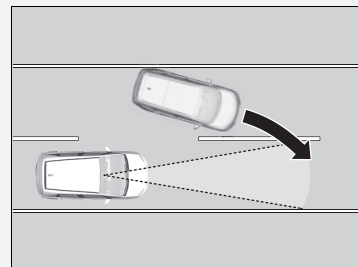

Sešlápněte brzdový pedál a udržujte přiměřený odstup od vozidla jedoucího před vámi.

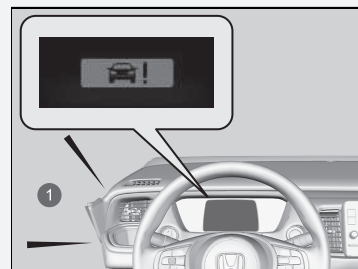

1 Zvukové varování

■ Před vámi není žádné vozidlo

Na ukazateli se zobrazí ikona vozidla a tečkovaný obrys.

■ Když sešlápnete plynový pedál

Dočasně můžete zvýšit rychlost vozidla. V tom případě vás neupozorní žádný zvukový ani vizuální signál, a to ani tehdy, když je v dosahu systému ACC s LSF jiné vozidlo. Systém ACC s LSF zůstane zapnutý, dokud ho nevypnete. Když uvolníte plynový pedál, obnoví systém rychlost potřebnou k udržování příslušného odstupu podle vozidla v dosahu systému ACC s LSF.

Vaše vozidlo udržuje nastavenou rychlost, aniž byste museli mít nohu na brzdě nebo plynu. Pokud před vámi původně jelo vozidlo, kvůli němuž jelo vaše vozidlo nižší než nastavenou rychlostí, zrychlí systém ACC s LSF na nastavenou rychlost a nadále ji udržuje.

▶ Během činnosti

I když je odstup mezi vašim vozidlem a vozidlem před vámi krátký, může za následujících podmínek systém ACC s LSF začít vaše vozidlo zrychlovat:

- Vozidlo před vámi jede téměř stejnou rychlostí nebo rychleji než vaše vozidlo.
- Zařadí se před vás vozidlo jedoucí rychleji než vaše vozidlo a plynule se od vás vzdaluje.

Systém můžete také nastavit tak, aby upozornil zvukovým signálem, pokud se zjištěné vozidlo před vámi dostane do dosahu nebo z dosahu systému ACC s LSF. Lze vybrat zapnutí nebo vypnutí zvukového signálu detekce vozidla.

▶ **Vlastní nastavení funkcí** Str. 301

Omezení

I při použití systému ACC s LSF může být k zachování bezpečné vzdálenosti nutné použít brzdy. Navíc za určitých podmínek nemusí systém ACC s LSF fungovat správně.

▶ **Podmínky funkce a omezení systému ACC s LSF** Str. 423

■ Vozidlo před vámi je v dosahu systému ACC s LSF a zastaví

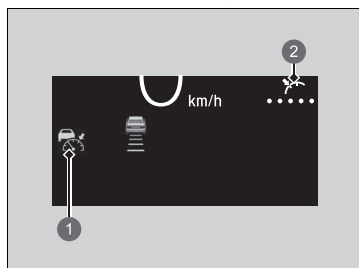

- 1 Kontrolka  (zelená)
- 2 Stav nastavení (zelená)

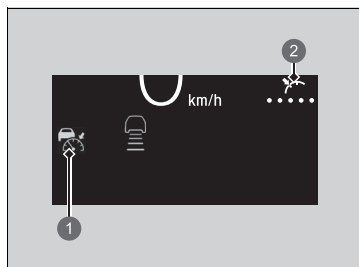

- 1 Kontrolka  (zelená)
- 2 Stav nastavení (zelená)

Vaše vozidlo v tom případě také automaticky zastaví. Na ukazateli se zobrazí zpráva . Když se vozidlo před vámi znovu rozjede, pokud stisknete tlačítko **RES/+** nebo **SET/-** nebo sešlápnete plynový pedál, systém ACC s asistentem pro jízdu v kolonách (LSF) se znovu aktivuje s původně nastavenou rychlostí.

Pokud předtím, než budete pokračovat v jízdě, před vámi není žádné vozidlo, sešlápněte plynový pedál a systém ACC s LSF začne znovu fungovat v rozmezí dříve nastavené rychlosti.

▶▶ Během činnosti

- Adaptivní tempomat s asistentem pro jízdu v kolonách může dočasně řídit odstup vašeho vozidla od vozidla v sousedním pruhu nebo od okolí vašeho vozidla v závislosti na povaze silnice (např. zatáčky) nebo na stavu vozidla (např. otáčení volantem nebo poloha vozidla v jízdním pruhu).

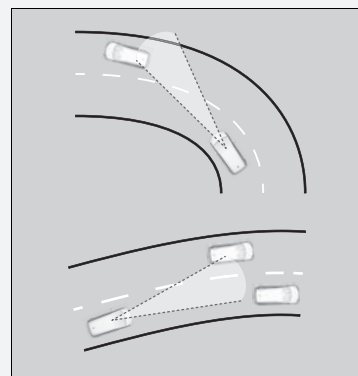

- Když vozidlo před vámi odbočí, například na nájezd na mimoúrovňovou křižovatku nebo odpočívadlo, systém ACC s asistentem pro jízdu v kolonách (LSF) může nadále krátkou dobu udržovat nastavený odstup.

■ Podmínky funkce a omezení systému ACC s LSF

Systém se může za určitých okolností automaticky vypnout. Některé příklady těchto podmínek jsou uvedeny níže. Jiné podmínky mohou omezit některé funkce systému ACC s asistentem pro jízdu v kolonách (LSF).

📷 **Přední kamera se širokým úhlem záběru** Str. 468

■ Okolní podmínky

- Jízda za špatného počasí (déšť, mlha, sníh atd.).
- Náhlé změny světelných podmínek, např. vjezd nebo výjezd z tunelu nebo stíny stromů, budov apod.
- Na vozidlech nebo povrchu vozovky se silně odráží světlo.
- Rozstříkávání vody nebo víření sněhu způsobené vozidlem před vámi.
- Při jízdě v noci nebo na tmavých místech, např. v tunelu (z důvodu nedostatečného světla nemusí být osvětleno celé vozidlo).
- Jedete, když je slunce nízko (například za úsvitu nebo za soumraku).

■ Stav vozovky

- Jízda na klikaté, zvlněné nebo příkré silnici.

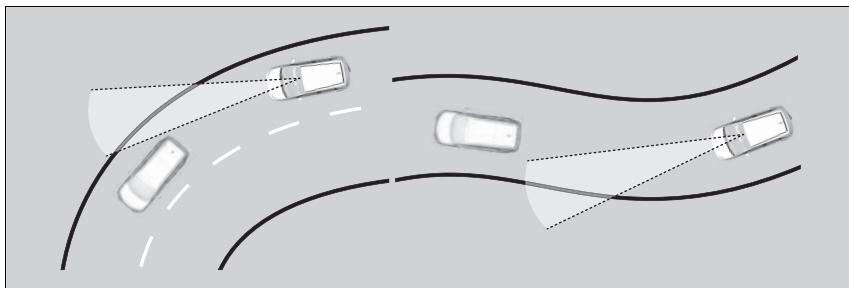

- Jízda na silnici s vyjetými koleji (zasněžené nebo nezpevněné silnice apod.).
- Kaluže nebo vrstva vody na povrchu vozovky.
- Vozidlo se silně kymácí na nerovném povrchu.

■ Stav vozidla

- Vozidlo se naklání z důvodu těžkého nákladu v zavazadlovém prostoru nebo na zadních sedadlech.
- Jsou namontovány sněhové řetězy.
- Přední část kamery zakrývají nečistoty, mlha, déšť, mokrý sníh, těsnění, příslušenství, samolepky nebo fólie na čelním skle.
- Při jízdě v noci nebo na tmavém místě (např. v tunelu) s vypnutými světlomety.
- Zbytky zanechané na čelním skle po stěračích.
- Pokud je osvětlení nedostatečné kvůli nečistotám zakrývajícím světlomety nebo je špatná viditelnost na tmavých místech způsobená nesprávným seřízením světlometů.
- Abnormální stav pneumatik nebo kol (nesprávná velikost, různá velikost nebo konstrukce, nesprávně nahuštěná pneumatika atd.).
- Bylo upraveno odpružení vozidla.
- Vozidlo táhne přívěs*.

■ **Příklady podmínek, za kterých kamera nemusí správně detekovat vozidlo před vámi**

- Náhle před vámi přejede vozidlo.
- Interval mezi vaším vozidlem a vozidlem před vámi je příliš krátký.
- Pokud vozidlo před vámi splyne s pozadím, systém jej nemusí rozpoznat.
- Na tmavém místě světlomety vozidla před vámi svítí jen na jedné straně nebo nesvítí vůbec.

■ Příklady podmínek, za kterých systém nemusí pracovat správně

- Vozidlo před vámi zastavuje a rozdíl rychlosti mezi vaším vozidlem a vozidlem před vámi je výrazně velký.
- Když vozidlo před vámi náhle zpomalí.
- Když má vozidlo před vámi neobvyklý tvar.
- Pokud je vozidlo nižší v zadní části než vpředu, například nákladní vozy bez nákladu nebo úzká vozidla.

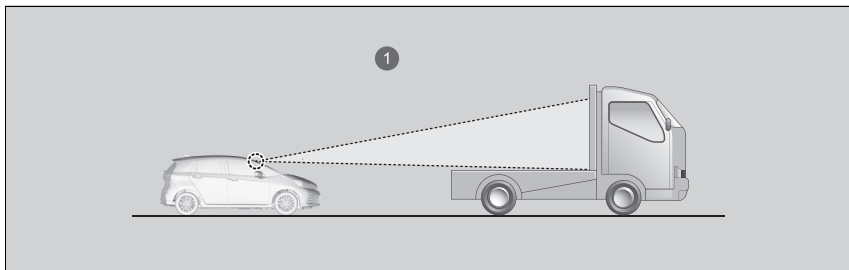

- 1 Kamera detekuje horní část prázdného nákladního vozu.
- Pokud vaše vozidlo nebo vozidlo před vámi jede na okraji jízdního pruhu.
 - Pokud je vozidlo před vámi úzké, například motocykl.

- Když je minimální světlá výška vozidla před vámi extrémně velká.

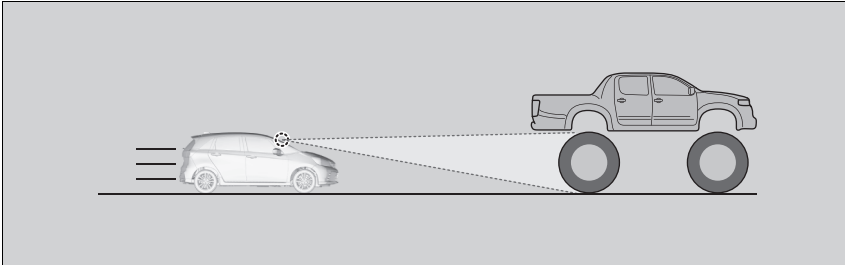

- Když kamera nemůže správně identifikovat tvar vozidla před vámi.

■ Nastavená rychlost vozidla

Pomocí tlačítek **RES/+** nebo **SET/-** na volantu můžete zvýšit nebo snížit rychlost vozidla.

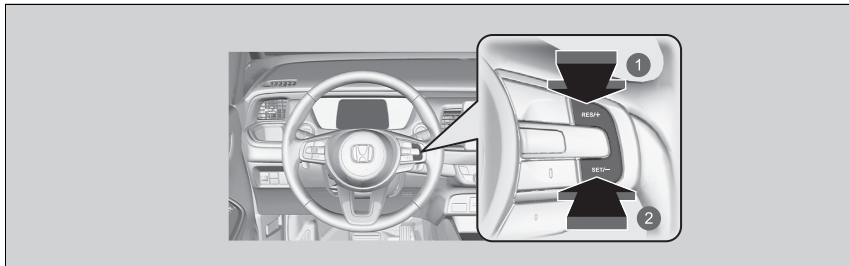

- 1 Zvýšení rychlosti
- 2 Snížení rychlosti

- Po každém stisknutí tlačítka **RES/+** nebo **SET/-** se rychlost vozidla zvýší nebo sníží o přibližně 1 km/h.
- Pokud stisknete a podržíte tlačítko **RES/+** nebo **SET/-**, rychlost vozidla se zvýší nebo sníží o přibližně 10 km/h.

▣ Nastavená rychlost vozidla

Pokud vozidlo před vámi jede rychlostí nižší, než je vaše zvýšená nastavená rychlost, nemusí systém ACC s LSF vaše vozidlo zrychlit. Jde o udržení nastaveného odstavu mezi vaším vozidlem a vozidlem před vámi.

Když sešlápnete plynový pedál a stisknete a uvolníte tlačítko **RES/+** nebo **SET/-**, nastaví se aktuální rychlost vozidla.

Nastavení nebo změna odstupe od vozidla před vámi

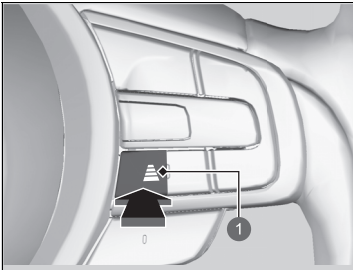





1 Tlačítko odstupe

Chcete-li změnit odstup systému ACC s asistentem pro jízdu v kolonách, stiskněte tlačítko odstupe. Po každém stisknutí tlačítka se nastavení odstupe (vzdálenosti od vozidla před vámi) postupně přepíná na krátký, střední, dlouhý a velmi dlouhý odstup.

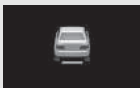
Určete nejvhodnější nastavení odstupe podle vašich specifických jízdních podmínek. Je třeba dodržovat všechny požadavky týkající se odstupe stanovené dopravními předpisy dané země.

Čím vyšší je rychlost vašeho vozidla, tím delší bude krátký, střední, dlouhý a velmi dlouhý odstup. Viz následující příklady.

Odstup		Nastavená rychlost je:	
		80 km/h	104 km/h
Krátký		26,6 metru 1,2 s	33,7 metru 1,2 s
Střední		34,6 metru 1,6 s	44,9 metru 1,6 s
Dlouhý		44,0 metrů 2,0 s	57,1 metru 2,0 s
Velmi dlouhý		53,6 metru 2,4 s	70,0 metrů 2,4 s

Pokud vaše vozidlo automaticky zastaví, protože zastavilo vozidlo před vámi, může se odstup mezi oběma vozidly měnit podle odstupů nastaveného v systému ACC s LSF.

▶▶ Nastavení nebo změna odstupů od vozidla před vámi

Řidič musí za všech okolností udržovat dostatečnou brzdovou vzdálenost od vozidla před sebou a musí si být vědom, že minimální vzdálenosti nebo časy rozestupů mohou být ošetřeny v pravidlech silničního provozu platných v daném regionu. Řidič je odpovědný za dodržování těchto zákonů.

Vypnutí

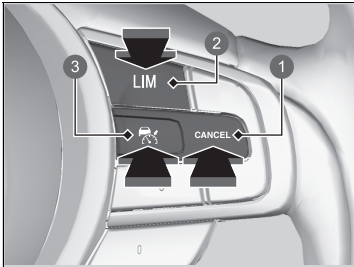

- 1 Tlačítko **CANCEL**
- 2 Tlačítko **LIM**
- 3 Tlačítko

Systém ACC s LSF lze vypnout jedním z následujících způsobů:

- Stiskněte tlačítko **CANCEL**.
 - ▶ Kontrolka (zelená) na ukazateli se změní na kontrolku (bílá).
- Stiskněte tlačítko .
- ▶ Kontrolka (zelená) zhasne.
- Stiskněte tlačítko **LIM**.
- Sešlápněte brzdový pedál, když se vozidlo pohybuje dopředu.
 - ▶ Kontrolka (zelená) na ukazateli se změní na kontrolku (bílá).

Vypnutí

Obnovení dříve nastavené rychlosti: Po vypnutí systému ACC s asistentem pro jízdu v kolonách (LSF) můžete systém ACC s LSF aktivovat s dříve nastavenou rychlostí zobrazenou na ukazateli (šedá) stisknutím tlačítka **RES/+**, i když vozidlo zastavilo.

Pokud systém ACC s asistentem pro jízdu v kolonách vypnete stisknutím tlačítka **CANCEL** nebo sešlápnutím brzdového pedálu, dříve nastavená rychlost se na ukazateli zobrazí šedě.

Stisknutím tlačítka **RES/+** se systém ACC s LSF aktivuje se zobrazenou rychlostí.

Když je zobrazena kontrolka (bílá) a stisknete tlačítko **RES/+**, ale není zobrazena žádná dříve nastavená rychlost (šedou barvou), rychlost bude nastavena na aktuální rychlost vozidla.

Nastavenou rychlost nelze nastavit ani obnovit, pokud byl systém ACC s LSF vypnut tlačítkem . Stisknutím tlačítka aktivujete systém a pak nastavte požadovanou rychlost.

■ Automatické vypnutí

Při automatickém vypnutí systému ACC s asistentem pro jízdu v kolonách zazní zvukový signál a na ukazateli se zobrazí zpráva. Automatické vypnutí systému ACC s LSF nastane za kterékoli z následujících podmínek:

- Špatné počasí (déšť, sníh, mlha atd.).
- Vozidlo před vámi nelze detekovat.
- Je detekován abnormální stav pneumatik nebo pneumatiky kloužou.
- Jízda po horských silnicích nebo delší jízda v terénu.
- Prudké otáčení volantem.
- Když dojde k aktivaci systému ABS, VSA nebo CMBS.
- Když se rozsvítí kontrolka systému VSA.
- Když vozidlo zastaví na velmi prudkém svahu.
- Pokud ručně zatáhnete parkovací brzdou.
- Rozstříkávání vody nebo víření sněhu způsobené vozidlem před vámi.
- Jedete, když je slunce nízko (například za úsvitu nebo za soumraku).
- Pokud je vozidlo před vámi v dosahu systému ACC s LSF příliš blízko k vašemu vozidlu.
- Při prudké akceleraci.
- Přední část kamery zakrývají nečistoty, mlha, déšť, bláto, moký sníh, těsnění, příslušenství, samolepky nebo fólie na čelním skle.
- Vozidlo je naloženo těžkým nákladem v zavazadlovém prostoru nebo na zadních sedadlech.
- Při průjezdu tmavým místem, například tunelem.
- Rozsvítí se kontrolka parkovací brzdý a brzdového systému (žlutá).

► Vypnutí

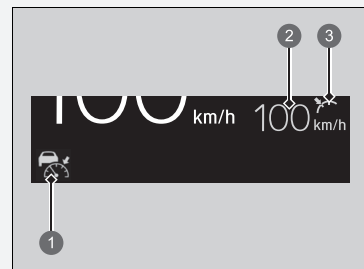

- 1 Kontrolka  (bílá)
- 2 Dříve nastavená rychlost (šedá)
- 3 Stav nastavení (šedá)

- Vozidlo opakovaně zabrzdilo v zájmu zachování nastavené rychlosti (například při sjíždění dlouhého svahu).
- Když systém po určitou dobu nedetekuje žádné zásahy řidiče do řízení, je-li aktivován také systém LKAS.

Automatické vypnutí systému ACC s LSF se též může aktivovat z následujících příčin.

V těchto případech je automaticky aktivována parkovací brzda.

- Bezpečnostní pás na sedadle řidiče není zapnutý a vozidlo je v klidu.
- Vozidlo zastaví na déle než 10 minut.
- Pohonný systém je vypnutý.

System pro udržování v jízdním pruhu (LKAS)

Zajištěním odezvy na řízení pomáhá udržet vozidlo uprostřed detekovaného jízdního pruhu a poskytuje vibrační, zvukovou a vizuální výstrahu, je-li zjištěno vyjždění vozidla z jeho jízdního pruhu.

■ Asistent odezvy řízení

System působí momentem na řízení a udržuje tak vozidlo mezi pravou a levou podélnou čarou. Použitý moment je silnější, když se vozidlo přiblíží k některé podélné čáře jízdního pruhu.

■ Vibrační, zvuková a vizuální výstraha

Rychlé vibrace volantu, zvukové upozornění a varovné hlášení vás upozorní, že vozidlo vyjíždí z rozpoznávaného jízdního pruhu.

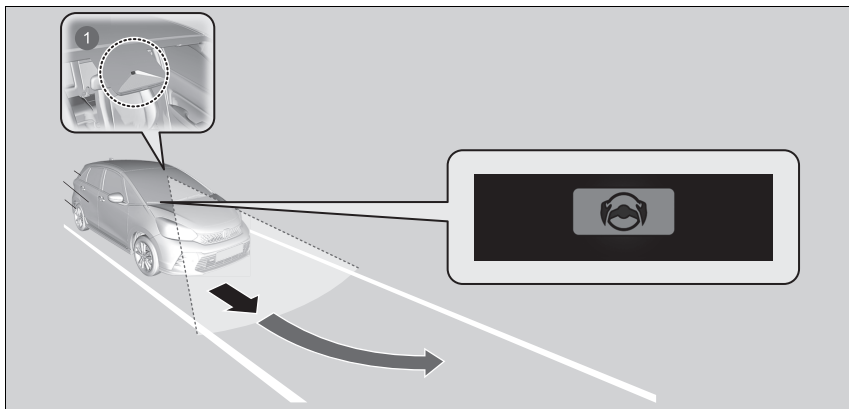

1 Přední kamera se širokým úhlem záběru: Sleduje podélné čáry jízdního pruhu.

▶▶ System pro udržování v jízdním pruhu (LKAS)

Důležité bezpečnostní pokyny

System LKAS má zajišťovat pouze vaše pohodlí. Nejedná se o system autonomního řízení a vždy vyžaduje pozornost a kontrolu řidiče. System nefunguje, pokud dáte ruce z volantu nebo se nevěnujete řízení.

▶▶ Výstražná a informační hlášení informačního rozhraní řidiče Str. 126

System LKAS je vhodné používat na dálnicích nebo vícepruhových silnicích.

Na přístrojovou desku nepokládejte žádné předměty. Tyto předměty se mohou odrážet na čelním skle a znemožňovat detekci jízdních pruhů.

System LKAS vás pouze upozorní na vyjetí z jízdního pruhu bez použití směrového světla. System LKAS nemusí rozpoznat všechna značení jízdního pruhu nebo opuštění jízdního pruhu; přesnost se liší v závislosti na počasí, rychlosti a stavu značení jízdního pruhu. Za bezpečné řízení vozidla a předcházení kolizím je vždy zodpovědný řidič.

System LKAS nemusí fungovat podle předpokladů, pokud jedete v provozu, který vyžaduje neustálé zastavování a rozjíždění, nebo na silnici s ostrými zatáčkami.

Můžete si přečíst informace ohledně manipulace s kamerou vybavenou tímto systemem.

▶▶ Přední kamera se širokým úhlem záběru Str. 468

System LKAS nemusí za určitých podmínek fungovat správně:

▶▶ Stavby a omezení systému LKAS Str. 441

Funkce systému se deaktivuje, pokud změnu směru signalizujete směrovými světly. Po vypnutí směrových světel se znovu zapne.
Při změně jízdního pruhu bez použití směrových světel se aktivuje upozornění systému LKAS a na řízení začne působit moment.

System pro udržování v jízdním pruhu (LKAS)

Pokud nelze detekovat jízdní pruhy, funkce systému se dočasně zruší. Jakmile je detekován jízdní pruh, funkce systému se automaticky obnoví.

■ Funkce podpory udržování v jízdním pruhu

Pomáhá vám udržovat vozidlo uprostřed jízdního pruhu. Když se vozidlo přiblíží k bílé nebo žluté čáře, bude síla vyvíjená elektrickým řízením větší.

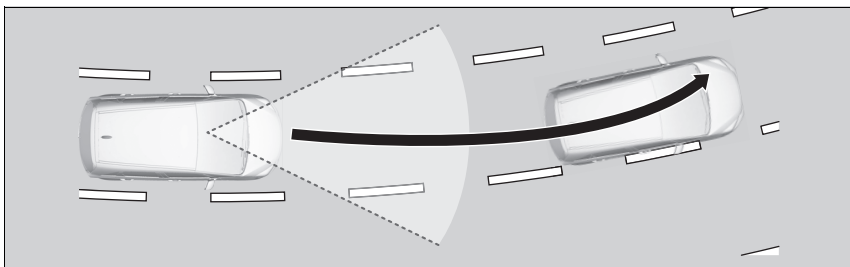

■ Funkce systému upozornění opuštění jízdního pruhu (LDW)

Jakmile se vozidlo dostane do výstražné oblasti, systém LKAS vás upozorní jemnými vibracemi volantu a zvukovým a vizuálním upozorněním.

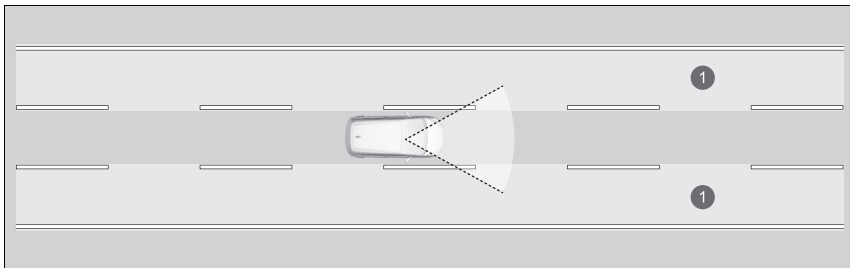

1 Výstražná oblast

Kdy lze systém použít

System lze použít v případě, že jsou splněny následující podmínky.

- Vozidlo jede rychlostí 72 až 180 km/h.
- Jízdní pruh, ve kterém jedete, má po obou stranách čáry a vozidlo jede mezi nimi.
- Jedete po rovné silnici nebo po silnici s mírnými zatáčkami.
- Směrová světla jsou vypnutá.
- Není sešlápnutý brzdový pedál.

Aktivace systému

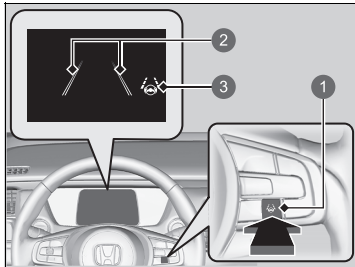

- 1 Tlačítko LKAS
- 2 Dvojitě čáry jízdního pruhu
- 3 Kontrolka systému pro udržování v jízdním pruhu (LKAS) (zelená)

1. Stiskněte tlačítko LKAS.

- ▶ Na ukazateli se zobrazí dvojitě čáry jízdního pruhu a kontrolka systému pro udržování v jízdním pruhu (LKAS) (zelená). System je aktivován.

Kdy lze systém použít

Pokud se vozidlo působením momentu síly systému stáčí k levé nebo pravé podélné čáře jízdního pruhu, vypněte systém LKAS a nechte vozidlo zkontrolovat u dealera.

Chcete-li správně aktivovat systém, udržujte níže uvedené pokyny:

- Čelní sklo okolo kamery udržujte čisté.
- Při čištění čelního skla dbejte opatrnosti, abyste na objektiv kamery nenanesli čisticí prostředek.
- Nedotýkejte se objektiv kamery.
- Na plochu okolo kamery nelepte žádné nálepky.

Pokud může být systém použit a stisknete tlačítko LKAS, systém LKAS se zapne bez pohotovostního režimu.

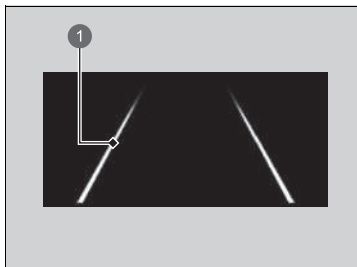

1 Čára jízdního pruhu

2. Udržujte vozidlo ve středu jízdního pruhu, ve kterém jedete.
 - ▶ Dvojitě čáry jízdního pruhu se změně na plné, jakmile systém zjistí levé a pravé značení jízdního pruhu.

■ Vypnutí

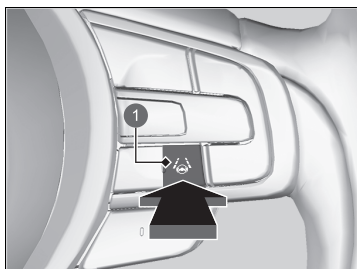

1 Tlačítko LKAS

Stiskněte tlačítko LKAS.

Systém LKAS se vypne pokaždé při zapnutí pohonného systému, dokonce i když jste jej při poslední jízdě vypnuli.

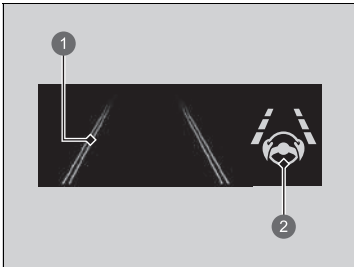

- ❶ Dvojité čáry jízdního pruhu
- ❷ Kontrolka systému pro udržování v jízdním pruhu (LKAS) (zelená)

Po vypnutí systému LKAS se čáry jízdního pruhu na ukazateli změni na dvojité čáry a zazní zvukový signál (je-li aktivován).

■ Fungování systému je přerušeno, když:

- Snížíte rychlost vozidla na přibližně 64 km/h nebo méně.
 - ▶ Při zvýšení rychlosti vozidla na přibližně 72 km/h nebo více se systém LKAS znovu aktivuje.
- Sešlápnete brzdový pedál.
 - ▶ Po uvolnění brzdového pedálu se systém LKAS znovu aktivuje a zahájí detekci podélných čar jízdního pruhu.
- Vaše vozidlo jede k pravé nebo levé straně jízdního pruhu.

☒ Fungování systému je přerušeno, když:

Můžete změnit nastavení systému LKAS.

Je možné zvolit zapnutí a vypnutí pozastaveného zvukového signálu systému LKAS.

➔ **Vlastní nastavení funkcí** Str. 301

■ **System LKAS může být automaticky deaktivován, když:**

- Systému se nepodaří detekovat podélné čáry jízdního pruhu.
- Při prudkém otáčení volantem.
- Pokud přestanete řídit vozidlo.
- Při průjezdu ostrou zatáčkou.
- Při jízdě rychlostí vyšší než přibližně 185 km/h.
- Když dojde k aktivaci systému ABS nebo VSA.

Jakmile tyto okolnosti pominou, systém LKAS se automaticky znovu aktivuje.

■ **System LKAS může být automaticky deaktivován v těchto případech:**

V následujících případech se na obrazovce mohou objevit dvojité čáry jízdního pruhu, může zaznít zvukový signál a systém LKAS se může automaticky vypnout:

- Teplota kamery je extrémně vysoká.
- Dojde k znečištění kamery za zpětným zrcátkem nebo plochy okolo kamery, včetně čelního skla.

■ Stav a omezení systému LKAS

Systém nemusí detekovat značení jízdního pruhu, a tudíž nemusí udržet vozidlo uprostřed jízdního pruhu za určitých podmínek, včetně těchto:

■ Okolní podmínky

- Je malý kontrast mezi podélnými čarami jízdního pruhu a povrchem vozovky.
- Jízda za špatného počasí (déšť, mlha, sníh atd.).
- Jízda na zasněžených nebo mokřých silnicích.
- Jedete, když je slunce nízko (například za úsvitu nebo za soumraku).
- Stíny okolních objektů (stromy, budovy, svodidla, vozidla atd.) se nachází paralelně s bílými (nebo žlutými) čarami.
- Náhlé změny světelných podmínek, např. vjezd nebo výjezd z tunelu nebo stíny stromů, budov apod.
- Jízda v noci nebo na tmavých místech, např. v tunelu (z důvodu nedostatečného světla nemusí být osvětlené čáry jízdního pruhu nebo povrch vozovky).
- Vzdálenost mezi vaším vozidlem a vozidlem před vámi je příliš krátká a čáry jízdního pruhu a povrch vozovky nejsou viditelné.
- Na vozovce se silně odráží světlo.

■ Stav vozovky

- Jízda na cestě s dočasným značením jízdního pruhu.
- Vybledlé značení, více značek nebo různá značení jízdního pruhu jsou viditelná na povrchu kvůli opravám nebo starému značení jízdních pruhů.

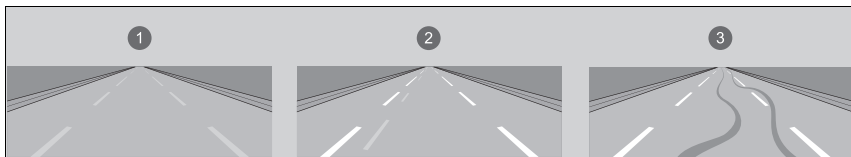

- 1 Vybledlé čáry
- 2 Zdvojené čáry
- 3 Stopy pneumatik

- Na vozovce je spojené, dělené nebo křížené značení jízdních pruhů, například na křižovatce nebo na přechodu.
- Značení jízdních pruhů je velmi úzké, široké nebo se mění.

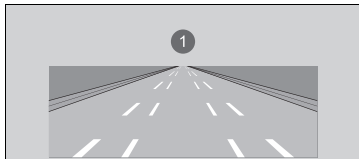

- 1 Velice široký nebo úzký jízdní pruh

- Část čáry jízdního pruhu je zakrytá objektem, například vozidlem.
- Místa, kde je silnice v kopcovitém terénu nebo se vozidlo přibližuje k vrcholu kopce.
- Vozidlo se silně kymácí na nerovném povrchu.
- Pokud jsou objekty na silnici (obrubníky, svodidla, pylony mostů atd.) detekovány jako bílé (nebo žluté) čáry.

- Jízda na nerovné vozovce nebo na silnicích s nezpevněným či hrbolatým povrchem.
- Jízda na silnici s dvojitými čarami.
- Jízda na zasnežených nebo mokrých silnicích.
- Vozovka je jen částečně viditelná kvůli sněhu nebo kalužím.
- Vrstva vody nebo kaluže na povrchu vozovky.
- Bílé (nebo žluté) čáry nejsou správně rozpoznány z důvodu tvaru silnice, například zatáček nebo svahů.
- Jízda na nezpevněných nebo rozježděných silnicích.
- Průjezd křižovatkou.

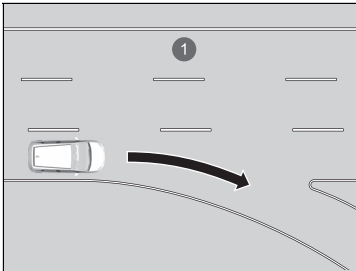

1 Pruh bez čar na křižovatce

■ Stav vozidla

- Pokud je osvětlení nedostatečné kvůli nečistotám zakrývajícím světlomety nebo je špatná viditelnost na tmavých místech způsobená nesprávným seřízením světlometů.
- Přední část kamery zakrývají nečistoty, mlha, déšť, bláto, mokřý sníh, těsnění, příslušenství, samolepky nebo fólie na čelním skle.
- Při jízdě v noci nebo na tmavém místě (např. v tunelu) s vypnutými světlomety.
- Zbytky zanechané na čelním skle po stěračích.
- Abnormální stav pneumatik nebo kol (nesprávná velikost, různá velikost nebo konstrukce, nesprávně nahuštěná pneumatika atd.).
- Vozidlo se naklání z důvodu těžkého nákladu v zavazadlovém prostoru nebo na zadních sedadlech.
- Bylo upraveno odpružení vozidla.
- Jsou namontovány sněhové řetězy.
- Vozidlo táhne přívěs*.

Asistent pro dopravní zácpy

Systém asistenta pro dopravní zácpy využívá přední kameru se širokým úhlem záběru připevněnou k horní části čelního skla k detekování a monitorování levé a pravé bílé (nebo žluté) čáry jízdního pruhu.

Systém na základě vstupů z kamery dokáže aplikovat moment řízení pro udržení vozidla uprostřed detekovaného jízdního pruhu.

■ Jak asistent pro dopravní zácpy funguje

Když jste v hustém provozu a je aktivní systém pro udržování v jízdním pruhu (LKAS), systém asistenta pro dopravní zácpy při detekci čar jízdního pruhu aplikuje moment řízení pro udržení vozidla uprostřed jízdního pruhu.

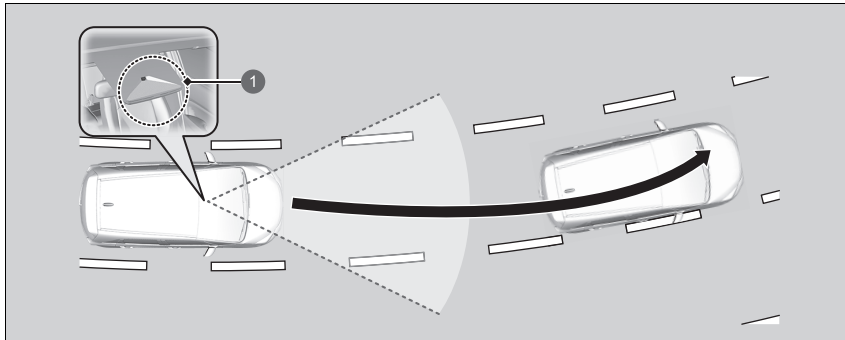

- 1 Přední kamera se širokým úhlem záběru
Detekuje levou a pravou bílou (nebo žlutou) čáru jízdního pruhu

Když použijete směrové světlo pro signalizaci změny jízdního pruhu, asistent pro dopravní zácpy se dočasně deaktivuje. Znovu se aktivuje, jakmile vozidlo jede uprostřed jízdního pruhu a systém detekoval čáry jízdního pruhu.

📷 Asistent pro dopravní zácpy

📌 Důležité bezpečnostní pokyny

Asistent pro dopravní zácpy má zajišťovat pouze vaše pohodlí. Nejedná se o systém autonomního řízení a vždy vyžaduje pozornost a kontrolu řidiče. Systém nefunguje, pokud dáte ruce z volantu nebo se nevěnujete řízení.

Asistenta pro dopravní zácpy je vhodné používat na dálnicích nebo vícepruhových silnicích.

Můžete si přečíst informace ohledně manipulace s kamerou vybavenou tímto systémem.

➡ Přední kamera se širokým úhlem záběru

Str. 468

Asistent pro dopravní zácpy vás pouze upozorní na vyjetí z jízdního pruhu bez použití směrového světla. Asistent pro dopravní zácpy nemusí rozpoznat všechna značení jízdního pruhu nebo opuštění jízdního pruhu; přesnost se liší v závislosti na počasí, rychlosti a stavu značení jízdního pruhu.

Za bezpečné řízení vozidla a předcházení kolizím je vždy zodpovědný řidič.

Za určitých podmínek nemusí asistent pro dopravní zácpy fungovat správně:

➡ Podmínky a omezení asistenta pro dopravní zácpy Str. 450

Jakmile řidič převzme plnou kontrolu nad řízením, funkce asistenta řízení se dočasně zruší. Aplikovaný moment řízení nemusí být znatelný, když má řidič řízení plně pod kontrolou nebo když je povrch vozovky drsný nebo nerovný.

■ Funkce systému upozornění opuštění jízdního pruhu (LDW)

Jakmile se vozidlo dostane do výstražné oblasti, asistent pro dopravní zácpy vás upozorní akustickým signálem a varovným upozorněním na displeji.

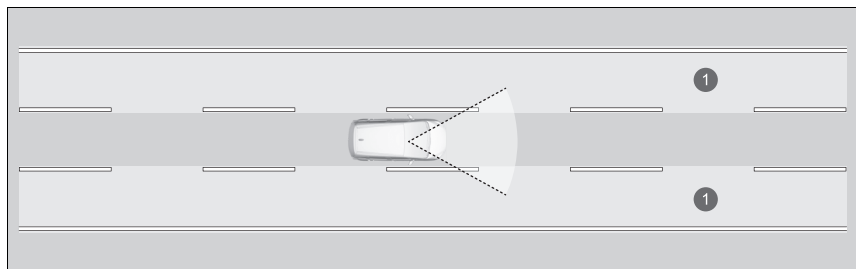

① Výstražná oblast

■ Aktivace asistenta pro dopravní zácpy

Systém pro dopravní zácpy se aktivuje, když jsou splněny všechny následující podmínky:

- Je aktivován systém LKAS.
- Jízdní pruh, ve kterém jedete, má po obou stranách čáry a vozidlo jede mezi nimi.
- Vozidlo jede rychlostí 0 až 72 km/h.
- Jedete po rovné silnici nebo po silnici s mírnými zatáčkami.
- Řidič drží volant.
- Je zařazena poloha **D** nebo **B**.

Nepoužívejte asistenta pro dopravní zácpy v žádné z následujících situací:

- Jedete po silnici s ostrými zatáčkami.
 - ▶ Systém nemusí vozidlu umožnit zareagovat nejvhodnějším způsobem vzhledem ke stavu vozovky.
- Přijíždíte k mýtné stanici nebo vjíždíte na mimoúrovňovou křižovatku, odpočívadlo nebo parkoviště.
- Jedete za nepříznivého počasí (déšť, mlha, sníh atd.).
- Povrch vozovky je kluzký; například je namrzlý nebo pokrytý sněhem.
 - ▶ Pneumatiky mohou prokluzovat, což způsobí ztrátu kontroly nad vozidlem.

▶ Aktivace asistenta pro dopravní zácpy

Pokyny pro správné zacházení se systémem LKAS naleznete na následující straně:

- ▶ **Systém pro udržování v jízdním pruhu (LKAS)**
Str. 434

Tlačítka a zobrazení řízení naleznete na následující straně:

- ▶ **Ovládací spínače pro adaptivní tempomat (ACC) s asistentem pro jízdu v kolonách (LSF) / systém pro udržování v jízdním pruhu (LKAS) / asistent pro dopravní zácpy** Str. 401

■ Jak asistent pro dopravní zácpy funguje

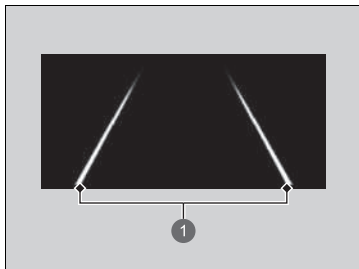

1 Čáry jízdního pruhu

Udržujte vozidlo ve středu jízdního pruhu, ve kterém jedete.

- ▶ Dvojitě čáry jízdního pruhu se změní na plné, jakmile systém zjistí levé a pravé značení jízdního pruhu.

▶▶ Jak asistent pro dopravní zácpy funguje

Pokud vozidlo vyjíždí příliš daleko za pravou nebo levou bílou (nebo žlutou) čáru jízdního pruhu, když je aktivní asistent pro dopravní zácpy, asistenta deaktivujte a nechte vozidlo zkontrolovat u dealera.

Systém v některých případech nemusí správně detekovat čáry jízdního pruhu a ve výsledku nebude poskytovat asistenci při řízení.

▶ Podmínky a omezení asistenta pro dopravní zácpy Str. 450

Pokud řidič pustí volant nebo adekvátně neudrží kontrolu nad řízením, zobrazí se výstraha níže.

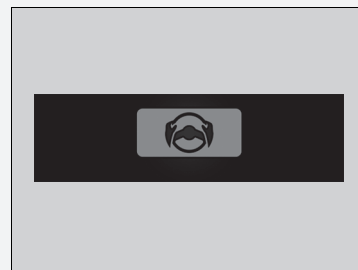

Pokud řidič neuchopí volant po opakovaném zobrazení výstrahy výše, zazní výstražný zvukový signál a asistent pro dopravní zácpy bude zrušen.

■ Zrušení asistenta pro dopravní zácpy

Stisknutím tlačítka systému pro udržování v jízdním pruhu (LKAS) zrušte asistenta pro dopravní zácpy.

■ Asistent pro dopravní zácpy může být automaticky deaktivován, když:

Systém je automaticky dočasně zrušen za následujících okolností.

- Systému se nepodaří detekovat podélné čáry jízdního pruhu.
- Při prudkém otáčení volantem.
- Pokud přestanete řídit vozidlo.
- Projíždíte ostrou zatáčkou.
- Sešlápnete brzdový pedál.

Jakmile tyto okolnosti pominou, asistent pro dopravní zácpy se automaticky znovu aktivuje.

■ Asistent pro dopravní zácpy může být automaticky zrušen, když:

V následujících případech se na obrazovce mohou objevit dvojité čáry jízdního pruhu, může zaznít zvukový signál a asistent pro dopravní zácpy se může automaticky vypnout:

- Teplota kamery je příliš vysoká.
- Dojde k znečištění kamery za zpětným zrcátkem nebo plochy okolo kamery, včetně čelního skla.

▣ Asistent pro dopravní zácpy může být automaticky deaktivován, když:

Jedete rychlostí vyšší než 72 km/h.

- ▶ Když rychlost vozidla dosáhne 72 km/h, asistent pro dopravní zácpy se deaktivuje. Jakmile rychlost vozidla klesne pod 64 km/h, asistent pro dopravní zácpy se znovu aktivuje.

Nastavení asistenta pro dopravní zácpy lze změnit.

Když v informačním rozhraní řidiče vyberete možnost

Lane keep assist beep (Signál potlačení asistenta jízdy v pruhu), pozastavený zvukový signál asistenta pro dopravní zácpy lze zapnout, nebo vypnout.

▣ **Vlastní nastavení funkcí** Str. 301

■ Podmínky a omezení asistenta pro dopravní zácpy

Systém nemusí detekovat značení jízdního pruhu, a tudíž nemusí udržet vozidlo uprostřed jízdního pruhu za určitých podmínek, včetně těchto:

■ Okolní podmínky

- Je malý kontrast mezi podélnými čarami jízdního pruhu a povrchem vozovky.
- Jízda za špatného počasí (déšť, mlha, sníh atd.).
- Jízda na zasněžených nebo mokřých silnicích.
- Jedete, když je slunce nízko (například za úsvitu nebo za soumraku).
- Stíny okolních objektů (stromy, budovy, svodidla, vozidla atd.) se nachází paralelně s bílými (nebo žlutými) čarami.
- Náhlé změny světelných podmínek, např. vjezd nebo výjezd z tunelu nebo stíny stromů, budov apod.
- Jízda v noci nebo na tmavých místech, např. v tunelu (z důvodu nedostatečného světla nemusí být osvětlené čáry jízdního pruhu nebo povrch vozovky).
- Když nejsou viditelné čáry jízdního pruhu nebo povrch vozovky, například když je vzdálenost od vozidla před vámi extrémně krátká nebo v křižovatce.
- Na vozovce se silně odráží světlo.

■ Stav vozovky

- Jízda na cestě s dočasným značením jízdního pruhu.
- Vybledlé značení, více značek nebo různá značení jízdního pruhu jsou viditelné na povrchu kvůli opravám nebo starému značení jízdních pruhů.

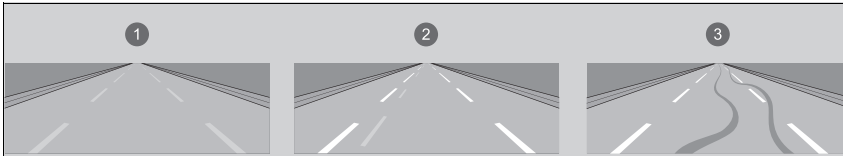

- 1 Vybledlé čáry
- 2 Zdvojené čáry
- 3 Stopy pneumatik

- Na vozovce je spojené, dělené nebo křížené značení jízdních pruhů, například na křižovatce nebo na přechodu.
- Značení jízdních pruhů je velmi úzké, široké nebo se mění.

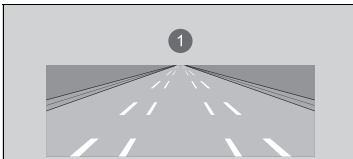

- 1 Velice široký nebo úzký jízdní pruh

- Část čáry jízdního pruhu je zakrytá objektem, například vozidlem.
- Místa, kde je silnice v kopcovitém terénu nebo se vozidlo přibližuje k vrcholu kopce.
- Vozidlo se silně kymácí na nerovném povrchu.
- Pokud jsou objekty na silnici (obrubníky, svodidla, pylony mostů atd.) detekovány jako bílé (nebo žluté) čáry.

- Jízda na nerovné vozovce nebo na silnicích s nebezpečným či hrbolatým povrchem.
- Jízda na silnici s dvojitými čarami.
- Jízda na zasněžených nebo mokrých silnicích.
- Vozovka je jen částečně viditelná kvůli sněhu nebo kalužím.
- Vrstva vody nebo kaluže na povrchu vozovky.
- Bílé (nebo žluté) čáry nejsou správně rozpoznány z důvodu tvaru silnice, například zatáček nebo svahů.
- Jízda na nebezpečných nebo rozježděných silnicích.
- Průjezd křižovatkou.

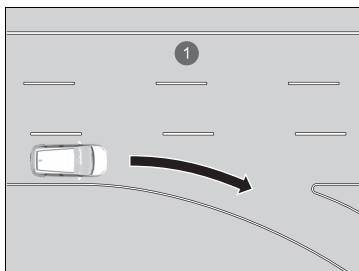

1 Pruh bez čar na křižovatce

■ Stav vozidla

- Pokud je osvětlení nedostatečné kvůli nečistotám zakrývajícím světlomety nebo je špatná viditelnost na tmavých místech způsobená nesprávným seřízením světlometů.
- Přední část kamery zakrývají nečistoty, mlha, déšť, bláto, mokrý sníh, těsnění, příslušenství, samolepky nebo fólie na čelním skle.
- Při jízdě v noci nebo na tmavém místě (např. v tunelu) s vypnutými světlomety.
- Zbytky zanechané na čelním skle po stěračích.
- Abnormální stav pneumatik nebo kol (nesprávná velikost, různá velikost nebo konstrukce, nesprávně nahuštěná pneumatika atd.).
- Vozidlo se naklání z důvodu těžkého nákladu v zavazadlovém prostoru nebo na zadních sedadlech.
- Bylo upraveno odpružení vozidla.
- Jsou namontovány sněžové řetězy.
- Vozidlo táhne přívěs*.

* Není k dispozici u všech modelů

System pro zmírnění rizika vyjetí z komunikace

System upozorňuje a pomáhá, pokud zjistí, že vaše vozidlo přejíždí přes detekované značení jízdních pruhů, blíží se k vnějšímu okraji vozovky (na trávu nebo štěrku) nebo směřuje na detekované protijedoucí vozidlo.

System pro zmírnění rizika vyjetí z komunikace

Důležitá bezpečnostní připomínka

System pro zmírnění rizika vyjetí z komunikace má stejně jako všechny asistenční systémy určitá omezení.

Pokud se budete na systém pro zmírnění rizika vyjetí z komunikace příliš spoléhat, může dojít k nehodě. Za udržování vozidla v jízdním pruhu je vždy zodpovědný řidič.

System pro zmírnění rizika vyjetí z komunikace vás upozorní, pokud zjistí, že se blížíte k vnějšímu okraji vozovky (na trávu nebo štěrku), protijedoucímu vozidlu nebo přejíždíte do jiného pruhu bez použití směrových světel.

System pro zmírnění rizika vyjetí z komunikace nemusí detekovat všechny čáry jízdních pruhů nebo všechny případy vyjždění z jízdního pruhu.

System pro zmírnění rizika vyjetí z komunikace nemusí zjistit, že se přibližujete k vnějšímu okraji vozovky (na trávu nebo štěrku) nebo k protijedoucímu vozidlu. System pro zmírnění rizika vyjetí z komunikace nemusí být schopen poskytovat asistenci v závislosti na počasí, rychlosti a stavu vozovky.

System pro zmírnění rizika vyjetí z komunikace není aktivní po dobu přibližně 15 sekund po zapnutí pohonného systému.

Můžete si přečíst informace ohledně manipulace s kamerou vybavenou tímto systémem.

▶ Přední kamera se širokým úhlem záběru

Str. 468

Jak systém funguje

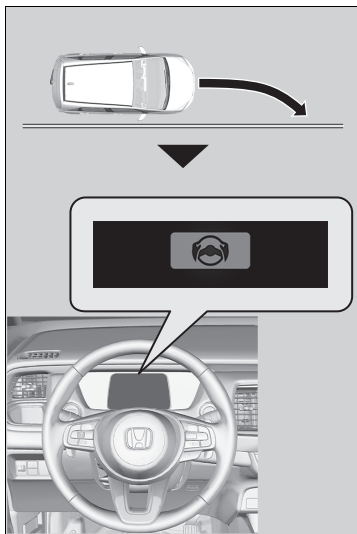

Přední kamera za zpětným zrcátkem sleduje levé a pravé značení jízdního pruhu bílými nebo žlutými čarami, vnější okraj vozovky (ohraničený štěrkem nebo trávou) nebo detekovaná protijedoucí vozidla. Pokud se vaše vozidlo přibližuje k jakýmkoli zjištěným čaram jízdního pruhu, vnějšímu okraji vozovky (na trávu nebo štěrku) nebo detekovaným protijedoucími vozidly a nebyla zapnuta směrová světla, systém se aktivuje.

- ▶ Pokud systém nemůže detekovat značení jízdního pruhu (bílé nebo žluté), nebude poskytovat žádnou asistenci pro vyhnutí se protijedoucími vozidly.

Kromě vizuální výstrahy systém také působí na řízení a upozorní vás rychlými vibracemi volantu, aby vám tak pomohl zůstat v rozpoznaném jízdním pruhu.

▶ Vlastní nastavení funkcí Str. 301

Vizuální výstraha má podobu hlášení  v informačním rozhraní řidiče.

System deaktivuje asistenční funkce při otáčení volantem, aby nepřejížděl přes detekované značení jízdních pruhů nebo nesměřoval k vnějšímu okraji vozovky (ohrazenému trávou nebo štěrkem) nebo k protijedoucímu vozidlu.

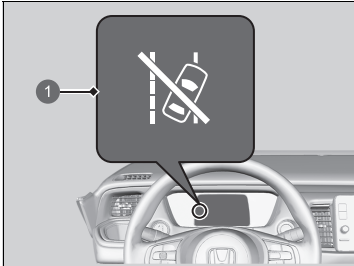

- 1 Kontrolka automatického vypnutí asistence řízení systému pro zmírnění rizika vyjetí z komunikace

Pokud se systém aktivuje několikrát, aniž by zaznamenal reakci řidiče, upozorní vás systém zvukovým signálem. Poté se rozsvítí kontrolka automatického vypnutí asistence řízení systému pro zmírnění rizika vyjetí z komunikace, systém se dočasně vypne a upozorní vás pouze výstražným zvukovým signálem.

Kontrolka vypnutí asistence řízení systému pro zmírnění rizika vyjetí z komunikace po několika minutách zhasne a systém je plně obnoven.

►► System pro zmírnění rizika vyjetí z komunikace

System pro zmírnění rizika vyjetí z komunikace nemusí za určitých podmínek fungovat správně:

- **Podmínky funkce a omezení systému pro zmírnění rizika vyjetí z komunikace** Str. 458

Jsou případy, kdy si aktivace systému pro zmírnění rizika vyjetí z komunikace nevšimnete kvůli vašemu vlastnímu zásahu do řízení nebo kvůli stavu vozovky.

Nastavení systému pro zmírnění rizika vyjetí z komunikace lze změnit.

Pokud je systém LKAS vypnutý, zobrazí se níže uvedená zpráva, pokud systém zjistí, že hrozí riziko opuštění detekovaného značení jízdních pruhů, přejetí vnějšího okraje vozovky (na trávou nebo štěrku) nebo srážky s protijedoucím vozidlem.

- **Vlastní nastavení funkcí** Str. 301



■ Jak se systém aktivuje

System se aktivuje v případě, že jsou splněny všechny následující podmínky:

- Čáry jízdního pruhu jsou bílé (žluté).
Vozidlo jede rychlostí 72 až 180 km/h.
 - ▶ Když přijíždějí protijedoucí vozidla
Vozidlo jede rychlostí 30 až 180 km/h.
- Vnější okraj vozovky je ohraničený štěrkem nebo trávou.
Vozidlo jede rychlostí 30 až 180 km/h.
- Vozidlo jede po rovné silnici nebo po silnici s mírnými zatáčkami.
- Směrová světla jsou vypnutá.
- System je schopen určit, zda řidič aktivně zrychluje, brzdí nebo ovládá volant.

▶▶ Jak se systém aktivuje

System pro zmírnění rizika vyjetí z komunikace se může automaticky vypnout a kontrolka bezpečnostní podpory (žlutá) a kontrolka systému pro zmírnění rizika vyjetí z komunikace (žlutá) se rozsvítí a zůstanou svítit.

▶▶ Kontrolky Str. 106

Na funkci systému pro zmírnění rizika vyjetí z komunikace mohou mít vliv následující situace:

- Vozidlo projíždí zatáčku po vnitřní straně nebo mimo jízdní pruh.
- Vozidlo jede v úzkém jízdním pruhu.

■ Zapnutí a vypnutí systému pro zmírnění rizika vyjetí z komunikace

Systém lze zapnout a vypnout pomocí informačního rozhraní řidiče.

- **Přepínání displeje** Str. 143
- **Bezpečnostní podpora** Str. 158

Systém pro zmírnění rizika vyjetí z komunikace se aktivuje po každém zapnutí pohonného systému, dokonce i když jste jej při poslední jízdě vypnuli.

☒ Zapnutí a vypnutí systému pro zmírnění rizika vyjetí z komunikace

Po opětovném připojení 12V akumulátoru a nastavení režimu napájení na ZAPNUTO se mohou žlutě rozsvítit kontrolky adaptivního tempomatu (ACC) s asistentem pro jízdu v kolonách (LSF), stabilizačního systému vozidla (VSA), vypnutí stabilizačního systému vozidla (VSA), systému pro zmírnění rizika vyjetí z komunikace, systému upozornění na nízký tlak v pneumatikách / systému sledování tlaku v pneumatikách a bezpečnostní podpory. Jeďte krátce rychlostí vyšší než 20 km/h. Všechny kontrolky musí zhasnout. Pokud nějaká nezhasne, nechte vozidlo prohlédnout u dealera.

■ Podmínky funkce a omezení systému pro zmírnění rizika vyjetí z komunikace

System nemusí za určitých podmínek správně detekovat značení jízdních pruhů (bílou nebo žlutou barvou), vnější okraj vozovky (ohraňčený trávou nebo šterkem) nebo protijedoucí vozidlo. Některé příklady těchto podmínek jsou uvedeny níže.

■ Okolní podmínky

- Je malý kontrast mezi podélnými čarami jízdního pruhu a povrchem vozovky.
- Jízda za špatného počasí (déšť, mlha, sníh atd.).
- Jízda na zasněžených nebo mokrých silnicích.
- Jedete, když je slunce nízko (například za úsvitu nebo za soumraku).
- Stíny okolních objektů (stromy, budovy, svodidla, vozidla atd.) se nachází paralelně s bílými (nebo žlutými) čarami.
- Náhlé změny světelných podmínek, např. vjezd nebo výjezd z tunelu nebo stíny stromů, budov apod.
- Na vozovce se silně odráží světlo.
- Jízda v noci nebo na tmavých místech, např. v tunelu (z důvodu nedostatečného světla nemusí být osvětlené čáry jízdního pruhu, povrch vozovky nebo protijedoucí vozidla).
- Vzdálenost mezi vaším vozidlem a vozidlem před vámi je příliš krátká a čáry jízdního pruhu a povrch vozovky nejsou viditelné.
- Vnější okraj vozovky je ohraňčen jinými předměty, materiály atp., než je tráva nebo šterk.

■ Stav vozovky

- Jízda na cestě s dočasným značením jízdního pruhu.
- Vybledlé značení, více značek nebo různá značení jízdního pruhu jsou viditelné na povrchu kvůli opravám nebo starému značení jízdních pruhů.
- Na vozovce je spojené, dělené nebo křížené značení jízdních pruhů, například na křižovatce nebo na přechodu.
- Značení jízdních pruhů je velmi úzké, široké nebo se mění.
- Část čáry jízdního pruhu je zakrytá objektem, například vozidlem.
- Místa, kde je silnice v kopcovitém terénu nebo se vozidlo přibližuje k vrcholu kopce.
- Vozidlo se silně kymácí na nerovném povrchu.
- Pokud jsou objekty na silnici (obrubníky, svodidla, pylony mostů atd.) detekovány jako bílé (nebo žluté) čáry.
- Jízda na nerovné vozovce nebo na silnicích s nebezpečným či hrbolatým povrchem.
- Jízda na silnici s dvojitými čarami.
- Jízda na zasněžených nebo mokřých silnicích.
- Průjezd křižovatkou.
- Vozovka je jen částečně viditelná kvůli sněhu nebo kalužím.
- Jízda na nebezpečných nebo rozježděných silnicích.
- Bílé (nebo žluté) čáry nejsou správně rozpoznány z důvodu tvaru silnice, například zatáček nebo svahů.

■ Stav vozidla

- Pokud je osvětlení nedostatečné kvůli nečistotám zakrývajícím světlomety nebo je špatná viditelnost na tmavých místech způsobená nesprávným seřízením světlometů.
- Přední část kamery zakrývají nečistoty, mlha, déšť, bláto, mokrá sněhová pokrývka, těsnění, příslušenství, samolepky nebo fólie na čelním skle.
- Při jízdě v noci nebo na tmavém místě (např. v tunelu) s vypnutými světlomety.
- Když řidič otočí volantem a sešlápně brzdový pedál.
- Zbytky zanechané na čelním skle po stěračích.
- Abnormální stav pneumatik nebo kol (nesprávná velikost, různá velikost nebo konstrukce, nesprávně nahuštěná pneumatika atd.).
- Vozidlo se naklání z důvodu těžkého nákladu v zavazadlovém prostoru nebo na zadních sedadlech.
- Jsou namontovány sněhové řetězy.
- Bylo upraveno odpružení vozidla.
- Vozidlo táhne přívěs*.

■ Příklady omezení detekce z důvodu stavu protijedoucích vozidel

- Protijedoucí vozidlo nebo vozidlo před vámi se nachází stranou.
- Vozidlo v protisměru náhle vjede před vás.
- Pokud protijedoucí vozidlo splyne s pozadím, systém jej nemusí rozpoznat.
- Na tmavém místě světlomety protijedoucího vozidla svítí jen na jedné straně nebo nesvítí vůbec.
- Vzdálenost mezi vaším vozidlem a protijedoucím vozidlem je příliš krátká.
- Část protijedoucího vozidla není viditelná z důvodu vozidla před vámi.
- V protisměru je více pruhů nebo odbočovací pruhy.
- Vozidlo ve vedlejším pruhu je zaparkované nebo se pohybuje extrémně pomalu.

■ Příklady dalších omezení detekce nebo funkce systému

- Pokud má protijedoucí vozidlo neobvyklý tvar.
- Když kamera nemůže správně identifikovat tvar protijedoucího vozidla.

■ Při nízké pravděpodobnosti srážky

Systém pro zmírnění rizika vyjetí z komunikace se může aktivovat za níže uvedených podmínek.

- Při jízdě v zatáčkách se vaše vozidlo dostane do bodu, kdy se vozidlo jedoucí v protisměru ocitne přímo před vámi.

System rozpoznávání dopravních značek

Zobrazuje na ukazateli informace o dopravních značkách, jako je například aktuální omezení rychlosti nebo zákaz předjíždění, kolem kterých vaše vozidlo projíždí.

Jak systém funguje

Když kamera umístěná za zpětným zrcátkem snímá při jízdě dopravní značky, systém zobrazí ty značky, které jsou určeny pro vaše vozidlo. Ikona dopravní značky se bude zobrazovat, dokud vozidlo nedosáhne předem určené doby a vzdálenosti.

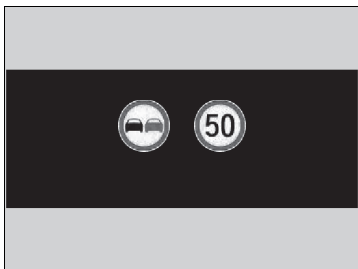

Ikona dopravní značky se může také změnit na jinou nebo zmizet, a to v těchto případech:

- Byl zjištěn konec rychlostního limitu nebo jiného stanoveného limitu.
- Vaše vozidlo najede/sjede z dálnice nebo z hlavní silnice.
- Na křižovatce zatáčíte se zapnutými směrovými světly.

System rozpoznávání dopravních značek

System je navržen tak, aby zjišťoval dopravní značky, které odpovídají směrnici Vídeňské úmluvy. Nemusí se zobrazit všechny dopravní značky, ale neměly by být přehlédnuty žádné dopravní značky umístěné na okrajích silnice. System nemusí v některých zemích, kterými projíždíte, rozpoznat určité značky nebo situace. Nespoléhejte se na system příliš. Vždy jeďte rychlostí, která odpovídá daným podmínkám vozovky.

Na čelní sklo nikdy nelepte žádné předměty nebo fólie, které by mohly blokovat zorné pole kamery a způsobit nesprávnou funkci systému.

Škrábance, rýhy a jiná poškození čelního skla v zorném poli kamery mohou způsobit nesprávnou funkci systému.

Pokud nějaké poškození zjistíte, doporučujeme vyměnit čelní sklo za jiné originální čelní sklo Honda. Nesprávnou funkci systému mohou také způsobit menší opravy v zorném poli kamery nebo montáž neoriginálního čelního skla. Po výměně čelního skla si nechte u dealera kameru znovu zkalibrovat.

Rádná kalibrace kamery je nezbytná pro správnou funkci systému.

System rozpoznávání dopravních značek není aktivní po dobu přibližně 15 sekund po zapnutí pohonného systému.

Pokud systém při jízdě nezjistí žádné dopravní značky, může se zobrazí obrázek níže.

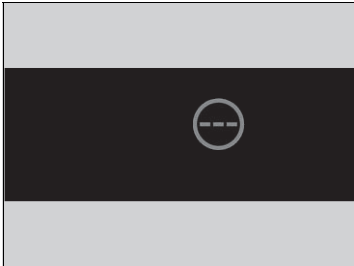

▶▶ Systém rozpoznávání dopravních značek

Chcete-li snížit pravděpodobnost, že vysoká teplota v interiéru způsobí při parkování vypnutí snímacího systému kamery, najdete stinné místo nebo natočte přední část vozidla tak, aby nebyla na slunci. Použijete-li reflexní stínítko proti slunci, dejte pozor, aby nezakrývalo tělo kamery. Zakrytí kamery může způsobit kumulaci tepla na kameře.

Můžete si přečíst informace ohledně manipulace s kamerou vybavenou tímto systémem.

▶ **Přední kamera se širokým úhlem záběru** Str. 468

Systém rozpoznávání dopravních značek můžete zapnout nebo vypnout.

▶ **Vlastní nastavení funkcí** Str. 301

Pokud vozidlo překročí detekovaný rychlostní limit, začne na displeji blikat ikona představující značku s rychlostním limitem v aktuální oblasti.

▶ **Vlastní nastavení funkcí** Str. 301

Schopnost systému přesně sdělit řidiči rychlostní limit závisí na určitých podmínkách, například na jednotkách zobrazených na dopravní značce a rychlosti a směru jízdy vozidla. V některých případech může systém zobrazit nepřesná varování nebo jiné informace.

▶ **Podmínky funkce a omezení systému rozpoznávání dopravních značek** Str. 464

■ Podmínky funkce a omezení systému rozpoznávání dopravních značek

Systém rozpoznávání dopravních značek může v následujících případech nesprávně nebo pomalu rozpoznat dopravní značku, nebo ji nedokáže rozpoznat vůbec.

■ Okolní podmínky

- Jedete, když je slunce nízko (například za úsvitu nebo za soumraku).
- Na vozovce se silně odráží světlo.
- Jízda v noci, na temných místech, jako jsou dlouhé tunely.
- Jízda za špatného počasí (déšť, mlha, sníh atd.).
- Náhlé změny světelných podmínek, např. vjezd nebo výjezd z tunelu nebo stíny stromů, budov apod.
- Rozstřikování vody nebo víření sněhu způsobené vozidlem před vámi.

■ Stav vozovky

- Vozidlo se silně kymácí na nerovném povrchu.

■ Stav vozidla

- Pokud je osvětlení nedostatečné kvůli nečistotám zakrývajícím světlomety nebo je špatná viditelnost na tmavých místech způsobená nesprávným seřízením světlometů.
- Přední část kamery zakrývají nečistoty, mlha, déšť, bláto, mokry sníh, těsnění, příslušenství, samolepky nebo fólie na čelním skle.
- Zbytky zanechané na čelním skle po stěračích.
- Abnormální stav pneumatik nebo kol (nesprávná velikost, různá velikost nebo konstrukce, nesprávně nahuštěná pneumatika atd.).
- Vozidlo se naklání z důvodu těžkého nákladu v zavazadlovém prostoru nebo na zadních sedadlech.
- Bylo upraveno odpružení vozidla.
- Jsou namontovány sněhové řetězy.
- Při jízdě v noci nebo na temném místě (např. v tunelu) s vypnutými světlomety.
- Vozidlo táhne přívěs*.

* Není k dispozici u všech modelů

▶▶ System rozpoznávání dopravních značek

Jednotky, ve kterých se rychlostní limit udává (mph nebo km/h), se liší v různých zemích. Když přijedete do země, jejíž jednotky se liší od jednotek země, ze které jste přijeli, systém rozpoznání dopravních značek nemusí pracovat správně.

▶ Změna jednotek Str. 159

▶ Vlastní nastavení funkcí Str. 301

▶▶ Podmínky funkce a omezení systému rozpoznávání dopravních značek

Pokud dojde k závadě systému rozpoznávání dopravních značek, zobrazí se na ukazateli symbol . Pokud tato zpráva nezmizí, nechte vozidlo zkontrolovat u dealera.

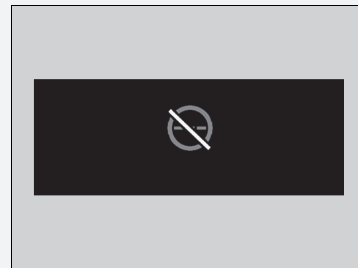

■ Poloha nebo stav dopravní značky

- Dopravní značka je na obtížně viditelném místě.
- Dopravní značka se nachází daleko od vozidla.
- Dopravní značka se nachází v místě mimo dopad paprsků světlometů.
- Dopravní značka je na rohu nebo na zakřivené cestě.
- Dopravní značka je vybledlá nebo ohnutá.
- Dopravní značka je otočená nebo poškozená.
- Dopravní značka je pokryta blátem, sněhem nebo námrazou.
- Část dopravní značky je zakryta stromy nebo je ve stínu vozidla nebo jiného objektu.
- Světlo (například pouliční osvětlení) se odráží na povrchu dopravní značky nebo je značka skrytá ve stínu.
- Dopravní značka je příliš světlá nebo příliš tmavá (elektrická značka).
- Malé dopravní značky (pomocné dopravní značky apod.).

■ Ostatní podmínky

- Pokud jedete vysokou rychlostí.

Systém rozpoznávání dopravních značek nemusí fungovat správně, například při zobrazení značky, která neodpovídá současným silničním předpisům nebo neexistuje vůbec, v následujících případech:

- Značka rychlostního limitu se může zobrazit při vyšší nebo nižší rychlosti než je skutečný rychlostní limit.
- Přítomnost pomocné dopravní značky s dalšími informacemi, například počasí, čas, typ vozidla atd.
- Údaje na dopravní značce je obtížné přečíst (elektrická značka, čísla na značkách jsou rozmazaná atd.).
- Dopravní značka je v blízkosti jízdního pruhu, ve kterém jedete, i když není určena pro tento jízdní pruh, např. dopravní značka rychlostního limitu se nachází na křižovatce mezi vedlejší silnicí a hlavní silnicí atd.
- Výskyt objektů, které se podobají barvou nebo tvarem objektu rozpoznávání (podobná značka, elektrická značka, vývěsní štít, konstrukce atd.).

■ Dopravní značky zobrazené na ukazateli

Jsou-li zjištěny dvě dopravní značky, mohou být současně zobrazeny vedle sebe. Ikona dopravní značky rychlostního limitu se zobrazuje na pravé polovině obrazovky. Ikona dopravní značky zákazu předjíždění se zobrazuje nalevo. Veškeré další dopravní značky ukazující rychlostní limit na základě počasí (sníh atd.) nebo určitého časového období se mohou zobrazit na kterékoliv straně.

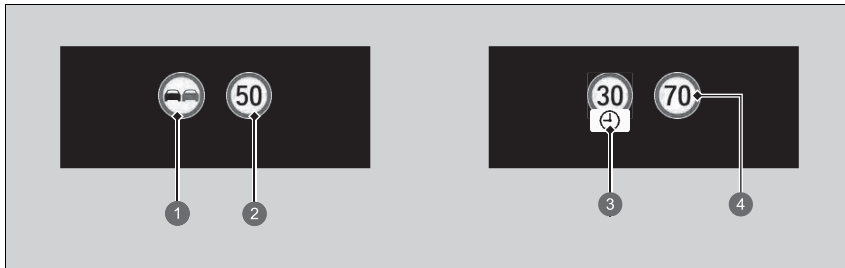

- ❶ Dopravní značka zákazu předjíždění*¹
- ❷ Dopravní značka rychlostního limitu
- ❸ Doplnující dopravní značka rychlostního limitu v závislosti na podmínkách*²
- ❹ Dopravní značka rychlostního limitu

V závislosti na situaci může být značka *¹ nahrazena značkou *² nebo může být značka *² zobrazena na pravé straně.

Přední kamera se širokým úhlem záběru

Kamera používaná v systému pro udržování v jízdním pruhu (LKAS), systému pro zmírnění rizika vyjetí z komunikace (RDM), adaptivním tempomatu (ACC) s asistentem pro jízdu v kolonách, asistentovi pro dopravní zácpy, systému rozpoznávání dopravních značek a systému pro zmírnění následků nehody (CMBS) je určena k detekci objektů, které aktivují funkce těchto systémů.

Umístění kamery a tipy pro manipulaci s kamerou

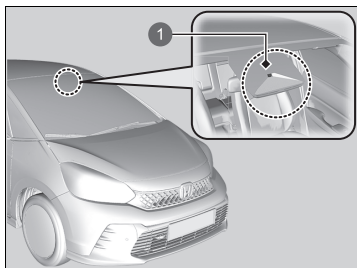

- 1 Přední kamera se širokým úhlem záběru

Tato kamera se nachází za zpětným zrcátkem.

Chcete-li snížit pravděpodobnost, že vysoká teplota v interiéru způsobí při parkování vypnutí snímacího systému kamery, najděte stinné místo nebo natočte přední část vozidla tak, aby nebyla na slunci. Použijete-li reflexní stínítko proti slunci, dejte pozor, aby nezakrývalo tělo kamery. Zakrytí kamery může způsobit kumulaci tepla na kameře.

▶ Přední kamera se širokým úhlem záběru

Na čelní sklo, kapotu nebo masku chladiče nikdy nelepte žádné předměty nebo fólie, které by mohly blokovat zorné pole kamery a způsobit nesprávnou funkci systému. Škrábance, rýhy a jiná poškození čelního skla v zorném poli kamery mohou způsobit nesprávnou funkci systému. Pokud nějaké poškození zjistíte, doporučujeme vyměnit čelní sklo za jiné originální čelní sklo Honda. Nesprávnou funkci systému mohou také způsobit menší opravy v zorném poli kamery nebo montáž neoriginálního čelního skla.

Po výměně čelního skla si nechte u dealera kameru znovu zkalibrovat. Řádná kalibrace kamery je nezbytná pro správnou funkci systému.

Na přístrojovou desku nepokládejte žádné předměty. Signál by se mohl odrážet od čelního skla a znemožnit systému správnou detekci podélných čar jízdního pruhu.

▶▶ Přední kamera se širokým úhlem záběru

Pokud se zobrazí symbol :

- Pomocí automatické klimatizace ochladte interiér a v případě potřeby použijte také režim odmlžení s proudícím vzduchem směrem ke kameře.
- Jedte s vozidlem tak, aby se snížila teplota čelního skla, což ochladí oblast okolo kamery.

Pokud se zobrazí symbol :

- Vozidlo zastavte na bezpečném místě a zkontrolujte, zda je čelní sklo čisté. Pokud je čelní sklo znečištěné, vyčistěte jej. Pokud hlášení po jízdě po určitou dobu nezmizí, vozidlo nechte prohlédnout u dealera.

Brzdový systém

■ Parkovací brzda

Parkovací brzdou použijte k udržení vozidla na místě při parkování. Je-li aktivována parkovací brzda, můžete ji uvolnit ručně nebo automaticky.



1 Spínač elektrické parkovací brzdy



1 Spínač elektrické parkovací brzdy

■ Aktivace

Elektrickou parkovací brzdou lze aktivovat kdykoli, pokud má vozidlo připojený akumulátor 12 V, a to bez ohledu na stav režimu napájení.

Jemně, ale pevně zatáhněte za spínač elektrické parkovací brzdy.

- ▶ Na spínači se rozsvítí kontrolka.
- ▶ Rozsvítí se kontrolka parkovací brzdy a brzdového systému (červená).

■ Uvolnění

Režim napájení musí být v poloze ZAPNUTO, jinak nelze elektrickou parkovací brzdou uvolnit.

1. Sešlápněte brzdový pedál.
2. Stiskněte spínač elektrické parkovací brzdy.
 - ▶ Kontrolka na spínači zhasne.
 - ▶ Zhasne kontrolka parkovací brzdy a brzdového systému (červená).

Ručním uvolněním parkovací brzdy pomocí spínače napomůžete pomalému a plynulému rozjezdu vozidla z kopce na příkrých svazích.

» Brzdový systém

Při sešlápnutí brzdového pedálu může být slyšet z prostoru motoru bzučení. To vzniká proto, že se používá brzdový systém, a je to normální.

» Parkovací brzda

Při aktivaci nebo uvolnění parkovací brzdy může od zadních kol zaznít zvuk motoru systému elektrické parkovací brzdy. To je normální.

Při aktivaci nebo uvolnění parkovací brzdy se může brzdový pedál v důsledku činnosti systému elektrické parkovací brzdy lehce pohnout. To je normální.

Při úplném vybití 12V akumulátoru nelze parkovací brzdou aktivovat ani uvolnit.

➤ **Pokud je 12V akumulátor vybitý** Str. 584

Pokud za jízdy vytáhnete a podržíte spínač elektrické parkovací brzdy, aktivuje elektrický brzdový systém brzdy na všech čtyřech kolech až do zastavení vozidla. Poté se aktivuje elektrická parkovací brzda, nyní spínač uvolněte.

■ Provoz funkce automatické parkovací brzdy

Pokud byla funkce automatické parkovací brzdy aktivována:

- Parkovací brzda se automaticky aktivuje, když nastavíte režim napájení do polohy VYPNUTO.
- Ověřte, zda je parkovací brzda zatažená – zkontrolujte zapnutí kontrolky parkovací brzdy a brzdového systému (červená).

🔧 **Aktivace a deaktivace funkce automatické parkovací brzdy** Str. 472

■ Automatické uvolnění

K uvolnění parkovací brzdy dojde sešlápnutím plynového pedálu.

Pokud se rozjždíte s vozidlem směřujícím do svahu nebo jste v dopravní zácpě, použijte k uvolnění parkovací brzdy plynový pedál.

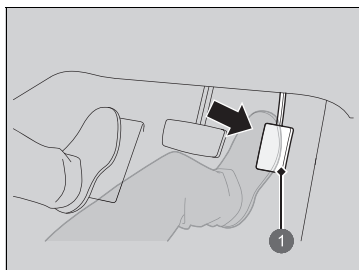

① Plynový pedál

Parkovací brzdu můžete uvolnit automaticky v následujících případech:

- Máte zapnutý bezpečnostní pás řidiče.
- Pohonný systém je zapnutý.
- Převodovka není v poloze **P** nebo **N**.

Jemně sešlápněte plynový pedál.
Ve svahu může být nutné k uvolnění silnější sešlápnutí plynového pedálu.

- Zhasne kontrolka parkovací brzdy a brzdového systému (červená).

🔧 Parkovací brzda

V následujících situacích funguje parkovací brzda automaticky.

- Pokud vozidlo zastaví na více než 10 minut a je aktivován systém ACC s LSF.
- Pokud řidič nemá zapnutý bezpečnostní pás poté, co systém ACC s LSF automaticky zastavil vozidlo.
- Dojde-li k vypnutí pohonného systému při aktivovaném systému ACC s asistentem pro jízdu v kolonách (LSF).
- Když vozidlo zastaví s aktivovaným systémem automatického podržení brzd na dobu delší než 10 minut.
- Není-li zapnutý bezpečnostní pás řidiče, vozidlo stojí a je aktivováno podržení brzd.
- V případě vypnutí pohonného systému při aktivovaném podržení brzd.
- Dojde-li k problému se systémem podržení brzd a podržení brzd je aktivováno.

Pokud nelze parkovací brzdu uvolnit automaticky, uvolněte ji ručně.

Pokud vozidlo jede do svahu, je nutné více sešlápnout plynový pedál, aby se elektrická parkovací brzda automaticky uvolnila.

■ Aktivace a deaktivace funkce automatické parkovací brzdy

Když je režim napájení v poloze ZAPNUTO, podle následujícího postupu aktivujte nebo deaktivujte funkci automatické parkovací brzdy.

1. Zařaďte polohu **P**.
2. Bez sešlápnutí brzdového pedálu vytáhněte spínač elektrické parkovací brzdy.
 - Zkontrolujte, zda se kontrolka parkovací brzdy a brzdového systému rozsvítila.
3. Vytáhněte a podržte spínač parkovací brzdy. Po zaznění zvukového signálu uvolněte spínač a do 3 sekund jej znovu vytáhněte a podržte.
4. Až uslyšíte zvukový signál oznamující dokončení procesu, uvolněte spínač.
 - Dvě pípnutí označují, že byla funkce aktivována.
 - Jedno pípnutí označuje, že byla funkce deaktivována.
 - Po dokončení aktivace funkce zůstane parkovací brzda zabrzděná i po vypnutí pohonného systému.
 - Ověřte, zda je parkovací brzda zatažená – zkontrolujte zapnutí kontrolky parkovací brzdy a brzdového systému (červená).

Když potřebujete tuto funkci dočasně deaktivovat při odtahování vozidla. Můžete postupovat podle kroků popsanych níže.

1. Sešlápněte brzdový pedál a zastavte vozidlo.
2. Nastavte režim napájení do polohy YYPNUTO a do 2 sekund stiskněte spínač elektrické parkovací brzdy.
 - Nastavení aktivace a deaktivace funkce to neovlivní.
 - Než tuto funkci dočasně deaktivujete, nezapomeňte nejprve vypnout systém automatického podržení brzd.
 - Ověřte, zda je parkovací brzda zatažená – zkontrolujte zapnutí kontrolky parkovací brzdy a brzdového systému (červená).

►► Parkovací brzda

Parkovací brzdu nelze automaticky uvolnit, pokud svítí tyto kontrolky:

- Kontrolka poruchy
- Kontrolka systému převodovky

Parkovací brzdu nemusí být možné automaticky uvolnit, pokud svítí tyto kontrolky:

- Kontrolka pohonného systému
- Kontrolka parkovací brzdy a brzdového systému (žlutá)
- Kontrolka systému VSA
- Kontrolka **ABS**
- Kontrolka doplňkového zádržného systému

►► Aktivace a deaktivace funkce automatické parkovací brzdy

V chladném podnebí může zatažená parkovací brzda zamrznout na místě.

Při parkování vozidla zablokujte kola a zkontrolujte, zda je automatická parkovací brzda deaktivovaná.

Také deaktivujte funkci automatické parkovací brzdy a ponechte uvolněnou parkovací brzdu při mytí vozidla v myčce s dopravníkovými pásy nebo při jeho tažení.

Nožní brzda

Vaše vozidlo je vybaveno kotoučovými brzdami všech čtyř kol. Systém brzdového asistenta zvyšuje brzdou sílu, když v nouzové situaci silně sešlápnete brzdový pedál. Protiblokovací brzdový systém (ABS) vám pomáhá udržet ovladatelnost při velmi silném brzdění.

➤ **Systém brzdového asistenta** Str. 479

➤ **Protiblokovací brzdový systém (ABS)** Str. 478

➤ Nožní brzda

Brzdy zkontrolujte po průjezdu hlubokou vodou nebo vrstvou povrchové vody na silnici. Je-li zapotřebí, brzdy osušte tak, že několikrát lehce sešlápnete pedál.

Pokud při brzdění slyšíte souvislý zvuk tření kovu, je nutné vyměnit brzdové destičky. Vozidlo nechte zkontrolovat u dealera.

Modely bez páčky voliče zpomalování

Souvislé používání brzdového pedálu při jízdě z dlouhého kopce způsobuje zahřívání, což snižuje brzdou účinnost. Použijte regenerativní brzdění tak, že sundáte nohu z plynového pedálu a podřadíte do polohy **B**.

Modely s páčkou voliče zpomalování

Nepřetržité brzdění při jízdě dolů z dlouhého svahu může způsobit přehřátí brzd a ztrátu brzdné síly. Při jízdě z dlouhého svahu proto uvolněte plynový pedál a pro brzdění použijte regenerativní brzdění. Stupeň zpomalování můžete nastavovat pomocí páčky voliče zpomalování.

Pokud je vysokonapěťový akumulátor plně nabitý, rekuperační brzdění nemusí být možné.

➤ **Ukazatel nabití vysokonapěťového akumulátoru** Str. 140

➤ **Páčka voliče zpomalování*** Str. 368

* Není k dispozici u všech modelů

☒ Nožní brzda

Nohu za jízdy neopírejte o brzdový pedál, způsobilo by to lehké brzdění, brzdy by postupně ztratily účinnost a snížilo by to životnost brzdových destiček. Také by to zmátlo řidiče jedoucí za vámi.

Automatické podržení brzd

Nechá brzdy aktivované i po uvolnění brzdového pedálu, dokud není sešlápnut plynový pedál. Tento systém můžete použít při dočasném zastavení vozidla např. na světelné křižovatce nebo v hustém provozu.

Zapnutí systému

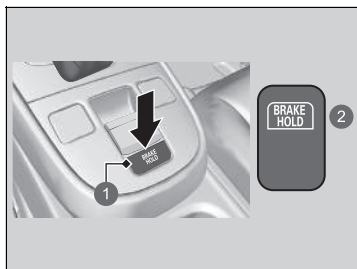

- 1 Tlačítko automatického podržení brzd
- 2 Rozsvítí se

Řádně si zapněte bezpečnostní pás, poté nastartujte pohonný systém. Stiskněte tlačítko automatického podržení brzd.

- ▶ Rozsvítí se kontrolka systému automatického podržení brzd. Systém je zapnutý.

Automatické podržení brzd

⚠ VÝSTRAHA

Při aktivaci systému automatického podržení brzd na příkrých svazích nebo kluzkých vozovkách může po uvolnění brzdového pedálu dojít k pohybu vozidla.

Pokud dojde k neočekávanému pohybu vozidla, může dojít ke srážce s následkem vážného nebo smrtelného zranění.

Na příkrém svahu nebo na kluzkých vozovkách nikdy neaktivujte systém automatického podržení brzd ani nespolehejte, že zabrání vozidlu v pohybu.

⚠ VÝSTRAHA

Při použití systému automatického podržení brzd k zaparkování vozidla může dojít k neočekávanému rozjezdu vozidla.

Pokud dojde k neočekávanému pohybu vozidla, může dojít ke srážce s následkem vážného nebo smrtelného zranění.

Nikdy neopouštějte vozidlo, pokud brzdění dočasně zajištěno automatickým podržením brzd a vždy parkujte vozidlo zařazením **[P]** a aktivací parkovací brzdy.

■ Aktivace systému

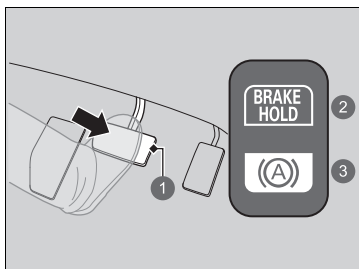

- ① Brzdový pedál
- ② Zapnuto
- ③ Rozsvítí se

■ Vypnutí systému

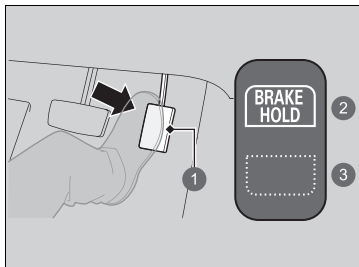

- ① Plynový pedál
- ② Zapnuto
- ③ Zhasne

Sešlápnutím brzdového pedálu zcela zastavte. Řadicí páka nesmí být v poloze **P** nebo **R**.

- Rozsvítí se kontrolka automatického podržení brzd. Brzdy jsou podrženy maximálně 10 minut.
- Po rozsvícení kontrolky automatického podržení brzd uvolněte brzdový pedál.

Sešlápněte plynový pedál, když je řadicí páka v poloze jiné než **P** nebo **N**. Podržení brzd se deaktivuje a vozidlo se rozjede.

- Kontrolka automatického podržení brzd zhasne. Systém je stále zapnutý.

►► Automatické podržení brzd

▲ VÝSTRAHA

Při použití automatického podržení brzd nechte chodidlo na brzdovém pedálu, dokud se nerozsvítí kontrolka automatického podržení brzd.

Pokud dojde k neočekávanému pohybu vozidla, může dojít ke srážce s následkem vážného nebo smrtelného zranění.

Po rozsvícení kontrolky automatického podržení brzd dejte chodidlo z brzdového pedálu.

■ Systém se automaticky vypne, když:

- Aktivujete parkovací brzdou.
- Sešlápnete brzdový pedál a zařadíte polohu **P** nebo **R**.

■ Systém se automaticky vypne a parkovací brzda se aktivuje v následujících případech:

- Brzdy jsou podrženy déle než 10 minut.
- Dojde k rozepnutí bezpečnostního pásu řidiče.
- Pohonný systém je vypnutý.
- Došlo k problému se systémem automatického podržení brzd.

■ Vypnutí systému automatického podržení brzd

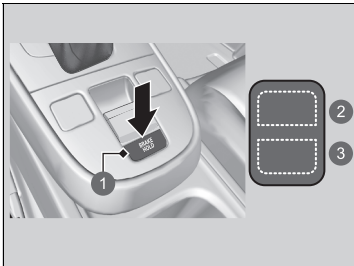

- 1 Tlačítko automatického podržení brzd
- 2 Zhasne
- 3 Zhasne

Rozsvítí se pouze kontrolka systému automatického podržení brzd:

- Stiskněte tlačítko automatického podržení brzd.
 - Kontrolka systému automatického podržení brzd zhasne.

Když se současně rozsvítí kontrolka automatického podržení brzd:

- Stiskněte tlačítko automatického podržení brzd při sešlápnutém brzdovém pedálu.
 - Kontrolka systému automatického podržení brzd a kontrolka automatického podržení brzd zhasnou.

☒ Automatické podržení brzd

Když je systém aktivován, můžete vypnout pohonný systém nebo zaparkovat vozidlo obvyklým postupem.

► **Při zastavení** Str. 481

Pokud je systém zapnutý nebo aktivovaný, při vypnutí pohonného systému se automatické podržení brzd vypne.

Pokud dojde k pohybu vozidla a je v provozu systém automatického podržení brzd, mohou se ozývat zvuky související s jeho činností.

☒ Vypnutí systému automatického podržení brzd

Nezapomeňte vypnout systém automatického podržení brzd před použitím automatizované myčky aut.

Protiblokovací brzdový systém (ABS)

■ ABS

Pomáhá předejít zablokování kol a zajistit ovladatelnost vozidla tím, že rychle pumpuje brzdami, mnohem rychleji než dokáže řidič.

Systém elektronického rozdělování brzdné síly (EBD), který je součástí ABS, v závislosti na naložení vozidla vyrovnává rozdělení brzdné síly mezi přední a zadní nápravu.

Brzdovým pedálem nikdy nepumpujte. Nechte systém ABS, aby to udělal za vás, brzdový pedál vždy sešlápněte pevně a rovnoměrně. Tomuto způsobu se někdy říká „sešlápnout a řídit“.

■ Funkce systému ABS

Brzdový pedál může při činnosti ABS lehce pulzovat. Sešlápněte brzdový pedál a držte jej pevně sešlápnutý. Na suchém povrchu budete muset brzdový pedál sešlápnout velmi silně, aby došlo k aktivaci ABS. Avšak při pokusu o zastavení na sněhu či ledu můžete pocítit okamžitou aktivaci ABS.

Systém ABS se může aktivovat, když sešlápnete brzdový pedál při jízdě na následujících površích:

- mokré nebo zasněžené silnice,
- dlážděné silnice,
- silnice s nerovným povrchem, například výmoly, trhlinami, poklapy atd.

Pokud rychlost vozidla klesne pod 10 km/h, systém ABS se vypne.

» Protiblokovací brzdový systém (ABS)

POZNÁMKA

Jsou-li na vozidle namontovány pneumatiky nesprávného typu a rozměru, ABS nemusí fungovat správně.

Pokud se kontrolka **ABS** rozsvítí za jízdy, jde možná o problém se systémem.

Normální brzdění tím není ovlivněno, avšak je možné, že ABS nefunguje. Vozidlo nechte ihned zkontrolovat u dealera.

Systém ABS nezkracuje dobu a vzdálenost potřebnou k zastavení vozidla: Je určen k zamezení zablokování kol, které může být příčinou smyku a ztráty kontroly nad řízením.

V následujících případech může vaše vozidlo potřebovat delší vzdálenost k zastavení než vozidlo bez ABS:

- Jedete po drsném nebo nerovném povrchu vozovky, např. šterku nebo sněhu.
- Pneumatiky jsou opatřené sněhovými řetězy.

Při aktivovaném systému ABS můžete zaznamenat následující:

- Zvuky motoru vycházející z motorového prostoru při aktivaci brzd nebo při provádění systémových kontrol po nastartování pohonného systému a při zrychlování vozidla.
- Vibrace brzdového pedálu anebo karoserie vozidla při aktivovaném systému ABS.

Tyto vibrace a zvuky při aktivovaném systému ABS jsou normální a nejsou důvodem k obavám.

System brzdového asistenta

Účelem systému je pomáhat řidiči tím, že vyvine větší brzdou sílu, když silně sešlápnete brzdový pedál při nouzovém brzdění.

■ Funkce systému brzdového asistenta

Brzdový pedál pevně sešlápněte, abyste dosáhli silnějšího brzdění.

Je-li brzdový asistent v činnosti, pedál se může lehce kývat a lze zaslechnout provozní hluk. To je normální. Brzdový pedál držte pevně sešlápnutý.

Signalizace nouzového zastavení

Aktivuje se, pokud při jízdě rychlostí 60 km/h nebo vyšší prudce zabrzdíte, aby upozornil řidiče za vámi na náhlé zabrzdění rychle blikajícími výstražnými světly. Umožní tím řidičům za vámi včas zareagovat a vyhnout se možnému střetu s vaším vozidlem.

■ Kdy se systém aktivuje:

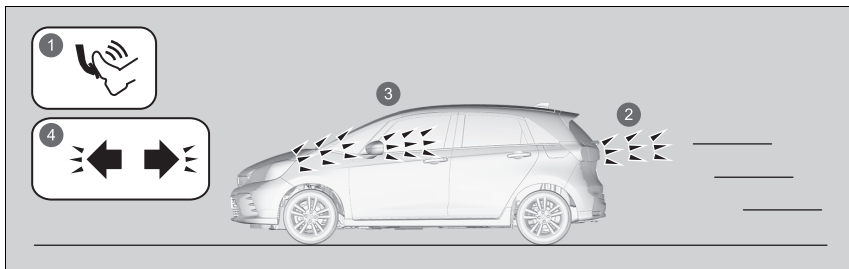

- 1 Prudké brzdění
- 2 Rozsvítí se brzdová světla
- 3 Blikají výstražná světla
- 4 Blikají kontrolky výstražných světel

Výstražná světla přestanou blikat v těchto případech:

- Uvolníte brzdový pedál.
- Je deaktivován systém ABS.
- Vaše vozidlo bude mírně zpomalovat.
- Stisknete tlačítko výstražných světel.

▣ Signalizace nouzového zastavení

Signalizace nouzového zastavení není systém, který je schopen zabránit možnému nárazu zezadu v důsledku vašeho prudkého brzdění. Při prudkém brzdění začnou blikat výstražná světla. Snažte se vždy vyhnout prudkému brzdění, pokud to není nezbytně nutné.

Signalizace nouzového zastavení se neaktivuje v případě, že je stisknuté tlačítko výstražných světel.

Pokud se při brzdění přeruší na určitou dobu činnost systému ABS, nemusí se signalizace nouzového zastavení aktivovat vůbec.

Při zastavení

1. Sešlápněte silně brzdový pedál.
2. Při sešlápnutém brzdovém pedálu pomalu, ale úplně, vytáhněte spínač elektrické parkovací brzdy.
3. Zařaďte v převodovce polohu **P**.
4. Vypněte pohonný systém.
 - ▶ Kontrolka parkovací brzdy a brzdového systému zhasne přibližně za 30 sekund.

Parkovací brzdu vždy aktivujte, zvláště pokud parkujete ve svahu.

» Parkování vozidla

⚠ VÝSTRAHA

Vozidlo se může nechtěně rozjet, pokud je ponecháte bez dozoru a nekontrolujete, že je zařazena poloha parkování.

Rozjeté vozidlo může způsobit nehodu s následkem vážného nebo smrtelného zranění.

Vždy mějte nohu na brzdovém pedálu, dokud se neujistíte, že kontrolka zařazeného rychlostního stupně neukazuje **P**.

Vozidlo neparkujte v blízkosti hořlavých materiálů, jako je suchá tráva, olej nebo dřevo.

Teplý výfuk může způsobit požár.

►► Při zastavení

POZNÁMKA

Následující činnosti mohou poškodit hnací soustavu:

- Sešlápnutí plynového a brzdového pedálu současně.
- Přěazení do polohy **P** předtím, než vozidlo zcela zastaví.

Neudržujte vozidlo na místě ve směru do kopce sešlapováním plynového pedálu.

Pohonný systém by se mohl přehřát a poškodit.

V extrémně chladném počasí může zatažená parkovací brzda zamrznout. Pokud lze očekávat, že takové počasí nastane, nezatahujte při parkování ve svahu parkovací brzdu, ale natočte přední kola tak, aby se zastavila o obrubník, v případě, že by se vozidlo ze svahu rozjelo, nebo zabraňte rozjetí vozidla zablokováním kol. Neučiníte-li žádné z těchto opatření, vozidlo se může neočekávaně rozjet a způsobit nehodu.

Systém parkovacího asistenta

Rohové a středové snímače monitorují překážky kolem vašeho vozidla a zvukový signál, informační rozhraní řidiče a informační/audio obrazovka vám oznámí přibližnou vzdálenost mezi vaším vozidlem a překážkou.

Umístění snímačů a dosah

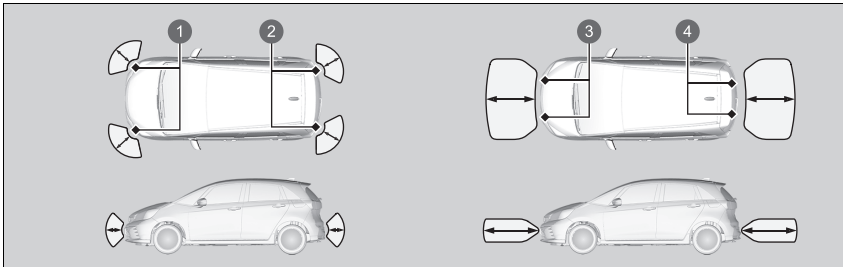

- 1 Přední rohové snímače
- 2 Zadní rohové snímače
- 3 Přední středové snímače
- 4 Zadní středové snímače

System parkovacího asistenta

I když je systém zapnutý, vždy si před parkováním ověřte, zda v blízkosti vašeho vozidla není žádná překážka.

Systém nemusí fungovat správně, když:

- Snímače jsou pokryty sněhem, ledem, bahnem nebo nečistotami.
- Vozidlo bylo venku v horkém nebo studeném počasí.
- V blízkosti je zdroj vysílající ultrazvukové vlny nebo vysokofrekvenční zvuky.
- Jízda za špatného počasí (děšť, mlha, sníh atd.).

Systém nemusí detekovat následující překážky:

- Tenké nebo nízké předměty.
- Materiály pohlcující zvuk, jako je sníh, bavlna nebo houba.
- Předměty přímo pod nárazníkem.

Systém nemusí správně detekovat překážky v následujících situacích:

- Vozidlo je na nerovném povrchu, jako je tráva, výmoly nebo svah.
- Blízkost k jiným vozidlům se sonarovými snímači nebo k objektům vyzařujícím ultrazvukové vlny.
- V blízkosti snímačů je voda po silném dešti apod.

Na snímače a okolo nich neumísťujte žádná příslušenství.

► Pokud umístíte jakékoli příslušenství (například tažné zařízení* nebo nosič jízdních kol) na zadní snímače nebo do jejich blízkosti, systém se může aktivovat, pokud jsou tyto předměty detekovány jako překážka. V takovém případě vypněte zadní snímač.

► **Vlastní nastavení funkcí** Str. 301

* Není k dispozici u všech modelů

■ Zapnutí a vypnutí systému parkovacího asistenta

Systém lze zapnout a vypnout pomocí informačního rozhraní řidiče.

Zvukový signál a varovné upozornění.

➤ **Přepínání displeje** Str. 143

➤ **Bezpečnostní podpora** Str. 158

Přední rohové, zadní středové a rohové snímače začnou detekovat překážky po zařazení polohy **R**, je-li rychlost vozidla nižší než 8 km/h.

Přední rohové a přední středové snímače začnou detekovat překážky po zařazení jiné polohy převodovky než **P** nebo **R**, a když je rychlost vozidla nižší než 8 km/h.

» Zapnutí a vypnutí systému parkovacího asistenta

Když nastavíte režim napájení do polohy ZAPNUTO, u systému dojde k obnovení dříve navolených podmínek.

Parkovací senzor vzadu lze zapnout a vypnout pomocí informačního/audio obrazovky.

➤ **Vlastní nastavení funkcí** Str. 301

Používání obrazovky



Stisknutím karty rozdělené obrazovky můžete přepínat mezi zapnutým nebo vypnutým rozděleným pohledem.



- 1 Rozdělený pohled vypnutý
- 2 Karta rozdělené obrazovky
- 3 Rozdělený pohled zapnutý

■ Při zkrácení vzdálenosti mezi vaším vozidlem a překážkami



Kontrolka parkovacího snímače

Kontrolka parkovacího snímače bliká.

► Pokud je systém vypnutý, v případě zjištění překážky bliká pouze kontrolka parkovacího snímače.

Délka přerušovaného zvukového signálu	Vzdálenost mezi nárazníkem a překážkou		Kontrolka	Informační rozhraní řidiče / Informační/audio obrazovka
	Rohové snímače	Středové snímače		
Střední	—	Přibl. 110–60 cm	Rozsvítí se žlutá* ¹	<div style="border: 1px solid black; padding: 5px;">Informační/audio obrazovka</div>
Krátký	Přibl. 60–45 cm	Přibl. 60–45 cm	Rozsvítí se žlutá	
Velmi krátký	Přibl. 45–35 cm	Přibl. 45–35 cm		
Nepřerušovaný	Přibl. 35 cm nebo méně	Přibl. 35 cm nebo méně	Rozsvítí se červená	<div style="border: 1px solid black; padding: 5px;">Informační rozhraní řidiče</div>

¹ Pokud snímač detekuje překážku, rozsvítí se kontrolky.

*1 : V této fázi překážky detekují pouze středové snímače.

Chcete-li dočasně vypnout zvukový signál, stiskněte levý volič, zatímco signál zní. Dočasné ztlumení se zruší, pokud změníte zařazenou polohu nebo vozidlo dosáhne rychlosti 14 km/h nebo vyšší.

Asistent při couvání z parkovacího místa*

Při couvání sleduje zadní rohové oblasti pomocí radarových snímačů a upozorní vás, pokud snímač v zadním rohu zjistí blížící se vozidlo.

Systém je vhodný zvláště při couvání z parkovacího místa.

Asistent při couvání z parkovacího místa*

VÝSTRAHA

Asistent při couvání z parkovacího místa nemůže detekovat všechna přibližující se vozidla a nemusí je detekovat vůbec.

Pokud si sami dopředu pohledem neověříte, že je couvání s vozidlem bezpečné, může dojít k nehodě.

Při couvání se nespolehejte pouze na systém. Před couváním se také vždy podívejte do zrcátka, za vozidlo a do obou stran vozidla.

Výstražný zvukový signál systému parkovacích snímačů má přednost před zvukovým signálem asistenta při couvání z parkovacího místa, pokud snímače zjišťují překážky v nejbližším okolí.

Jak systém funguje

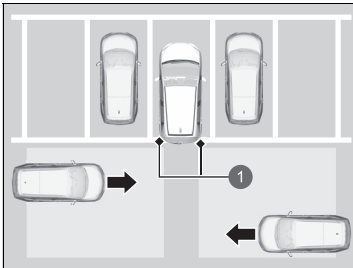

- 1 Radarové snímače:
pod rohy zadního nárazníku.

Pokud se k zadnímu rohu vašeho vozidla blíží jiné vozidlo, asistent při couvání z parkovacího místa vás upozorní zvukovým signálem a zobrazením výstražné zprávy.

Systém se aktivuje za těchto podmínek:

- Napájení je přepnuté do polohy ZAPNUTO.
- Asistent při couvání z parkovacího místa je zapnutý.
 - **Zapnutí a vypnutí asistenta při couvání z parkovacího místa** Str. 492
 - **Vlastní nastavení funkcí** Str. 301
- Převodovka je v poloze **R**.
- Vozidlo se pohybuje rychlostí 5 km/h nebo nižší.

Asistent při couvání z parkovacího místa*

Asistent při couvání z parkovacího místa nemusí zjistit blížící se vozidlo, může jej zjistit se zpožděním nebo vás může upozornit, aniž byste se blížili k vozidlu, za následujících okolností:

- Je-li dosah radarového snímače blokován překážkou, např. jiným vozidlem a zdí v blízkosti zadního nárazníku vašeho vozidla.
- Vaše vozidlo se pohybuje rychlostí přibližně 5 km/h nebo vyšší.
- Vozidlo se přibližuje rychlostí mimo rozmezí přibližně 10 až 25 km/h.
- Systém zachytí vnější rušení způsobené například radarovými snímači jiného vozidla nebo silnými rádiovými vlnami vysílanými z nějakého blízkého zařízení.
- Některý z rohů zadního nárazníku je pokrytý sněhem, ledem, blátem nebo nečistotami.
- Za špatného počasí.
- Vozidlo je ve svahu.
- Vaše vozidlo je nakloněno z důvodu těžkého nákladu v zadní části.
- Vaše vozidlo couvá směrem ke zdi, sloupu, vozidlu a tak dále.
- Zadní nárazník nebo snímače byly nesprávně opraveny nebo došlo k deformaci zadního nárazníku. Vozidlo nechte zkontrolovat u dealera.

* Není k dispozici u všech modelů

Systém nezjistí vozidlo, které se blíží přímo za vozidlem, ani neupozorní na zjištěné vozidlo pohybující se přímo za vaším vozidlem.

Systém neupozorní na vozidlo pohybující se směrem od vašeho vozidla a může upozornit na chodce, jízdní kola nebo stojící objekty.

► Asistent při couvání z parkovacího místa*

Pro zachování správné funkce musí být rohová oblast zadního nárazníku vždy čistá.

Nezakrývejte rohovou oblast zadního nárazníku žádnými štítky ani nálepkami.

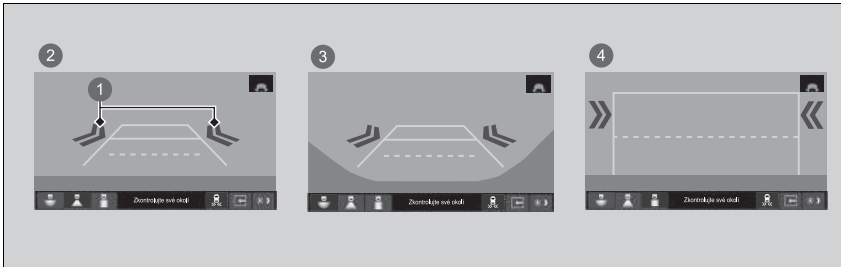

■ Pokud systém detekuje vozidlo



- 1 Ikona se šipkou
- 2 Normální pohled
- 3 Široký pohled
- 4 Pohled shora dolů

Na informační/audio obrazovce se zobrazí ikona se šipkou na straně, ze které se blíží vozidlo.

►► Pokud systém detekuje vozidlo

Pokud se ikona  v pravé dolní části změní na  ve žluté barvě, když je řadicí páka v poloze **R**, je možné, že se v okolí snímače nahromadilo bláto, sníh, led nebo další překážky. Systém je dočasně vypnut. Zkontrolujte rohy nárazníku, zda se na nich nevyskytují nějaké překážky, a důkladně tuto oblast očistěte dle potřeby.

Pokud se rozsvítí , když je převodovka v poloze **R**, mohlo dojít k problému s asistentem při couvání z parkovacího místa. Systém nepoužívejte a vozidlo nechte zkontrolovat u dealera.

Pokud se zobrazení nezmění ani při zařazení do polohy **R**, jde možná o problém s asistentem při couvání z parkovacího místa. Systém nepoužívejte a vozidlo nechte zkontrolovat u dealera.

■ Zapnutí a vypnutí asistenta při couvání z parkovacího místa

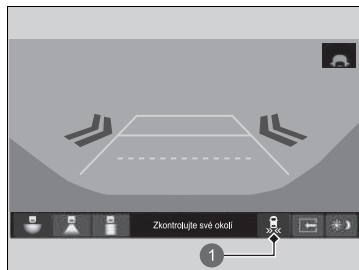

- 1 Ikona asistenta při couvání z parkovacího místa

Systém lze zapnout a vypnout na informační/audio obrazovce výběrem ikony asistenta při couvání z parkovacího místa. Systém můžete také zapnout nebo vypnout pomocí funkcí nastavených na informační/audio obrazovce.

► **Vlastní nastavení funkcí** Str. 301

Informace o zadní kameře s více pohledy

Informační/audio obrazovka umí zobrazit zpětný pohled za vaše vozidlo. Po zařazení polohy **R** se displej automaticky přepne na zpětný pohled.

■ Oblast zobrazení zadní kamery s více pohledy

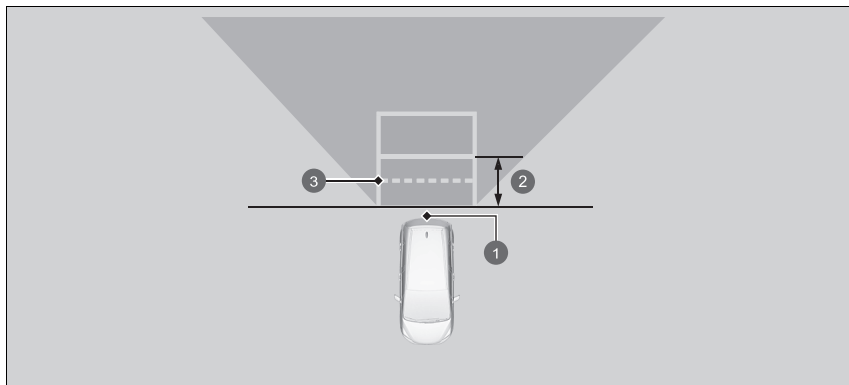

- 1 Kamera
- 2 Přibližně 1 m
- 3 Rozsah otevřených dveří zavazadlového prostoru

📺 Informace o zadní kameře s více pohledy

Pohled zpětné kamery je omezen. Nejsou vidět rohové okraje nárazníku nebo co je pod nárazníkem. Díky jedinečnému objektivu se předměty zdají být blíže nebo dále, než skutečně jsou.





Před couváním se pohledem ujistěte, že je bezpečné se rozjet. Zpětný pohled může být také omezen určitými podmínkami (jako například počasí, osvětlení a vysoké teploty). Nespolehejte se na zobrazení zpětného pohledu, které vám nedává všechny informace o prostoru za vašim vozidlem.

Pohled zpětné kamery je zobrazený před informační/audio obrazovkou.

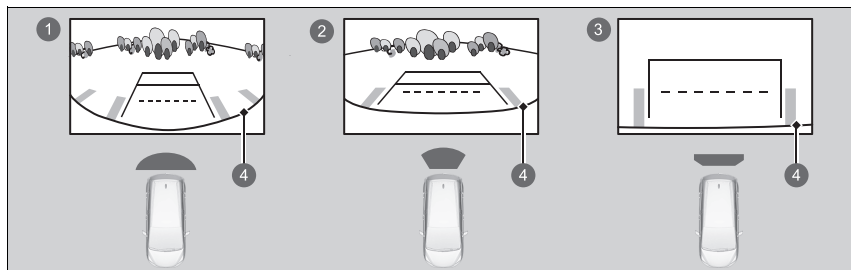
Je-li objektiv kamery pokryt nečistotami nebo vlhkostí, očistěte jej měkkým, mokrým hadříkem.

Na informační/audio obrazovce můžete zobrazit tři různé režimy kamery. Stisknutím příslušné ikony přepnete režimy.



- 1  Široký pohled
- 2  Normální pohled
- 3  Pohled shora dolů
- 4  Nárazník

- Pokud byl naposledy zvolen režim širokého pohledu nebo normálního pohledu, bude se tento režim aktivovat při příštím zařazení polohy **R**.
- Pokud byl před vypnutím pohonného systému naposledy zvolen režim pohledu shora, bude při dalším nastavení režimu napájení do polohy ZAPNUTO a zařazení polohy **R** zvolen režim širokého pohledu.
- Pokud byl zvolen režim pohledu shora a uběhlo více než 10 sekund od vyřazení z polohy **R**, nastaví se při příštím zařazení **R** široký pohled.
- Pokud byl zvolen režim pohledu shora a byla znovu zařazena poloha **R** do 10 sekund po vyřazení z polohy **R**, aktivuje se režim pohledu shora.

► Informace o zadní kameře s více pohledy

Můžete změnit nastavení **Pevné vodítko** a **Dynamické vodítko**.

► **Vlastní nastavení funkcí** Str. 301

Pevné vodítko

ZAP: Vodicí čáry se zobrazí, když zařadíte polohu **R**.

VYP: Vodicí čáry se nezobrazí.

Dynamické vodítko

ZAP: Vodicí čáry se pohybují podle směru volantu.

VYP: Vodicí čáry se nepohybují.

Informace o palivu

■ Doporučení ohledně paliva

Modely se spínačem předního stropního světla

Benzín/lihobenzín EN 228

**Bezolovnatý prémiový benzín/lihobenzín až po typ E10
(90 % benzínu a 10 % etanolu), oktanové číslo 95 nebo vyšší**

Modely bez spínače předního stropního světla

Bezolovnatý prémiový benzín, oktanové číslo (RON) 95 nebo vyšší

Vaše vozidlo je zkonstruováno k provozu na prémiový bezolovnatý benzín s oktanovým číslem (RON) 95 nebo vyšším.

Není-li tato oktanová třída k dispozici, lze dočasně používat běžný bezolovnatý benzín s oktanovým číslem (RON) 91 nebo vyšším.

Pravidelné používání běžného bezolovnatého benzínu může způsobit občasný kovový klepavý zvuk v motoru a povede ke snížení výkonu motoru. Dlouhodobé používání běžného benzínu může vést k poškození motoru.

■ Objem palivové nádrže: 40 l

» Informace o palivu

POZNÁMKA

Používání benzínu, který obsahuje olovo, přináší následující rizika:

- Poškození výfukového systému, včetně katalyzátoru
- Poškození motoru a palivového systému
- Škodlivé vlivy na motor a jiné systémy

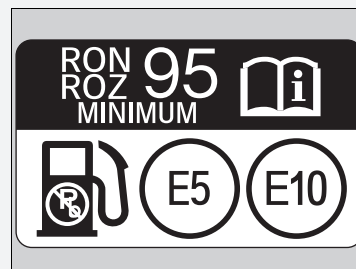

Okysličená paliva

Okysličená paliva jsou směsi s benzínem a etanolem nebo jinou příměsí. Vaše vozidlo je také zkonstruováno pro provoz na okysličená paliva obsahující až 10 % etanolu a až 22 % ETBE dle normy EN 228. Více informací vám sdělí váš dealer.

Postup doplňování paliva

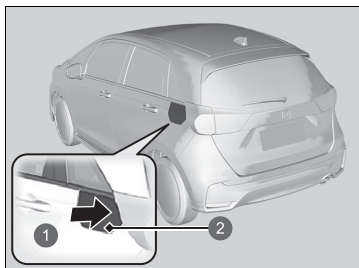

- 1 Stiskněte
- 2 Dvířka plnicího otvoru palivové nádrže

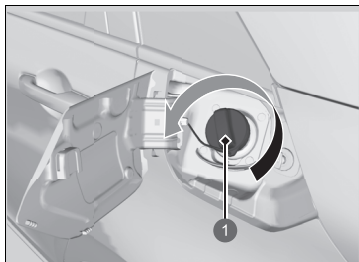

- 1 Uzávěr

1. Vozidlo zastavte se stojanem čerpadla na levé straně v zadní části vozidla.
2. Vypněte pohonný systém.
3. Odemkněte dveře řidiče pomocí hlavního spínače zámků dveří nebo zámku dveří.
► Dvířka plnicího otvoru paliva na vnější straně vozidla se odemknou.
4. Stisknutím a uvolněním oblasti označené šipkou uvolníte dvířka plnicího otvoru palivové nádrže. Uslyšíte cvaknutí a víčko se mírně otevře.
5. Ručně vytáhněte dvířka plnicího otvoru palivové nádrže do zcela otevřené polohy.
6. Pomalu odšroubujte uzávěr plnicího otvoru paliva. Pokud uslyšíte, jak uniká vzduch, počkejte, až to skončí, poté pomalu otáčejte výstupkem uzávěru, abyste uzávěr plnicího otvoru paliva odšroubovali.

►► Postup doplňování paliva

⚠ VÝSTRAHA

Benzín je vysoce hořlavý a výbušný. Při zacházení s palivem může dojít k vašemu popálení nebo vážnému zranění.

- Vypněte pohonný systém a nepřibližujte se k vozidlu se zdrojem tepla, jisker a otevřeným ohněm.
- S palivem zacházejte pouze mimo budovy.
- Rozlité palivo ihned setřete.

POZNÁMKA

Jsou-li dveře řidiče zamknuté a současně se pokusíte silou zavřít dvířka plnicího otvoru nádrže a mechanismus západky, může dojít k poškození dvířek i mechanismu západky.

Plnicí tryska se automaticky vypne, aby v palivové nádrži ponechala dostatečný prostor a palivo v důsledku změny teplot nepřetékalo.

Poté, co se plnicí tryska automaticky vypne, dále palivo nedoplňujte. Další palivo by mohlo překročit objem palivové nádrže.

K odemknutí dvířek plnicího otvoru nádrže použijte zámek nebo hlavní zámek dveří. Použijete-li funkci odemýkání na dálkovém ovládní, dojde automaticky k opětovnému uzamknutí dveří a dvířek plnicího otvoru nádrže. Toto lze vypnout krátkým otevřením a zavřením dveří řidiče.

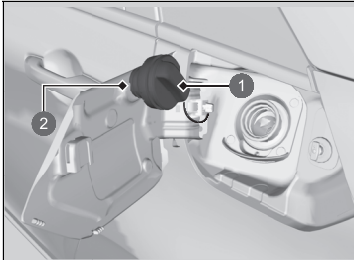

- ❶ Uzávěr
- ❷ Držák

7. Uzávěr plnicího otvoru palivové nádrže nasadíte do držáku.
8. Plnicí trysku paliva zasuňte po celé délce.
 - Jakmile je nádrž plná, plnicí tryska se s cvaknutím automaticky vypne. Tím v palivové nádrži ponechává místo k roztahování paliva důsledkem změny teploty.
9. Po doplnění paliva uzávěr plnicího otvoru palivové nádrže našroubujte zpět, dokud neuslyšíte alespoň jedno cvaknutí.
 - Dvířka plnicího otvoru palivové nádrže zavřete rukou.

Snížení spotřeby paliva a emisí CO₂

Snížení spotřeby paliva a emisí CO₂ závisí na několika faktorech, včetně jízdních podmínek, hmotnosti nákladu, době chodu na volnoběh, jízdních zvyklostech a stavu vozidla. V závislosti na těchto a dalších faktorech nemusíte dosáhnout jmenovité spotřeby paliva pro toto vozidlo.

Údržba a spotřeba paliva

Optimalizace spotřeby paliva můžete dosáhnout správnou údržbou vašeho vozidla. Dodržujte plán údržby a v případě potřeby nahlédněte do záruční knížky.

Není-li vozidlo vybaveno systémem připomenutí servisní prohlídky, dodržujte plán údržby.

➤ Plán údržby* Str. 509

- Používejte motorový olej s doporučenou viskozitou.
 - **Doporučený motorový olej** Str. 517
- Udržujte předepsaný tlak v pneumatikách.
- Vozidlo nezatěžujte nadměrným nákladem.
- Vozidlo udržujte čisté. Nánosy sněhu nebo bláta na spodní části vozidla přidávají na hmotnosti a zvyšují odpor vzduchu.

Snížení spotřeby paliva a emisí CO₂

Pro určení skutečné spotřeby paliva za jízdy je doporučenou metodou přímý výpočet.

$$\begin{array}{l} \boxed{100} \times \boxed{\text{Litry paliva}} \div \boxed{\text{Ujeté km}} = \boxed{\text{l na 100 km}} \\ \boxed{\text{Ujeté mile}} \div \boxed{\text{Galony paliva}} = \boxed{\text{Mile na galon}} \end{array}$$

Údržba

Tato kapitola se zabývá základní údržbou.



Před prováděním údržby

Prohlídka a údržba.....	500
Bezpečnost při provádění údržby	501
Díly a kapaliny používané při údržbě.....	502
Informace o údržbě.....	503

System připomenutí servisní prohlídky*

Plán údržby*

Údržba pod kapotou

Položky údržby pod kapotou.....	514
Otevírání kapoty	515
Doporučený motorový olej.....	517
Kontrola oleje	520
Doplnění motorového oleje	521

Chladicí systém.....	522
Kapalina převodovky	525
Brzdová kapalina	526
Doplňování kapaliny do ostřikovače čelního skla	527
Palivový filtr	527

Výměna žárovek

Kontrola a údržba lišt stěračů

Kontrola a údržba pneumatik

Kontrola pneumatik	539
Indikátory opotřebení.....	540
Životnost pneumatik.....	540
Výměna pneumatiky a kola.....	541

Záměna pneumatik.....	542
-----------------------	-----

Zařízení pro udržení trakce na sněhu	543
--	-----

12V akumulátor

Údržba vysílače dálkového ovládání

Výměna baterie v dálkovém ovladači.....	550
---	-----

Údržba automatické klimatizace

Čištění

Péče o interiér.....	556
----------------------	-----

Péče o exteriér	560
-----------------------	-----

Příslušenství a úpravy

* Není k dispozici u všech modelů

Prohlídka a údržba

Proveďte všechny uvedené prohlídky a úkony údržby, abyste vozidlo udrželi v dobrém stavu a zajistili svou bezpečnost. Pokud si jste vědomi jakékoli abnormality (hluk, zápach, nedostatek brzdové kapaliny, olejové skvrny na zemi atd.), nechte své vozidlo prohlédnout u dealera. Co se týče podrobných informací o údržbě a kontrolách, řiďte se servisními informacemi dostupnými pro vozidlo / plánem údržby uvedeným v této uživatelské příručce.

➤ **Plán údržby*** Str. 509

■ Typy prohlídek a údržby

■ Běžné prohlídky

Prohlídky proveďte před jízdami na dlouhou vzdálenost, při mytí vozidla nebo při doplňování paliva.

■ Periodické prohlídky

- Brzdovou kapalinu zkontrolujte jednou měsíčně.
➤ **Brzdová kapalina** Str. 526
- Tlak v pneumatikách zkontrolujte jednou měsíčně. Prohlédněte běhoun, zda není opotřeбенý a nejsou v něm cizí tělesa.
➤ **Kontrola a údržba pneumatik** Str. 539
- Jednou měsíčně zkontrolujte funkci vnějších světel.
➤ **Výměna žárovek** Str. 528
- Stav lišt stěračů zkontrolujte nejméně jednou za šest měsíců.
➤ **Kontrola a údržba lišt stěračů** Str. 534

Bezpečnost při provádění údržby

Některá z nejdůležitějších bezpečnostních opatření jsou uvedena zde. Nemůžeme vás však varovat před každým skrytým nebezpečím, které může nastat při provádění údržby. Pouze vy můžete rozhodnout, zda daný úkol provést nebo ne.

Bezpečnost při provádění údržby

- Abyste snížili riziko požáru nebo výbuchu, s cigaretami, zdroji jisker a otevřeným ohněm se nepřibližujte k akumulátoru 12 V, vysokonapětovému akumulátoru ani dílům palivové soustavy.
- Nikdy nenechávejte pod kapotou žádné kusy tkaniny, utěrky ani jiné hořlavé předměty.
 - ▶ Teplo z motoru a výfuku může způsobit jejich zapálení a následně požár.
- K čištění dílů používejte běžně dostupný odmašťovací prostředek nebo čisticí přípravek na díly, ne však benzin.
- Při práci s 12V akumulátorem nebo stlačeným vzduchem používejte pomůcky na ochranu očí a ochranný oděv.
- Výfukové plyny motoru obsahují oxid uhelnatý, který je jedovatý a může vás zabít.
 - ▶ Motor spouštějte pouze tehdy, je-li zajištěna dostatečná ventilace.

Bezpečnost při provádění údržby

⚠ VÝSTRAHA

Pokud údržbu tohoto vozidla provedete nesprávně nebo před jízdou neodstraníte problém, může to způsobit nehodu, při které se můžete vážně zranit nebo zemřít.

Vždy dodržujte doporučení a harmonogramy kontrol a údržby uvedené v této uživatelské příručce / v servisních informacích dostupných pro vaše vozidlo.

⚠ VÝSTRAHA

Pokud správně nedodržíte pokyny pro údržbu a příslušná opatření, můžete se vážně zranit nebo zemřít.

Vždy dodržujte postupy a opatření uvedená v této uživatelské příručce.

■ Zabezpečení vozidla

- Vozidlo musí být v nepohyblivém stavu.
 - Zajistěte, aby vozidlo bylo zaparkováno na vodorovné ploše se zataženou parkovací brzdou a vypnutým pohonným systémem.
- Pamatujte, že horké díly vás mohou popálit.
 - Dříve, než se dotknete dílů vozidla, nechte pohonný systém včetně motoru a výfukového systému dostatečně vychladnout.
- Pamatujte, že pohybující se díly vás mohou zranit.
 - Nestartujte pohonný systém, pokud to nevyžadují pokyny, a ruce a končetiny nepřibližujte k pohybujícím se dílům. Je-li režim napájení v poloze ZAPNUTO, může se automaticky nastartovat zážehový motor nebo se může roztočit ventilátor chladiče, i když motor není v chodu.
- Nedotýkejte se vysokonapětového akumulátoru ani kabelů (oranžové).

Díly a kapaliny používané při údržbě

Pro servis a údržbu vašeho vozidla jsou doporučeny originální díly a kapaliny Honda. Originální díly Honda jsou vyrobeny dle stejně vysokých standardů, jaké jsou použity ve vozidlech Honda.

Informace o údržbě

Máte-li ve vašem vozidle k dispozici systém připomenutí servisní prohlídky, bude vás informační rozhraní řidiče informovat, kdy je nutné provést údržbu vozidla. Vysvětlivky ke kódům položek servisu, které se zobrazují na displeji, naleznete v servisních informacích dostupných pro vaše vozidlo.

➤ **Systém připomenutí servisní prohlídky*** Str. 504

Pokud systém připomenutí servisní prohlídky k dispozici není, dodržujte plány údržby uvedené v servisní knížce* dodané spolu s vaším vozidlem.

Pokud vaše vozidlo nemá servisní knížku*, dodržujte plán údržby uvedený v této uživatelské příručce.

➤ **Plán údržby*** Str. 509

» Informace o údržbě

Modely se systémem připomenutí servisní prohlídky

Plánujete-li s vozidlem jízdu mimo země, kde platí systém připomenutí servisní prohlídky, poraďte se s dealerem, jak zaznamenat informace o připomenutích servisní prohlídky a plánovat údržbu dle podmínek platících v dané zemi.

* Není k dispozici u všech modelů



Poskytuje informace o tom, které položky údržby je nutné provést. Servisní položky jsou uváděny pomocí kódů a ikony. Systém vám sdělí, kdy vozidlo odvést k dealerovi, prostřednictvím zbývajících dnů.

Jakmile se přiblíží, nastane nebo proběhlo příští načasování údržby, v informačním rozhraní řidiče se po každém nastavení režimu napájení do polohy ZAPNUTO zobrazí výstražná ikona.

» Systém připomenutí servisní prohlídky*

Můžete si vybrat, zda se v informačním rozhraní řidiče spolu s výstražnou ikonou zobrazí odpovídající výstražné hlášení.

Zobrazení informací připomenutí servisní prohlídky

1. Nastavte režim napájení do polohy ZAPNUTO.
2. Stiskněte tlačítko  (domů).
3. Otáčejte levým voličem, dokud se nezobrazí .
4. Stisknutím levého voliče přejděte na obrazovku s informacemi o připomenutí servisní prohlídky. V informačním rozhraní řidiče se zobrazí nezbytné servisní úkony a rovněž další blížíící se servisní úkony.

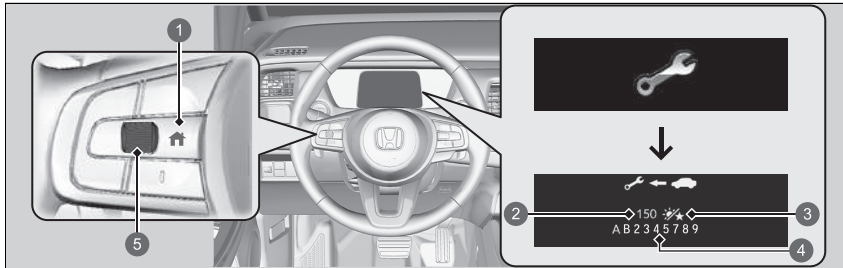

- 1 Tlačítko  (domů)
- 2 Zbývající dny
- 3 Ikona dne
- 4 Kódy položek údržby
- 5 Levý volič

Kontrolka systémového hlášení (ⓘ) se rozsvítí spolu s informací o připomenutí servisní prohlídky.

►► Zobrazení informací připomenutí servisní prohlídky

Na základě provozních podmínek motoru a podmínek motorového oleje systém vypočítá zbývající dny do příštího provedení servisní údržby.

■ Výstražné ikony a informace o připomenutí servisní prohlídky v informačním rozhraní řidiče

Výstražná ikona	Informace o připomenutí servisní prohlídky	Vysvětlivky	Informace
<p>Service Due Soon (Blízký termín servisu)</p> 		<p>Do 30 dnů bude zapotřebí provést jednu nebo více servisních položek. Zbývající dny jsou odhadnuty na základě vašich jízdních podmínek.</p>	<p>Zbývající dny budou odpočítávány po jednom dni.</p>
<p>Service Due Now (Servis nutný nyní)</p> 		<p>Do 10 dnů bude zapotřebí provést jednu nebo více servisních položek. Zbývající dny jsou odhadnuty na základě vašich jízdních podmínek.</p>	<p>Uvedený servis nechte provést co nejdříve.</p>
<p>Service Over Due (Termín servisu překročen)</p> 		<p>Uvedená servisní údržba stále nebyla provedena poté, co zbývající čas dosáhne hodnoty 0.</p>	<p>U vašeho vozidla již vypršel požadovaný termín servisu. Servis nechte provést okamžitě a nezapomeňte vynulovat systém připomenutí servisní prohlídky.</p>

■ Položky připomenutí servisní prohlídky

Servisní položky zobrazené v informačním rozhraní řidiče jsou ve formě kódu a ikony. Vysvětlivky kódů a ikon připomenutí servisní prohlídky naleznete v servisních informacích dostupných pro vaše vozidlo.

■ Dostupnost připomenutí servisní prohlídky



I když se po stisknutí tlačítka  (domů) v informačním rozhraní řidiče zobrazí informace o připomenutí servisní prohlídky, není tento systém v některých zemích k dispozici. Řiďte se servisními informacemi dostupnými pro vaše vozidlo nebo požádejte dealera, zda můžete systém připomenutí servisní prohlídky používat.

▶▶ Dostupnost připomenutí servisní prohlídky

Plánujete-li s vozidlem jízdu mimo země, kde platí systém připomenutí servisní prohlídky, poraďte se s dealerem, jak zaznamenat informace o připomenutích servisní prohlídky a plánovat údržbu dle podmínek platících v dané zemi.

■ Vynulování zobrazení

Zobrazení informace o připomenutí servisní prohlídky vynulujete, pokud jste údržbu provedli vy.

1. Nastavte režim napájení do polohy ZAPNUTO.
2. Stiskněte tlačítko  (domů).
3. Otáčejte levým voličem, dokud se nezobrazí .
4. Stisknutím levého voliče přejděte na obrazovku s informacemi o připomenutí servisní prohlídky.
5. Stiskněte a podržte levý volič, dokud se nezobrazí režim resetování.
6. Otáčením levým voličem vyberte možnost **Reset** (vynulovat). Postup můžete také ukončit výběrem možnosti **Cancel** (zrušit).
7. Stisknutím levého voliče vynulujete vybranou položku.
8. Opakujte postup od kroku 5 pro všechny položky, které chcete vynulovat.

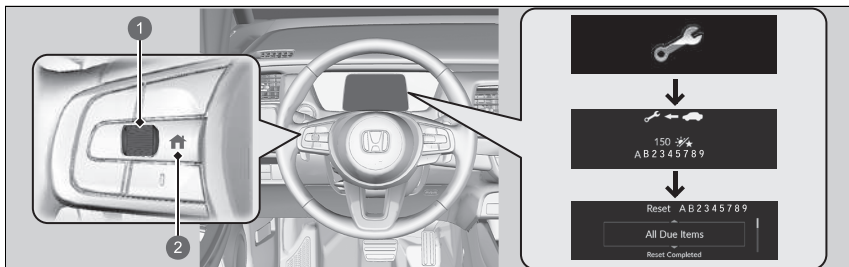

- 1 Levý volič
- 2 Tlačítko  (domů)

►► Vynulování zobrazení

POZNÁMKA

Pokud po provedení údržby informaci o připomenutí servisní prohlídky nevynulujete, způsobí to zobrazování nesprávných intervalů údržby, což může vést k závažným mechanickým závadám.

Informace zobrazené systémem připomenutí servisní prohlídky můžete rovněž resetovat prostřednictvím informační/audio obrazovky.

► **Vlastní nastavení funkcí** Str. 301

Dealer po dokončení požadované údržby provede vynulování zobrazení informace o připomenutí servisní prohlídky. Pokud údržbu provádí někdo jiný než dealer, vynulujte zobrazení informace o připomenutí servisní prohlídky.

Informace o údržbě vašeho vozidla naleznete v servisních informacích pro vaše vozidlo (jsou-li k dispozici). Pokud servisní informace nejsou k dispozici, prostudujte si následující plány údržby.

Plán údržby vymezuje minimální nutnou údržbu, kterou musíte provádět k zajištění bezvadného provozu vašeho vozidla. Z důvodu regionálních a klimatických rozdílů může být zapotřebí dalších servisních prohlídek. Podrobnější popis naleznete v záruční knížce.

Údržba musí být prováděna řádně proškolenými mechaniky s příslušným vybavením. Váš autorizovaný dealer vyhovuje všem těmto požadavkům.

* Není k dispozici u všech modelů

Servis v uvedené vzdálenosti nebo dobu – podle toho, co nastane dřív.	km x 1 000	20	40	60	80	100	120	140	160	180	200
	měsíce	12	24	36	48	60	72	84	96	108	120
Vyměňte motorový olej	Normální	Každých 10 000 km nebo 1x ročně									
	Ztížené	Každých 5 000 km nebo 6 měsíců									
Vyměňte filtr motorového oleje	Normální	Každých 20 000 km nebo každé 2 roky									
	Ztížené	Každých 10 000 km nebo 1x ročně									
Vyměňte vložku čističe vzduchu		Každých 30 000 km									
Zkontrolujte vůli ventilů*1		Každých 120 000 km									
Vyměňte zapalovací svíčky		Každých 100 000 km									

*1: Senzorická metoda

Nastavte ventily během servisu po 120 000 km, pokud jsou hlučné.

Servis v uvedené vzdálenosti nebo dobu – podle toho, co nastane dřív.	km x 1 000 měsíce	20	40	60	80	100	120	140	160	180	200
		12	24	36	48	60	72	84	96	108	120
Vyměňte chladicí kapalinu motoru		Při 200 000 km nebo po 10 letech, poté po každých 100 000 km nebo 5 letech									
Vyměňte kapalinu převodovky	Normální	Každých 150 000 km nebo každých 6 let									
	Ztížené	Každých 75 000 km nebo každé 3 roky									
Vyměňte prachový a pylový filtr	
Zkontrolujte přední a zadní brzdy		Každých 10 000 km nebo 1x ročně									
Vyměňte palivový filtr	Normální	Každých 180 000 km									
	Ztížené	Každých 110 000 km* ¹									
Vyměňte brzdovou kapalinu		Každé 3 roky									
Zkontrolujte datum spotřeby láhve sady pro opravu pneumatiky		Každý rok									
Proveďte záměnu pneumatik (nahuštění a stav pneumatik kontrolujte alespoň jednou měsíčně)		Každých 10 000 km									
Pohledem zkontrolujte následující položky:											
Manžety hnacích hřídelí Konce spojovacích tyčí, převodka řízení a manžety Součásti zavěšení kol		Každých 10 000 km nebo 1x ročně									
Brzdové hadice a potrubí (včetně ABS/VSA) Výfukový systém Palivová potrubí a spoje Hladiny a stav všech kapalin	

* 1: Pokud máte podezření, že používané palivo je kontaminované prachem atd., doporučuje se výměna palivového filtru, protože se může rychleji zanášet.

Ztížené podmínky

Postupujte podle plánu údržby pro ztížené podmínky, pokud jezdíte s vozidlem PŘEVÁŽNĚ při jedné nebo více z následujících podmínek:

- Jízdy kratší než 8 km nebo jízdy kratší než 16 km při teplotách pod bodem mrazu.
- Jízdy v extrémně horkých podmínkách, přes 35 °C.
- Dlouhotrvající chod volnoběhu nebo opakované zastavování a rozjždění po delší dobu.
- Tažení přívěsu*, jízda s nákladem na střešním nosiči nebo jízda v horských podmínkách.
- Jízda po cestách bahnitých, prašných nebo s rozbředlým sněhem.

POZNÁMKA: Pokud s vozidlem jezdíte ve ztížených podmínkách pouze OBČAS, postupujte podle plánu údržby pro normální podmínky.

Záznam o údržbě (u vozidel bez samostatného servisního záznamu)

Dealera provádějícího servis nechte do následujícího pole provést záznam o nutné údržbě. Ponechte si doklady o všech pracích provedených na vašem vozidle.

Počet km nebo měsíců	Datum	Podpis nebo razítko
20 000 km (nebo 12 měsíců)		
40 000 km (nebo 24 měsíců)		
60 000 km (nebo 36 měsíců)		
80 000 km (nebo 48 měsíců)		
100 000 km (nebo 60 měsíců)		
120 000 km (nebo 72 měsíců)		
140 000 km (nebo 84 měsíců)		
160 000 km (nebo 96 měsíců)		
180 000 km (nebo 108 měsíců)		
200 000 km (nebo 120 měsíců)		

Položky údržby pod kapotou

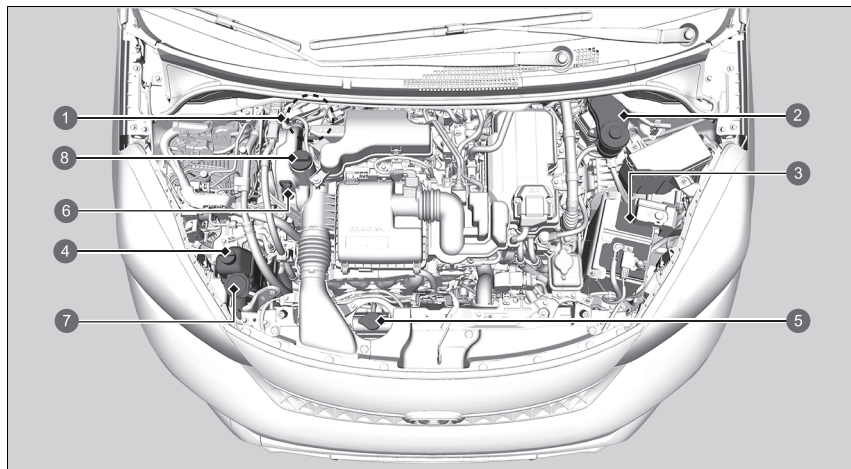

- | | |
|--|--|
| 1 Brzdová kapalina (černý uzávěr)
(typ s pravostranným řízením) | 5 Uzávěr chladiče |
| 2 Brzdová kapalina (černý uzávěr)
(typ s levostranným řízením) | 6 Měrka motorového oleje (oranžová) |
| 3 12V akumulátor | 7 Kapalina do ostřikovačů (modrý uzávěr) |
| 4 Rezervní nádrž chladicí kapaliny motoru | 8 Uzávěr plnicího otvoru oleje |

Otevírání kapoty

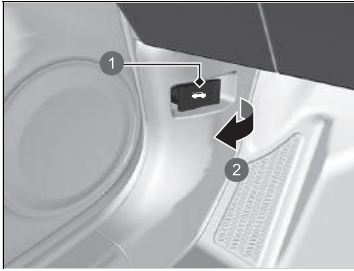

- 1 Páčka pro uvolnění kapoty
- 2 Zatáhněte

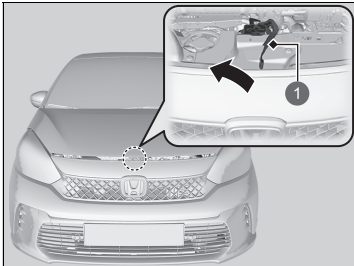

- 1 Páčka

1. Vozidlo zaparkujte na vodorovné ploše a zatáhněte parkovací brzdu.
2. Pod dolním vnějším rohem palubní desky na straně řidiče zatáhněte za páčku pro uvolnění kapoty.
 - Kapota lehce povyskočí.

3. Zatlačte páčku západky kapoty (pod předním okrajem kapoty poblíž středu) na stranu a zvedněte kapotu. Po nadzdvihnutí kapoty můžete páčku uvolnit.

» Otevírání kapoty

POZNÁMKA

Kapotu neotevírejte, když jsou zvednuta ramena stěračů. Kapota by narazila do stěračů a mohlo by dojít k poškození kapoty anebo stěračů.

Při zavírání kapoty zkontrolujte, zda je kapota pevně zajištěná.

Pokud se páčka západky kapoty pohybuje ztuhla nebo pokud můžete kapotu otevřít bez zvednutí madla, je nutné mechanismus západky vyčistit a promazat.

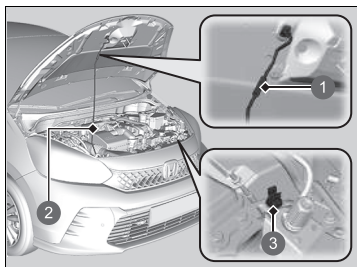

- 1 Držadlo
- 2 Podpěrná tyč
- 3 Příkladka

4. Pomocí držadla vyjměte podpěrnou tyč z příchytky. Podpěrnou tyč nasadte do kapoty.

Při zavírání vyjměte podpěrnou tyč a uložte ji do příchytky, poté kapotu mírně spusťte. Ve výšce přibližně 30 cm dejte ruce pryč a nechte kapotu, aby se zavřela.

Doporučený motorový olej

Používejte originální motorový olej nebo jiný komerčně dostupný motorový olej vhodného typu a viskozity (dle teplot prostředí) uvedený na následujícím obrázku.

Olej je hlavním faktorem přispívajícím k výkonu a dlouhé životnosti vašeho motoru. Pokud s vozidlem jezdíte s nedostatečným nebo degenerovaným olejem, může dojít k poruše nebo poškození motoru.

Kontrolou značek na uzávěru plnicího otvoru motorového oleje na obrázku níže a na uzávěru samotném zjistíte, zda je vozidlo vybaveno filtrem pevných částic pro zážehové motory*.

➤ **Doplnění motorového oleje** Str. 521

» Doporučený motorový olej

Přísady motorového oleje

Modely s filtrem pevných částic pro zážehové motory

Nelze používat aditiva do motorového oleje.

Modely bez filtru pevných částic pro zážehové motory

Vaše vozidlo nevyžaduje žádné přísady do oleje. Přísady ve skutečnosti mohou negativně ovlivnit výkon motoru a jeho životnost.

Modely bez filtru pevných částic pro zážehové motory

Následující značka znamená, že olej šetří energii a splňuje nejnovější požadavky institutu American Petroleum Institute.



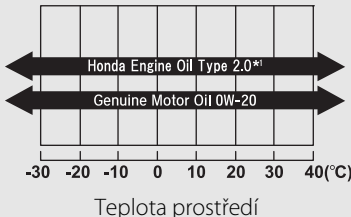
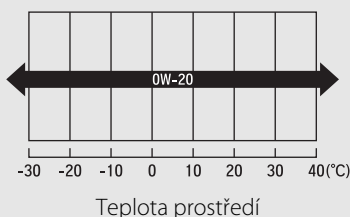
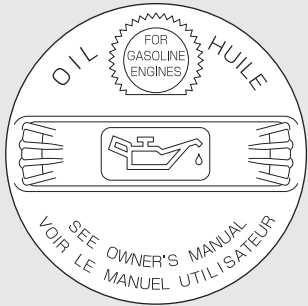
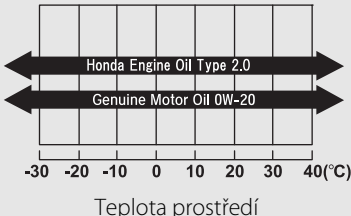
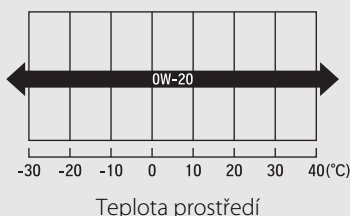

* Není k dispozici u všech modelů

Modely pro Evropu

Model	Značky na uzávěru plnicího otvoru motorového oleje	Originální motorový olej	Komerčně dostupný motorový olej
<p>S filtrem pevných částic pro zážehové motory</p>		<ul style="list-style-type: none"> • Originální motorový olej Honda typu 2.0*1 • Originální motorový olej Honda 	<ul style="list-style-type: none"> • ACEA C5 
<p>Bez filtru pevných částic pro zážehové motory</p>		<ul style="list-style-type: none"> • Originální motorový olej Honda typu 2.0*1 • Originální motorový olej Honda 	<ul style="list-style-type: none"> • Olej API SN nebo vyšší třídy pro úsporu paliva • Certifikační značka „Starburst“ institutu API 

*1: Složení napomáhající snížení spotřeby paliva.

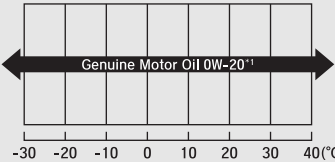
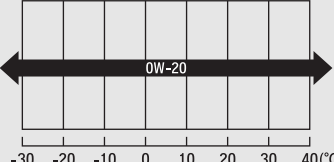
Kromě modelů pro Evropu

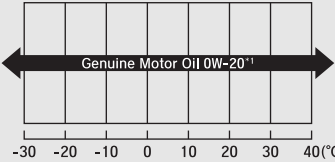
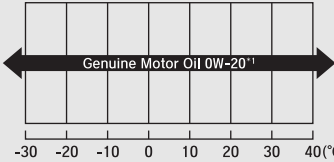
Model	Značky na uzávěru plnicího otvoru motorového oleje	Originální motorový olej	Komerčně dostupný motorový olej
<p>S filtrem pevných částic pro zážehové motory</p>		<ul style="list-style-type: none"> • Originální motorový olej Honda*1  <p style="text-align: center;">Teplota prostředí</p>	<ul style="list-style-type: none"> • ACEA C5  <p style="text-align: center;">Teplota prostředí</p>
<p>Bez filtru pevných částic pro zážehové motory</p>		<ul style="list-style-type: none"> • Originální motorový olej Honda*1  <p style="text-align: center;">Teplota prostředí</p>	<ul style="list-style-type: none"> • Olej API SN nebo vyšší třídy pro úsporu paliva • Certifikační značka „Starburst“ institutu API  <p style="text-align: center;">Teplota prostředí</p>

*1: Složení napomáhající snížení spotřeby paliva.

Kontrola oleje

Hladinu motorového oleje doporučujeme kontrolovat při každém doplňování paliva. Vozidlo zaparkujte na vodorovné ploše.

Vypněte pohonný systém. Hladinu oleje můžete zkontrolovat i bez předchozího provozu motoru. Pokud byl motor v provozu, vyčkejte před kontrolou oleje přibližně tři minuty.

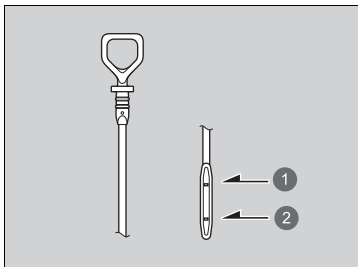
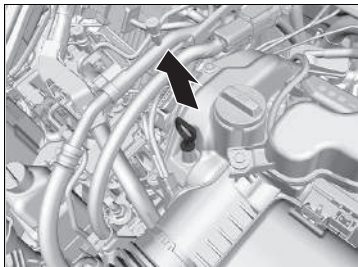

- 1 Horní značka
- 2 Dolní značka

► Kontrola oleje

Je-li hladina oleje v blízkosti dolní značky nebo níže, olej pomalu dolijte, přičemž dejte pozor, abyste nepřelili.

Množství spotřebovaného oleje závisí na tom, jak se s vozidlem jezdí a na klimatických a silničních podmínkách. Spotřeba oleje může být až 1 litr na 1 000 km. Spotřeba bude vyšší u nového motoru.

1. Vytáhněte měrku (oranžová).
2. Měrku otřete čistým kusem látky nebo papírovou utěrkou.
3. Měrku po celé délce zasuňte zpět do jejího otvoru.

4. Měrku znovu vytáhněte a zkontrolujte hladinu oleje. Hladina oleje musí být mezi horní a dolní značkou. Olej v případě potřeby dolijte.

Doplnění motorového oleje

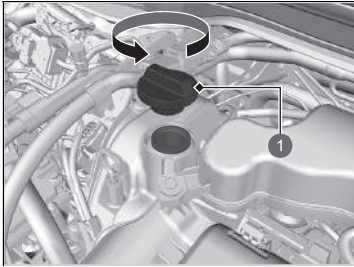

1 Uzávěr plnicího otvoru oleje

1. Odšroubujte a sejměte uzávěr plnicího otvoru motorového oleje.
2. Olej pomalu doplňte.
3. Našroubujte uzávěr plnicího otvoru motorového oleje a pevně jej utáhněte.
4. Vyčkejte tři minuty a olejovou měrkou znovu zkontrolujte motorový olej.

» Doplnění motorového oleje

POZNÁMKA

Motorový olej nedoplňujte nad horní značku. Přeplnění motorovým olejem může vést k jeho únikům a poškození motoru.

Pokud olej rozlijete, okamžitě jej setřete. Rozlitý olej může poškodit součásti v motorovém prostoru.

Chladicí systém

Předepsaná chladicí kapalina: Nemrznoucí směs / chladicí kapalina Honda typu 2 pro všechna roční období

Tato chladicí kapalina je předem připravená z 50 % nemrznoucí směsi a 50 % vody. Nepřidávejte žádnou další nemrznoucí směs ani vodu.

Hladinu chladicí kapaliny motoru doporučujeme kontrolovat při každém doplňování paliva. Nejprve zkontrolujte rezervní nádrž. Je-li zcela prázdná, také zkontrolujte hladinu chladicí kapaliny v chladiči. Dolijte přiměřené množství chladicí kapaliny motoru.

Rezervní nádrž

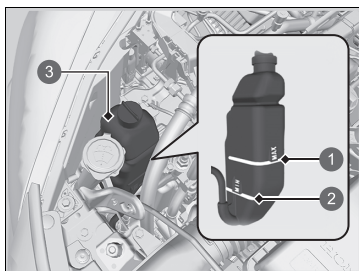

- 1 MAX
- 2 MIN
- 3 Rezervní nádrž

1. **Ujistěte se, že motor a chladič jsou chladné.**
2. Zkontrolujte množství chladicí kapaliny v rezervní nádrži.
 - Je-li hladina chladicí kapaliny pod značkou **MIN**, dolijte předepsanou chladicí kapalinu, až hladina dosáhne ke značce **MAX**.

Chladicí systém

⚠ VÝSTRAHA

Odšroubování uzávěru chladiče horkého motoru může způsobit, že horká chladicí kapalina vystříkne a opaří vás.

Než uzávěr chladiče odšroubujete, vždy nechte motor a chladič vychladnout.

POZNÁMKA

Lze-li očekávat teploty trvale pod $-30\text{ }^{\circ}\text{C}$, je třeba upravit směs chladicí kapaliny na větší koncentraci. Podrobné informace o vhodné směsi chladicí kapaliny získáte u dealera společnosti Honda.

Není-li k dispozici nemrznoucí směs / chladicí kapalina Honda, můžete jako dočasnou náhradu použít chladicí kapalinu bez silikátů od jiné renomované značky. Zkontrolujte, zda jde o vysoce kvalitní chladicí kapalinu doporučenou pro hliníkové motory. Nepřetržité používání chladicí kapaliny jiné značky než Honda by mohlo způsobit korozi a závadu nebo selhání chladicího systému. Chladicí systém co nejdříve nechte propláchnout nemrznoucí směsí/chladicí kapalinou Honda.

Do chladicího systému vozidla nepřidávejte inhibitory koroze ani jiné přísady. Nemusejí být kompatibilní s chladicí kapalinou nebo součástmi motoru.

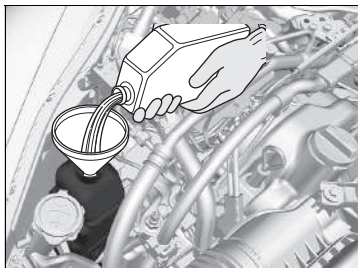

3. Prohlédněte chladicí systém, zda nedochází k únikům.

■ Chladič

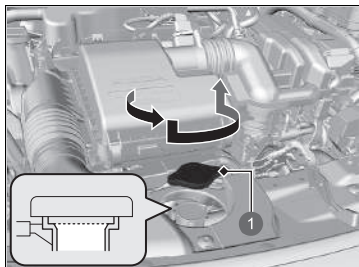

1 Uzávěr chladiče

1. **Ujistěte se, že motor a chladič jsou chladné.**
2. Uzávěrem chladiče otočte o 1/8 otáčky proti směru hodinových ručiček a uvolněte veškerý tlak v chladicím systému.
3. Stlačte uzávěr chladiče a otáčením proti směru hodinových ručiček ho sejměte.
4. Hladina chladicí kapaliny musí sahát po základnu plnicího hrdla. Je-li nízká, chladicí kapalinu dolijte.
5. Uzávěr chladiče nasadte zpět a úplně utáhněte.

» Chladič

POZNÁMKA

Kapalinu lijte pomalu a opatrně, abyste žádnou nerozlili. Rozlitou kapalinu okamžitě setřete, mohla by poškodit součásti v motorovém prostoru.

■ Uzávěr chladiče

Příklad



- Uzávěr nikdy neotevírejte v horkém stavu.
- Horká chladicí kapalina by vás mohla popálit.
- Přetlakový ventil se začíná otevírat při 108 kPa.

Kapalina převodovky

Předepsaná kapalina: Honda ATF DW-1

Nechte zkontrolovat u dealera hladinu kapaliny a v případě potřeby kapalinu vyměňte. Ohledně výměny kapaliny převodovky se řiďte termínem plánované údržby vašeho vozidla.

📄 **Plán údržby*** Str. 509

Nepokoušejte se zkontrolovat nebo vyměnit kapalinu v převodovce sami.

🔗 Kapalina převodovky

POZNÁMKA

Kapalinu Honda ATF DW-1 nemíchejte s jinými kapalinami pro převodovky.

Použití jiné kapaliny převodovky než Honda ATF DW-1 může negativně ovlivnit chod a životnost převodovky vašeho vozidla a převodovku poškodit.

Jakékoli poškození způsobené použitím kapaliny převodovky, která není ekvivalentem kapaliny Honda ATF DW-1, není kryto zárukou nového vozidla Honda.

* Není k dispozici u všech modelů

Brzdová kapalina

Předepsaná kapalina: Brzdová kapalina DOT 3 nebo DOT 4

Kontrola brzdové kapaliny



- 1 Rezervní nádrž
- 2 **MAX**
- 3 **MIN**

Hladina se musí pohybovat mezi značkami **MIN** a **MAX** na straně rezervní nádrže.



- 1 Rezervní nádrž
- 2 **MAX**
- 3 **MIN**

Brzdová kapalina

POZNÁMKA

Brzdová kapalina s označením DOT 5 není kompatibilní s brzdovým systémem vašeho vozidla a může způsobit jeho rozsáhlé poškození.

Doporučujeme používat originální výrobky.

Je-li hladina brzdové kapaliny na značce **MIN** nebo níže, nechte u dealera vozidlo co nejdříve prohlédnout, zda nedochází k úniku nebo zda nejsou opotřebované brzdové destičky.

Doplňování kapaliny do ostřikovače čelního skla

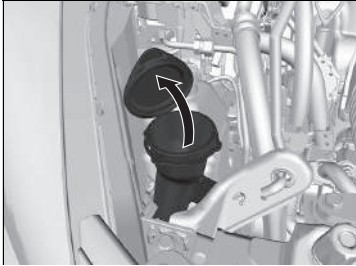

Zkontrolujte množství kapaliny do ostřikovače čelního skla tak, že zkontrolujete nádržku.

Je-li hladina nízká, nádrž ostřikovačů dolijte.

Kapalinu do ostřikovačů lijte opatrně. Nádrž nepřelijte.

Palivový filtr

Palivový filtr vyměňte dle doporučení týkajících se doby a vzdálenosti uvedených v plánu údržby.

Palivový filtr nechte vyměnit kvalifikovaným technikem. V případě, že se spoji palivových potrubí není zacházeno správně, může palivo unikat ven, a způsobit tak nebezpečí.

» Doplnění kapaliny do ostřikovače čelního skla

POZNÁMKA

Do nádrže ostřikovačů čelního skla nelijte nemrznoucí kapalinu ani roztok octa/vody. Nemrznoucí směs může poškodit lak vozidla. Roztok octa/vody může poškodit čerpadlo ostřikovače čelního skla. Používejte pouze běžně prodávané kapaliny do ostřikovačů. Vyhněte se dlouhodobému používání tvrdé vody, aby nedošlo k usazování vodního kamene.

» Palivový filtr

Modely se systémem připomenutí servisní prohlídky

Palivový filtr je nutné měnit dle oznámení připomenutí servisní prohlídky.

Světlomety

Světlomety jsou typu LED. Sestavu nechte zkontrolovat a vyměnit u autorizovaného dealera Honda.

Přední mlhová světla*

Přední mlhová světla jsou typu LED. Sestavu nechte zkontrolovat a vyměnit u autorizovaného dealera Honda.

Obrysová světla / světla pro denní svícení

Obrysová světla / světla pro denní svícení jsou typu LED. Sestavu nechte zkontrolovat a vyměnit u autorizovaného dealera Honda.

Přední směrová světla

Přední směrová světla jsou typu LED. Sestavu nechte zkontrolovat a vyměnit u autorizovaného dealera Honda.

Boční směrová světla / výstražná světla

Boční směrová světla vnějších zrcátek jsou typu LED. Sestavu nechte zkontrolovat a vyměnit u autorizovaného dealera Honda.

Světlomety

Sklon světlometů je nastaven z výroby a není nutné jej seřizovat. Pokud však pravidelně převážíte v zavazadlovém prostoru těžké předměty nebo jezdíte s přívěsem*, nechejte si sklon světlometů seřídít u dealera nebo v odborném servisu.

Žárovky brzdových/koncových světel a zadních směrových světel

Při výměně použijte následující žárovky.

Brzdové světlo:	LED
Koncová světla:	LED
Zadní směrové světlo:	21 W (žlutá)

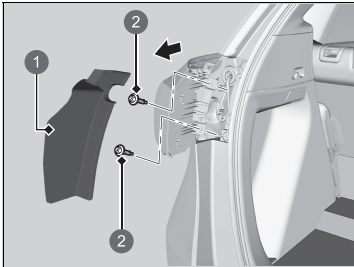

1. Sejměte kryt.
2. Křížovým šroubovákem povolte šrouby.
3. Vytáhněte sestavu světla ze zadního sloupku.

- 1 Kryt
- 2 Šroub

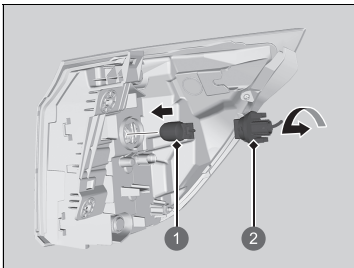

4. Otáčejte objímkou doleva a vyjměte ji. Vyjměte původní žárovku.
5. Nasadte novou žárovku.

- 1 Žárovka
- 2 Objímka

Žárovky brzdových/koncových světel a zadních směrových světel

Brzdová/koncová světla jsou typu LED. Sestavu nechte zkontrolovat a vyměnit u autorizovaného dealera Honda.

Žárovky koncových světel a světla zpátečky

Při výměně použijte následující žárovky.

Koncová světla: LED

Světlo zpátečky: 16 W

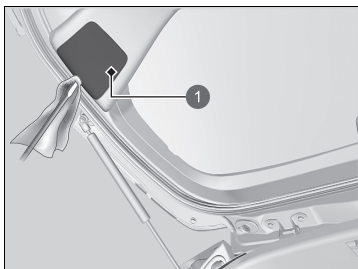

1 Kryt

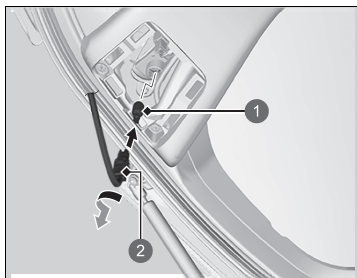

- 1 Žárovka
- 2 Objímka

Žárovky koncových světel a světla zpátečky

Koncová světla jsou typu LED. Sestavu nechte zkontrolovat a vyměnit u autorizovaného dealera Honda.

1. Páčením okraje světla pomocí plochého šroubováku uvolněte a sejměte kryt.
 - Plochý šroubovák omotejte kusem látky, abyste předešli poškrábání.

2. Otáčejte objímkou doleva a vyjměte ji. Vyjměte původní žárovku.
3. Nasaďte novou žárovku.

Osvětlení zadní registrační značky

Osvětlení zadní registrační značky je typu LED. Sestavu nechte zkontrolovat a vyměnit u autorizovaného dealera Honda.

Třetí brzdové světlo

Třetí brzdové světlo je typu LED. Sestavu nechte zkontrolovat a vyměnit u autorizovaného dealera Honda.

Zadní mlhové světlo

Zadní mlhové světlo je typu LED. Sestavu nechte zkontrolovat a vyměnit u autorizovaného dealera Honda.

Žárovky ostatních světel

■ Žárovka stropního světla *

Při výměně použijte následující žárovku.

Stropní světlo: 8 W

1. Pomocí plochého šroubováku vypačte okraj krytu a kryt sejměte.
► Plochý šroubovák omotejte kusem látky, abyste předešli poškrábání.

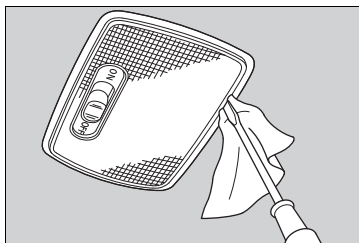

2. Vyjměte původní žárovku a nasadte novou žárovku.

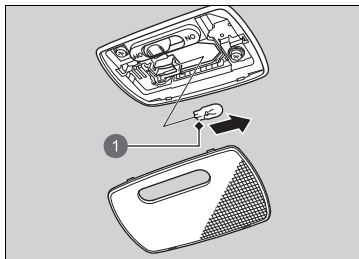

① Žárovka

■ Žárovky čtecích světel *

Při výměně použijte následující žárovky.

Čtecí světlo: 8 W

1. Zatlačte na kryt světel na opačné straně, kde provádíte výměnu.
2. Pomocí plochého šroubováku páčením uvolněte okraj mezi kryty a kryt vysadte.
► Plochý šroubovák omotejte kusem látky, abyste předešli poškrábání.

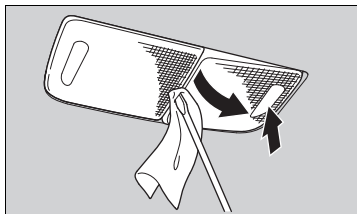

3. Vyjměte původní žárovku a nasadte novou žárovku.

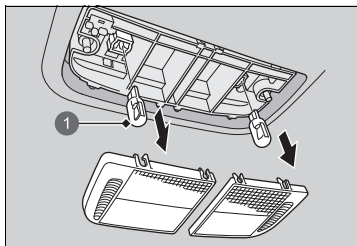

① Žárovka

■ Žárovky osvětlení kosmetických zrcátek

Při výměně použijte následující žárovky.

Světlo kosmetického zrcátka: 2 W

1. Pomocí plochého šroubováku vypačte okraj krytu a kryt sejměte.
► Plochý šroubovák omotejte kusem látky, abyste předešli poškrábání.

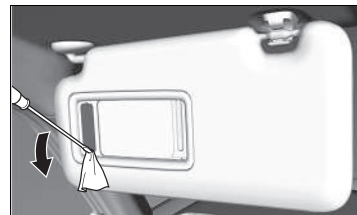

2. Vyjměte původní žárovku a nasadte novou žárovku.

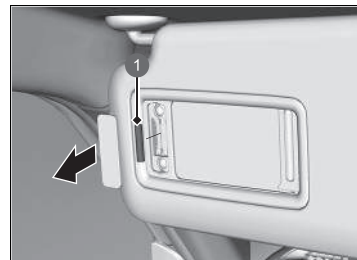

① Žárovka

■ Žárovka světla zavazadlového prostoru

Při výměně použijte následující žárovku.

Světlo zavazadlového prostoru: 5 W

1. Pomocí plochého šroubováku vypačte okraj krytu a kryt sejměte.
 - Plochý šroubovák omotejte kusem látky, abyste předešli poškrábání.

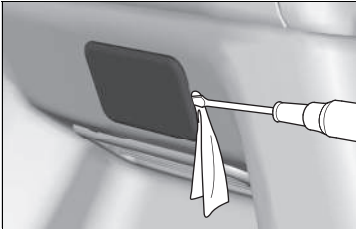

2. Vyměňte původní žárovku a nasadte novou žárovku.

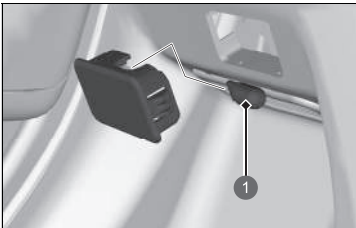

- 1 Žárovka

Kontrola lišt stěračů

Pokud se zhorší stav gumové části lišty stěračů, bude zanechávat pruhy nesetřeného skla, vydávat hluk a tvrdé povrchy lišty mohou sklo poškrábat.

Výměna gumové části lišty předního stěrače

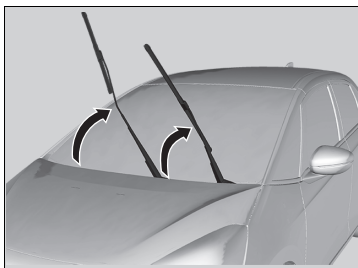

1. Nejprve zvedněte rameno stěrače na straně řidiče, poté na straně spolujezdce.

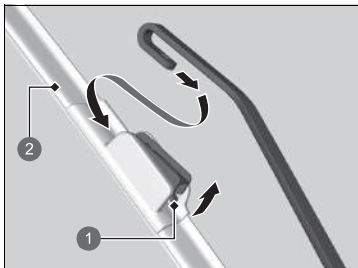

2. Stiskněte směrem nahoru výčnělek, podržte jej a pak vysuňte držák z ramena stěrače.

- 1 Výčnělek
- 2 Držák

🔧 Výměna gumové části lišty předního stěrače

POZNÁMKA

Dávejte pozor, abyste rameno stěrače nepustili na čelní sklo, hrozí poškození stěrače anebo čelního skla.

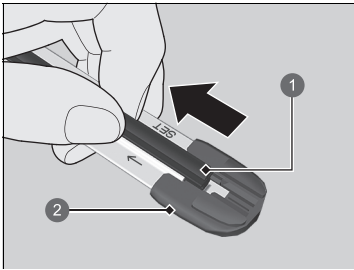

- 1 Lišta
- 2 Koncovka na dolní straně

3. Zatáhněte za lištu stěrače ve směru šipky na obrázku a vytáhněte ji z koncovky držáku.

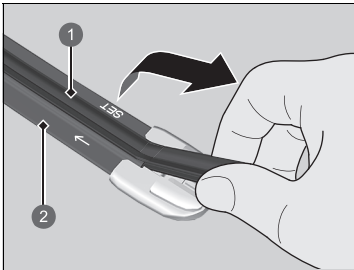

- 1 Lišta
- 2 Držák

4. Nyní táhněte opačným směrem a vysuňte lištu z držáku ven.

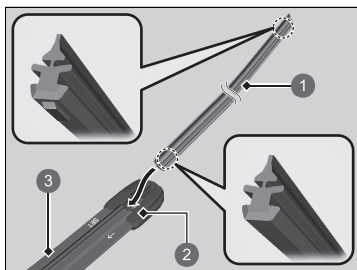

- 1 Lišta
- 2 Koncovka
- 3 Držák

5. Nasadte novou lištu stěrače plochou stranou na spodní část držáku. Zasuňte lištu až na doraz.
6. Nasadte konec lišty stěrače do koncovky.
7. Nasuňte držák na rameno stěrače tak, aby zacvaklo.
8. Nejprve položte rameno stěrače na straně spolujezdce, poté na straně řidiče.

Výměna gumové části lišty zadního stěrače



1. Odklopte rameno stěrače.
2. Postupně odšroubujte spodní konec lišty stěrače z ramena stěrače.

1 Rameno stěrače

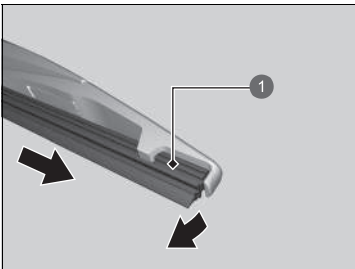

3. Vysuňte lištu ze stěrače.

1 Lišta

» Výměna gumové části lišty zadního stěrače

POZNÁMKA

Rameno stěrače neupustte, mohlo by poškodit zadní okno.

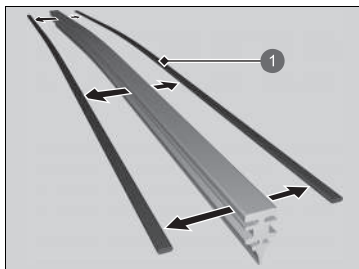

1 Úchytka

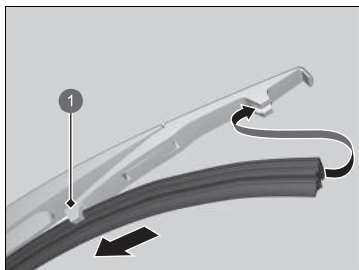

1 Držák

4. Odstraňte úchytky z lišty stěrače a nasadte je na novou gumovou lištu.

5. Nasuňte novou lištu stěrače na držák.
► Ujistěte se, že je lišta stěrače ve správné pozici, a poté ji nasadte na rameno stěrače.

Kontrola pneumatik

Pro bezpečný provoz vašeho vozidla musí být pneumatiky správného typu a rozměru, v dobrém stavu, s adekvátním běhounem a správně nahuštěné.

■ Pokyny pro huštění

Správně nahuštěné pneumatiky zajišťují nejlepší kombinaci jízdních vlastností, životnosti běhounu a pohodlí. Předepsaný tlak je uveden na štítku na sloupku dveří řidiče.

Podhuštěné pneumatiky se opotřebovávají nerovnoměrně, negativně ovlivňují spotřebu paliva a hrozí u nich vyšší riziko závad z důvodu přehřátí.

Přehuštěné pneumatiky způsobují nepohodlnou jízdu vozidlem, jsou náchylnější k poškození a nerovnoměrně se opotřebovávají.

Každý den před jízdou prohlédněte každou pneumatiku. Pokud některá vypadá nižší než ostatní, zkontrolujte tlak tlakoměrem.

Nejméně jednou měsíčně nebo před dlouhými jízdami tlakoměrem změřte tlak ve všech pneumatikách. Dokonce i v pneumatikách v dobrém stavu se může snížit tlak o 10–20 kPa za měsíc.

■ Pokyny pro prohlídku

Při každé kontrole nahuštění zkontrolujte také pneumatiky a drčky ventilů.

Hledejte:

- Výdutě nebo prohlubně na straně nebo v běhounu. Pneumatiky vyměňte, naleznete-li jakékoli řezy, odštěpky nebo praskliny na straně pneumatiky. Vidíte-li tkaninu nebo drát, vyměňte ji.
- Odstraňte všechna cizí tělesa a hledejte, zda nedochází k úniku vzduchu.
- Nerovnoměrné opotřebení běhounu. U dealera nechte zkontrolovat geometrii kol.
- Nadměrné opotřebení běhounu.
 - **Indikátory opotřebení** Str. 540
- Praskliny nebo jiné poškození okolo dríku ventilu.

☒ Kontrola pneumatik

⚠ VÝSTRAHA

Pokud budete používat nadměrně opotřebené nebo nesprávně nahuštěné pneumatiky, může to způsobit nehodu, při které se můžete vážně zranit nebo zemřít.

Dodržujte veškeré pokyny týkající se huštění a údržby pneumatik uvedené v této uživatelské příručce.

Tlak v pneumatikách měřte za studena. To znamená, že vozidlo musí stát alespoň tři hodiny nebo mít za sebou jízdu dlouhou maximálně 1,6 km. Je-li to zapotřebí, upravte huštěním tlak na předepsanou hodnotu.

Pokud kontrolujete tlak v zahřátých pneumatikách, může dosahovat hodnoty o 30–40 kPa vyšší než při kontrole u studených pneumatik.

Při každé změně tlaku v pneumatikách je nutné provést kalibraci systému sledování tlaku v pneumatikách.

➤ **Systém sledování tlaku v pneumatikách**

Str. 392

Indikátory opotřebení

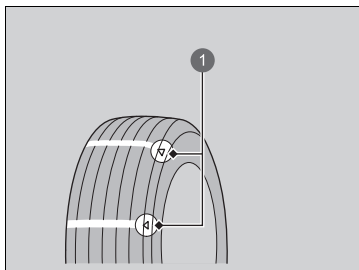

- 1 Příklad značky indikátoru opotřebení

Hloubka drážky, kde se indikátor opotřebení nachází, je přibližně o 1,6 mm menší než kdekoli jinde na pneumatice. Pokud došlo k opotřebení během natolik, že dojde k odhalení indikátoru, pneumatiku vyměňte.

Opotřeбенé pneumatiky mají na mokřých vozovkách nízkou přilnavost.

Životnost pneumatik

Životnost pneumatik závisí na mnoha faktorech, včetně stylu řízení, stavu silnic, naložení vozidla, tlaku nahuštění, historie údržby, rychlosti a stavu prostředí (dokonce i když pneumatiky nejsou používány).

Kromě pravidelných prohlídek a údržby tlaku nahuštění je doporučeno, abyste prováděli každoroční prohlídku pneumatik starších pěti let. Všechny pneumatiky je po 10 letech od data výroby nutné vyřadit z provozu bez ohledu na stav jejich opotřebení.

►► Kontrola pneumatik

Pneumatiky nechte zkontrolovat u dealera, pokud za jízdy cítíte neustálé vibrace. Nové pneumatiky a veškeré demontované a opět namontované pneumatiky je nutné správně vyvážit.

Jízda vysokou rychlostí

Modely bez pneumatik 185/60R16

Doporučujeme, abyste nejezdili rychleji, než dovolí rychlostní omezení a podmínky. Pokud pojedete stálou vysokou rychlostí (nad 160 km/h), upravte tlak pneumatik za studena podle níže uvedených údajů, abyste předešli nadměrné akumulaci tepla a náhlému selhání pneumatik.

Rozměr pneumatiky	185/60R15 88H
Tlak	Přední: 260 kPa (2,6 bar) Zadní: 250 kPa (2,5 bar)
Rozměr pneumatiky	185/55R16 87H
Tlak	Přední: 270 kPa (2,7 bar) Zadní: 260 kPa (2,6 bar)

Výměna pneumatiky a kola

Pneumatiky vyměňujte za radiální se stejným rozměrem, rozsahem zátěže, rychlostní kategorií a maximálním jmenovitým tlakem za studena (viz boční stěna pneumatiky). Použití pneumatik různých rozměrů nebo konstrukce může způsobit, že některé systémy jako ABS a VSA (stabilizační systém vozidla) nebudou fungovat správně.

Pneumatiky nejlépe vyměňte všechny najednou. Není-li to možné, vyměňte přední nebo zadní pneumatiky jako pár.

Ujistěte se, že technické údaje kola se shodují s technickými údaji původních kol.

⚠ Výměna pneumatiky a kola

⚠ VÝSTRAHA

Montáž nevhodných pneumatik může ovlivnit jízdní vlastnosti a stabilitu vašeho vozidla. To může způsobit nehodu, při které se můžete vážně zranit nebo zemřít.

Vždy používejte rozměr a typ pneumatik doporučený na informačním štítku pneumatik ve vašem vozidle.

Záměna pneumatik

Záměna pneumatik podle plánu údržby pomáhá mnohem rovnoměrněji rozdělovat opotřebení a prodloužit životnost pneumatik.

■ Pneumatiky bez označení otáčení

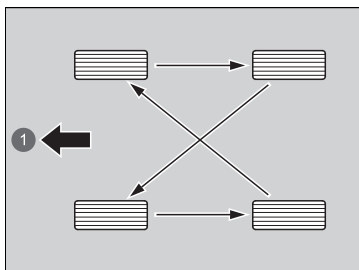

Pneumatiky zaměňte podle obrázku.

1 Přední strana

■ Pneumatiky s označením otáčení

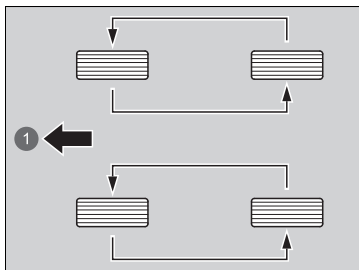

Pneumatiky zaměňte podle obrázku.

1 Přední strana

►► Záměna pneumatik

Pneumatiky se směrovým běhounem zaměňujte pouze zepředu dozadu (ne z jedné strany na opačnou). Montáž směrových pneumatik provádějte pouze s indikátorem otáčení směrem vpřed, viz níže.

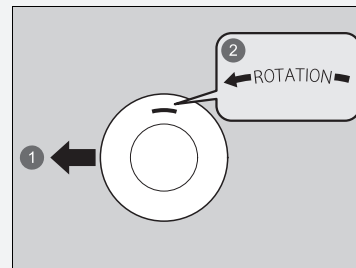

1 Přední strana

2 Označení otáčení

Při záměně pneumatik nezapomeňte zkontrolovat tlak vzduchu.

Při každé záměně pneumatik je nutné provést inicializaci systému sledování tlaku v pneumatikách.

► **Systém sledování tlaku v pneumatikách**

Str. 392

Zařízení pro udržení trakce na sněhu

Pokud jezdíte po zasněžených nebo zmrzlých silnicích, namontujte zimní pneumatiky nebo sněhové řetězy, snižte rychlost a za jízdy udržujte od vozidel dostatečnou vzdálenost.

Při točení volantem nebo brzdění buďte obzvláště opatrní, abyste předešli smyku.

Sněhové řetězy, zimní pneumatiky nebo celoroční pneumatiky použijte, je-li to zapotřebí, nebo pokud to vyžaduje zákon.

Při montáži se řiďte následujícími pokyny.

Zimní pneumatiky:

- Zvolte stejný rozměr a rozsah zatížení jako u původních pneumatik.
- Pneumatiky namontujte na všechna čtyři kola.

Sněhové řetězy:

- Před zakoupením jakéhokoli typu řetězů pro vozidlo se poraďte s dealerem.
- Namontujte je pouze na přední pneumatiky.
- Jelikož má vaše vozidlo omezenou světlou výšku pneumatik, důrazně doporučujeme použít sněhové řetězy uvedené níže:

Rozměr původní pneumatiky*1	Typ řetězu
185/60R15 88H	RUD-matic classic 48478
185/55R16 87H	RUD-matic classic 48479
185/60R16 86H	RUD-matic classic 48482

*1: Rozměr původní pneumatiky je uveden na informačním štítku pneumatik na sloupku řidiče.

- Při montáži se řiďte pokyny výrobce. Při montáži je co nejvíce utáhněte.
- Zkontrolujte, zda řetězy nejsou ve styku s brzdovým potrubím nebo zavěšením kol.
- Jeďte pomalu.

► Zařízení pro udržení trakce na sněhu

⚠ VÝSTRAHA

Používání špatných řetězů nebo nesprávná montáž řetězů může poškodit brzdová potrubí a způsobit nehodu, při které se můžete vážně zranit nebo zemřít.

Dodržujte všechny pokyny týkající se výběru a použití sněhových řetězů uvedené v této uživatelské příručce.

POZNÁMKA

Zařízení pro udržení trakce, která mají nesprávný rozměr nebo jsou nesprávně namontována, mohou poškodit brzdové potrubí, zavěšení kol, karoserii a kola vozidla. Pokud narážejí do jakékoli části vozidla, zastavte.

Podle právních předpisů EU týkajících se pneumatik je při použití zimních pneumatik nutné do zorného pole řidiče zřetelně připevnit nálepku s maximální rychlostí zimních pneumatik v případě, že maximální rychlost vozidla je vyšší než maximální přípustná rychlost zimních pneumatik. Nálepku obdržíte u vašeho prodejce pneumatik. Máte-li jakékoli dotazy, poraďte se s dealerem.

Při montáži sněhových řetězů se řiďte pokyny výrobce týkajícími se provozních limitů vozidla.

Sněhové řetězy použijte pouze v nouzi nebo jsou-li pro průjezd určitou oblastí vyžadovány zákonem.

Při jízdě se sněhovými řetězy na sněhu nebo ledu dbejte zvýšené opatrnosti. Mohou mít méně předvídatelné jízdní vlastnosti než dobré zimní pneumatiky bez řetězů.

Je-li vaše vozidlo vybaveno letními pneumatikami, buďte opatrní: pneumatiky nejsou určeny pro provoz v zimním období. Více informací vám sdělí dealer.

Kontrola 12V akumulátoru

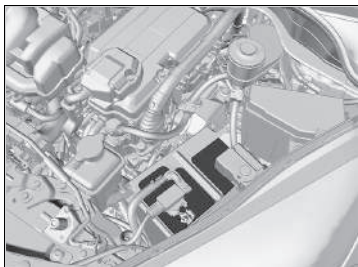

Stav akumulátoru je monitorován snímačem na záporném pólu. Dojde-li k problému s tímto senzorem, zobrazí se v informačním rozhraní řidiče příslušné hlášení. Pokud k tomu dojde, nechte vozidlo zkontrolovat u dealera.

Každý měsíc zkontrolujte vývody akumulátoru, zda nejsou zkorodované.

Pokud dojde k odpojení nebo vybití akumulátoru vašeho vozidla:

- Audiosystém je vyřazen z provozu.
 - ➔ **Reaktivace audiosystému** Str. 241
- Hodiny se vynulují.
 - ➔ **Hodiny** Str. 164
 - ➔ **Nastavení hodin** Str. 260

Typ s pravostranným řízením

- Je nutno resetovat systém imobilizéru.
 - ➔ **Kontrolka systému imobilizéru** Str. 119

12V akumulátor

⚠ VÝSTRAHA

Akumulátor při normálním provozu vypouští výbušný plyný vodík.

Jiskra nebo otevřený plamen mohou způsobit výbuch akumulátoru, který je silný natolik, aby vás zabil nebo vážně zranil.

K akumulátoru se nepřibližujte se zdroji jisker, otevřeným ohněm a zapalnými kuřáckými materiály.

Při provádění jakékoli údržby akumulátoru noste ochranný oděv a obličejový štít.

⚠ VÝSTRAHA

Akumulátor obsahuje kyselinu sírovou (elektrolyt), která je vysoce žíravá a jedovatá.

Pokud se vám elektrolyt dostane do očí nebo na kůži, může způsobit vážné popáleniny. Při práci s akumulátorem nebo v jeho blízkosti noste pomůcky na ochranu očí a ochranný oděv.

Polknutí elektrolytu může způsobit smrtelnou otravu, pokud okamžitě nepodniknete nápravnou akci.

UDRŽUJTE MIMO DOSAH DĚTÍ

12V akumulátor**Nouzové postupy**

Oči: Vyplachujte vodou ze sklenice nebo jiné nádoby po dobu nejméně 15 minut. (Voda pod tlakem by mohla oko poranit.) Ihned přivolejte lékaře.

Pokožka: Svlékněte kontaminované šatstvo. Pokožku opláchněte velkým množstvím vody. Ihned přivolejte lékaře.

Polknutí: Vypijte vodu nebo mléko. Ihned přivolejte lékaře.

Pokud objevíte korozi, vývody akumulátoru očistěte roztokem prášku do pečiva a vody. Očistěte vývody vlhkým ručníkem. Osušte akumulátor kusem látky/ utěrkou. Na koncovky naneste vrstvu maziva, abyste do budoucna zabránili korozi.

Při výměně musí mít nový akumulátor stejné technické parametry.

Více informací žádejte u dealera.

Nabíjení 12V akumulátoru

Vždy odpojte oba kabely akumulátoru, abyste předešli poškození elektrické instalace vašeho vozidla. Vždy nejprve odpojte záporný (–) kabel a připojte ho jako poslední.

12V akumulátor

Když po opětovném připojení 12V akumulátoru přepnete režim napájení do polohy ZAPNUTO, mohou se na přístrojovém panelu rozsvítit kontrolky adaptivního tempomatu (ACC) s asistentem pro jízdu v kolonách, stabilizačního systému vozidla (VSA), vypnutí stabilizačního systému vozidla (VSA), systému pro zmírnění rizika vyjetí z komunikace, bezpečnostní podpory (žlutá) a nízkého tlaku v pneumatikách / systému sledování tlaku v pneumatikách spolu s příslušnou zprávou.

Jedte krátce rychlostí vyšší než 20 km/h. Kontrolka by měla zhasnout. Pokud kontrolka nezhasne, nechte vozidlo prohlédnout u dealera.

Výměna 12V akumulátoru

Při demontáži a výměně 12V akumulátoru vždy dodržujte bezpečnostní pokyny pro údržbu a výstrahy pro kontrolu akumulátoru, abyste předešli možným nebezpečím.

➤ **Bezpečnost při provádění údržby** Str. 501

➤ **Kontrola 12V akumulátoru** Str. 544

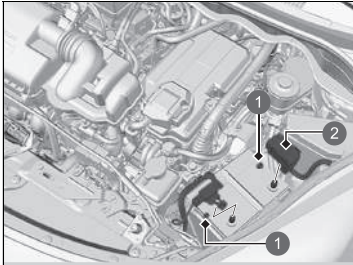

- ❶ Matice
- ❷ Kryt

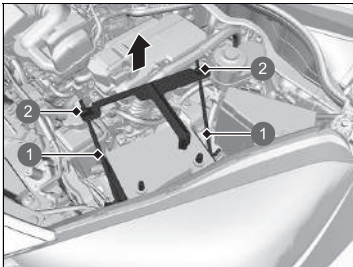

- ❶ Podpěra
- ❷ Matice

1. Přepněte režim napájení na VOZIDLO VYPNUTO. Otevřete kapotu.
2. Uvolněte matici na záporném kabelu akumulátoru, poté kabel odpojte od záporného pólu (-).
3. Otevřete kryt kladného vývodu akumulátoru. Uvolněte matici na kladném kabelu akumulátoru, poté kabel odpojte od kladného pólu (+).
4. Klíčem uvolněte matici na obou stranách konzoly akumulátoru.
5. Spodní konce podpěr akumulátoru vytáhněte z otvoru na základně akumulátoru a demontujte kombinaci konzoly a podpěr akumulátoru.

➤ Výměna 12V akumulátoru

POZNÁMKA

Nesprávně zlikvidovaný akumulátor může poškodit životní prostředí a zdraví lidí. Vždy si ověřte místní předpisy týkající se likvidace akumulátoru.

Tento symbol na akumulátoru znamená, že tento výrobek nesmí být likvidován jako domácí odpad.



Při montáži akumulátoru postupujte opačně.

Vždy nejprve odpojte záporný (-) kabel a připojte ho jako poslední.

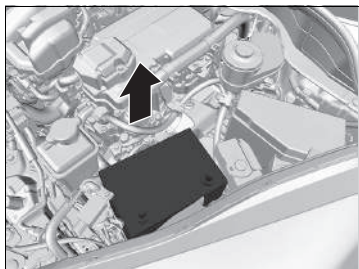

6. Akumulátor opatrně vytáhněte.

Štítek akumulátoru



Štítek akumulátoru

NEBEZPEČÍ

- K akumulátoru se nepřibližujte s plameny a zdroji jisker. Akumulátor vytváří výbušný plyn, který může způsobit výbuch.
- Při manipulaci s akumulátorem používejte ochranu očí a gumové rukavice, aby se zamezilo riziku těžkých popálenin nebo ztráty zraku způsobených kontaktem s elektrolytem akumulátoru.
- Nedovolte dětem, aby za žádných okolností manipulovaly s akumulátorem. Zajistěte, že každá osoba manipulující s akumulátorem, byla řádně seznámena s riziky a správnými postupy při manipulaci.
- S elektrolytem akumulátoru zacházejte s nejvyšší opatrností, protože obsahuje zředěnou kyselinu sírovou. Pokud se elektrolyt dostane do očí nebo na kůži, může způsobit popáleniny nebo ztrátu zraku.
- Před manipulací s akumulátorem si pozorně přečtěte tento návod. V opačném případě může dojít ke zranění osob nebo poškození vozidla.
- Nepoužívejte akumulátor, pokud je hladina elektrolytu na doporučené úrovni nebo pod ní. Použití akumulátoru s nízkou hladinou elektrolytu může vést k jeho explozi a následně k vážnému zranění osob.

Výměna baterie v dálkovém ovladači

Pokud se po stisknutí některého tlačítka nerozsvítí kontrolka, baterii vyměňte.



Typ baterie: CR2032

1. Vytáhněte zabudovaný klíč.
 - ▶ Minci omotejte kusem látky, abyste předešli poškrábání bezklíčového dálkového ovládní.
 - ▶ Sejměte jej opatrně, abyste neztratili tlačítka.
2. Opatrným páčením mincí za okraj sejměte horní polovinu.
 - ▶ Přesvědčte se, že jste při výměně baterie zachovali správnou polaritu.
3. Přesvědčte se, že jste při výměně baterie zachovali správnou polaritu.

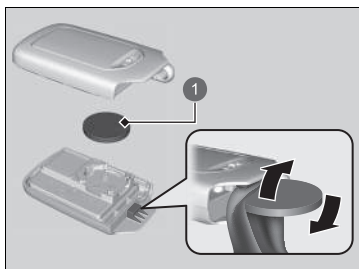

1 Baterie

🔧 Výměna baterie v dálkovém ovladači

⚠️ ⚠️ VÝSTRAHA

NEBEZPEČÍ POLEPTÁNÍ CHEMIKÁLIÍ

Baterie napájející vysílač dálkového ovládní může při spolknutí způsobit vážné vnitřní poleptání a může skončit až smrtí. Nové a použité baterie uchovávejte mimo dosah dětí. Máte-li podezření, že dítě spolkló baterii, okamžitě vyhledejte lékařskou pomoc.

POZOR: Při nesprávné výměně baterie hrozí nebezpečí výbuchu. Nahraďte ji pouze stejným nebo ekvivalentním typem.

POZOR: Nevystavujte baterii nadměrnému teplu, například slunečnímu záření, ohni apod., které může způsobit výbuch nebo únik hořlavé kapaliny nebo plynu během používání, skladování nebo přepravy.

POZOR: Baterii nelikvidujte vhozením do ohně či horké pece, ani rozdrcením nebo rozřezáním, neboť by mohlo dojít k výbuchu.

POZOR: Nevystavujte baterii extrémně nízkému tlaku vzduchu ve vysokých nadmořských výškách, který by mohl způsobit výbuch nebo únik hořlavé kapaliny nebo plynu.

» Výměna baterie v dálkovém ovladači

Symbol výstrahy se nachází vedle knoflíkové baterie*.

POZNÁMKA

Nesprávně zlikvidovaná baterie může poškodit životní prostředí. Vždy si ověřte místní předpisy týkající se likvidace baterie.

Tento symbol na baterii znamená, že tento výrobek nesmí být likvidován jako domácí odpad.



Náhradní baterie jsou běžně v prodeji nebo jsou k dostání u dealera.

* Není k dispozici u všech modelů

Klimatizace

Servis automatické klimatizace smí provádět pouze kvalifikovaný technik, aby byl zajištěn její řádný a bezpečný provoz.

Nikdy neopravujte nebo nevyměňujte výparník (chladicí spirálu) s využitím kusu vymontovaného z ojetého vozidla nebo vozidla z vrakoviště.

Údržba automatické klimatizace

POZNÁMKA

Chladivo uvolněné do ovzduší může poškodit životní prostředí.

Chcete-li předejít uvolnění chladiva do ovzduší, nikdy nevyměňujte výparník za kus vymontovaný z ojetého vozidla nebo vozidla z vrakoviště.

Chladivo v systému klimatizace vozidla je hořlavé a nejsou-li při provádění servisu dodrženy správné postupy, může dojít k jeho vznícení.

Štítek klimatizace je umístěn pod kapotou:

➤ **Bezpečnostní štítky** Str. 103

➤ **Technická data** Str. 606

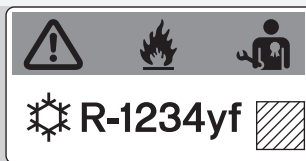

 : Pozor

 : Hořlavé chladivo

 : Servis smí provádět jen kvalifikovaný technik

 : Systém klimatizace

Prachový a pylový filtr

■ Kdy vyměnit prachový a pylový filtr

Prachový a pylový filtr vyměňte dle doporučeného harmonogramu údržby vašeho vozidla. Doporučuje se filtr vyměnit i dříve, pokud je vozidlo používáno v prašném prostředí.

📄 **Plán údržby*** Str. 509

■ Jak vyměnit prachový a pylový filtr

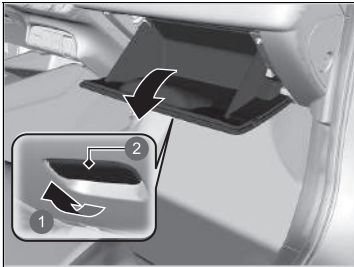

1. Otevřete odkládací schránku.

- 1 Zatáhněte
- 2 Rukojeť

☒ Prachový a pylový filtr

Pokud se proud vzduchu ze systému automatické klimatizace výrazně sníží a okna se snadno zamlí, pravděpodobně bude nutné filtr vyměnit.

Prachový a pylový filtr zachycuje pyl, prach a ostatní drobné částice ve vzduchu.

Nejste-li si jisti, jak prachový a pylový filtr vyměnit, nechte jej vyměnit u dealera.

* Není k dispozici u všech modelů

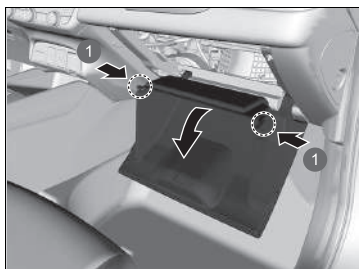

2. Zatlačením na panely po obou stranách vysadíte dva výčnělky.
3. Odkládací schránku odsuňte, aby nepřekážela.

1 Výčnělky

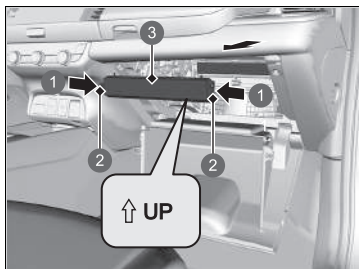

4. Zatlačte na výčnělky v rozích krytu pouzdra filtru a vyjměte jej.

- 1 Stiskněte
- 2 Výčnělky
- 3 Kryt

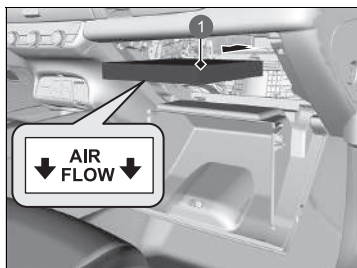

1 Prachový a pylový filtr

5. Z pouzdra vyjměte filtr.
6. Do pouzdra vložte nový filtr.
 - Stranu označenou šipkou **AIR FLOW** nasměrujte dolů.

Péče o interiér

K odstranění prachu před použitím utěrky použijte vysavač.

K odstraňování nečistot použijte utěrku namočenou v roztoku jemného saponátu a teplé vody. K odstranění zbytků saponátu použijte čistou utěrku.

Čištění bezpečnostních pásů

K čištění bezpečnostních pásů použijte jemný kartáč s roztokem jemného mýdla a teplé vody. Pásy nechte uschnout na vzduchu. Čistou utěrkou otřete ukotvení bezpečnostních pásů.

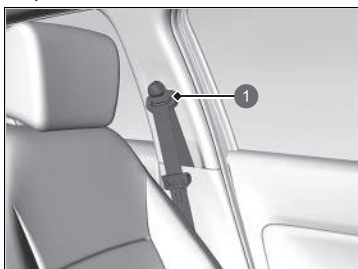

1 Úchyt

» Péče o interiér

Uvnitř vozidla nerozlévejte žádné tekutiny. Elektrická zařízení a systémy se mohou porouchat, pokud na ně vylijete tekutiny.

Na elektrická zařízení, jako je audiosystém a spínače, nepoužívejte spreje na bázi silikonu. Mohli byste způsobit poruchu prvků nebo požár uvnitř vozidla. Pokud byl sprej na bázi silikonu na elektrická zařízení nedopatřením použit, poraďte se s dealerem.

V závislosti na jejich složení mohou chemikálie a tekuté aromatické přípravky způsobit odbarvení, zvrásnění a popraskání dílů na bázi plastů a textilií. Nepoužívejte alkalická rozpouštědla ani organická rozpouštědla, jako jsou benzen nebo benzín.

Po použití chemikálií je jemně setřete pomocí suché utěrky. Nevyprané použité utěrky nepokládejte na díly na bázi plastů nebo textilií na delší dobu.

Dbejte opatrnosti, abyste nerozlili tekutý osvěžovač vzduchu.

■ Čištění oken

Setřete je s použitím čisticího přípravku na sklo.

» Čištění oken

Na vnitřní plochu skla zadního okna jsou namontovány vodiče. Měkkou utěrkou stírejte okno ve stejném směru, kterým vedou vodiče, abyste je nepoškodili.

Dávejte pozor, abyste kryt elektrických součástí zpětného zrcátka ani jeho okolí nepolíli žádnou kapalinou, např. vodou nebo čisticím prostředkem na sklo.

Podlahové rohože

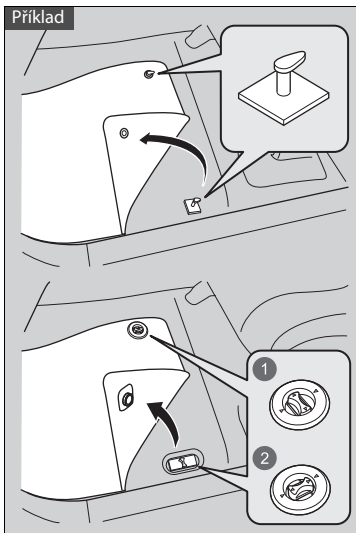

- 1 Odjistit
- 2 Zajistit

Háčky podlahové rohože řidiče se upevňují na podlahová ukotvení, která zabraňují sklouznutí rohože vpřed.

Na ukotvenou rohož nepokládejte žádné doplňkové rohože.

Podlahové rohože

Pokud používáte jakékoli podlahové rohože, které nebyly dodány s vaším vozidlem, přesvědčte se, zda jsou navrženy specificky pro vaše vozidlo, správně sedí a jsou bezpečně připraveny podlahovým ukotvením. Veškeré zadní podlahové rohože správně umístěte. Pokud podlahové rohože nejsou správně umístěny, mohou překážet funkcím předních sedadel.

■ Údržba pravé kůže *

Při čištění kůže postupujte takto:

1. Nejprve odstraňte nečistoty a prach pomocí vysavače nebo měkké suché utěrky.
2. Kožené potahy čistěte měkkou utěrkou namočenou v roztoku 90 % vody a 10 % neutrálního mýdla.
3. Otřete veškeré zbytky mýdla pomocí čisté suché utěrky.
4. Otřete zbytky vody a nechte kůži volně uschnout ve stínu.

■ Údržba vodoodpudivého povrchu sedadla *

Nečistoty odstraňte vlhkým hadříkem. Otřete veškeré zbytky vody čistým, suchým hadříkem.

Používání čisticích prostředků zhoršuje účinnost vodoodpudivého povrchu.

▣ Údržba pravé kůže *

Nečistoty a prach je nutno co nejdříve očistit nebo setřít. Rozlité kapaliny by se mohla vsáknout do kůže a způsobit skvrny. Nečistoty nebo prach mohou způsobit oděr kůže. Dále mějte na paměti, že některé oděvy tmavých barev mohou při otírání o kožená sedadla způsobovat blednutí barev nebo vznik skvrn.

* Není k dispozici u všech modelů

Péče o exteriér

Po jízdě z karoserie vozidla odstraňte prach. Pravidelně kontrolujte, zda nedošlo k poškrábání lakovaných ploch. Škrábanec na lakované ploše může vést ke korozi karoserie. Pokud naleznete škrábanec, neprodleně jej opravte.

Mytí vozidla

Vozidlo myjte pravidelně. Mytí provádějte častěji, pokud jezdíte v těchto podmínkách:

- Pokud jezdíte na silnicích posypaných solí.
- Pokud jezdíte v pobřežních oblastech.
- Pokud se na lakované plochy nalepí asfalt, saze, ptačí trus, hmyz nebo stromová míza.

Používání automatizované myčky aut

- Dodržujte pokyny uvedené pro automatizovanou myčku aut.
- Sklopte vnější zrcátka.
- U modelů vybavených automatickými stěrači s přerušovaným chodem stěrače vypněte.

Použití vysokotlakých mycích zařízení

- Mezi čistící tryskou a karoserií vozidla udržujte dostatečnou vzdálenost.
- Zvláštní opatrnosti dbejte okolo oken. Pokud budete stát příliš blízko, může voda vniknout do interiéru vozidla.
- Vodu s vysokým tlakem nestříkejte přímo do motorového prostoru. Použijte místo toho vodu s nízkým tlakem a jemný čistící prostředek.
- Nestříkejte vodu přímo na kameru ani její okolí. Voda může proniknout do objektivu a způsobit poruchu kamery.

Mytí vozidla

Nestříkejte vodu do kanálů sání vzduchu. Mohlo by to způsobit poruchu.

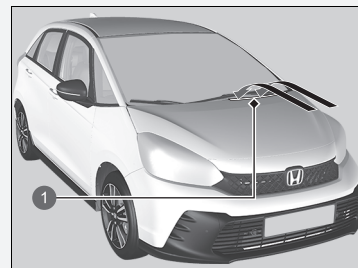

1 Kanály sání vzduchu

Při mytí vozidla zamkněte dveře. Nestříkejte vodu přímo na dvířka plnicího otvoru nádrže. Voda pod vysokým tlakem může způsobit jejich otevření.

■ Voskování

Dostatečná vrstva vosku na automobilové karoserii pomáhá chránit lak vašeho vozidla před povětrnostními vlivy. Vosk se působením času a povětrnostních vlivů na lak vozidla ztratí, proto jej v případě potřeby naneste znovu.

■ Údržba nárazníků a jiných dílů potažených plastem

Pokud se benzin, olej, chladicí kapalina motoru nebo elektrolyt akumulátoru dostane do styku s lakovanými díly, mohou na nich vzniknout skvrny nebo se vrstva laku může sloupnout. Neprodleně je setřete pomocí měkké utěrky namočené v čisté vodě.

■ Čištění oken

Setřete je s použitím čisticího přípravku na sklo.

■ Údržba hliníkových kol

Hliník je náchylný na poškození způsobené solí a jiným znečištěním ze silnice. Je-li třeba, otřete nečistoty co nejdříve houbou a slabým saponátem. Nepoužívejte tuhý kartáč ani agresivní chemikálie (to platí i pro některé běžně dostupné čističe disků). Mohlo by dojít k poškození ochranné povrchové vrstvy na litých hliníkových ráfcích a následkem k jejich korozi. U některých typů povrchové vrstvy může také dojít ke ztrátě lesku nebo mohou vypadat jako odřené. Otřete vodu z disků suchou utěrkou, aby na nich nezůstaly skvrny.

» Voskování

POZNÁMKA

Chemická rozpouštědla a silné čisticí přípravky mohou poškodit lak, kovy a plasty na vašem vozidle. Rozlitou kapalinu okamžitě setřete.

» Údržba nárazníků a jiných dílů potažených plastem

Pokud chcete opravovat lakované plochy dílů na bázi plastu, poraďte se s dealerem ohledně vhodného krycího materiálu.

» Údržba hliníkových kol

Modely s hliníkovými koly s kryty kol

Neodstraňujte z kol hliníkové kryty kol. Mohlo by dojít k poškození kol nebo krytů kol.

■ Zamřené kryty vnějších světel

Vnitřní kryty vnějších světel (světlomety, brzdová světla atd.) se po jízdě v dešti nebo průjezdu myčkou mohou dočasně zamřít. Může také dojít k orosení vnitřní strany krytů, pokud je výrazný rozdíl mezi teplotou uvnitř krytu a v okolí (podobné jako zamřování oken vozidla při dešti). Tyto jevy jsou přirozené procesy, nejedná se o konstrukční vady vnějších světel.

Konstrukční vlastnosti krytu mohou mít za následek vznik vlhkosti na povrchu rámu krytu světla. Ani v tomto případě se nejedná o závadu.

Pokud však zaznamenáte hromadění velkého množství vody nebo velké kapky vody uvnitř krytů, nechte vozidlo zkontrolovat u dealera.

Příslušenství

Při montáži příslušenství dodržujte následující pokyny:

- Na čelní sklo nemontujte žádná příslušenství. Mohla by zablokovat váš výhled a prodloužit vaši reakci na jízdní podmínky.
- Přes oblasti označené **SRS AIRBAG**, na boky nebo opěradla předních sedadel, na boky zadních sedadel, na přední nebo boční sloupky nebo v blízkosti bočních oken neinstalujte žádné příslušenství s výjimkou originálního příslušenství Honda. Instalací jiného příslušenství než originálního příslušenství Honda do těchto oblastí můžete znemožnit správnou funkci airbagů vozidla nebo může být příslušenství vymrštno na vás nebo cestující, když dojde k aktivaci airbagů.
- Zajistěte, aby elektronická příslušenství nepřetěžovala elektrické obvody a nezasahovala do správného provozu vašeho vozidla.
 - **Pojistky** Str. 596
- Před montáží jakýchkoli elektronických příslušenství nechte osobu, která montáž provádí, aby si vyžádala odbornou pomoc u dealera. Je-li to možné, nechte dealera prohlédnout konečnou montáž.

» Příslušenství a úpravy

VÝSTRAHA

Nevhodná příslušenství nebo úpravy mohou ovlivnit jízdní vlastnosti, stabilitu a výkon vozidla a mohou způsobit nehodu, při které se můžete vážně zranit nebo zemřít.

Dodržujte všechny pokyny týkající se příslušenství a úprav uvedené v této uživatelské příručce.

VÝSTRAHA

Použití nevhodně navržených, zkonstruovaných nebo vyrobených vysokonapěťových akumulátorů může způsobit požár vozidla.

Požár vozidla může zapříčinit nehodu a zranění.

Používejte výhradně originální vysokonapěťové akumulátory Honda nebo ekvivalentní.

Úpravy

Neupravujte vozidlo způsobem, který by mohl ovlivnit jeho řízení, stabilitu či spolehlivost. Neinstalujte neoriginální díly nebo příslušenství, které by podobný efekt mohly mít.

Dokonce i nepatrné úpravy systémů vozidla mohou ovlivnit jeho celkový výkon. Vždy zajistěte, aby veškeré vybavení bylo správně namontováno a udržováno a neupravujte vozidlo ani jeho systémy způsobem, který by mohl zapříčinit, že vozidlo nebude vyhovovat státním či místním předpisům.

Integrovaný diagnostický port (konektor OBD-II/SAE J1962) instalovaný ve vozidle je určen pro zařízení určená k diagnostice automobilových systémů nebo další zařízení schválená společností Honda. Použití jakéhokoli jiného typu zařízení může mít negativní vliv na elektronické systémy vozidla nebo narušit jejich fungování a případně vést k chybě systému, vybití akumulátoru nebo jiným nečekaným problémům.

Nikdy se nepokoušejte žádným způsobem opravovat nebo upravovat vysokonapěťový hybridní systém ani jiné elektrické systémy vašeho vozidla. Rozebírání nebo provádění úprav elektrických zařízení může zapříčinit nehodu nebo požár.

Pokud někdy budete potřebovat vyměnit vysokonapěťový akumulátor vozidla mimo záruční lhůtu, důrazně vám doporučujeme použít pouze originální vysokonapěťový akumulátor Honda. Originální vysokonapěťové akumulátory Honda jsou navrženy přímo pro hybridní pohonný systém vašeho vozidla a byly navrženy, zkonstruovány a vyrobeny tak, aby u nich nedocházelo k přebíjení. Neoriginální vysokonapěťové akumulátory nemusí mít stejnou konstrukci a po jejich instalaci může docházet k přebíjení, požárům, ztrátám výkonu nebo dalším stavům, které mohou zvýšit pravděpodobnost nehody nebo zranění.

►► Příslušenství a úpravy

Mobilní telefony, alarmy, rádia s funkcí vysílání a příjmu, rádiové antény a nízkofrekvenční audiosystémy by neměly, jsou-li správně namontovány, rušit počítačem řízené systémy vašeho vozidla, jako jsou airbagy a protiblokovací brzdový systém.

Abyste zajistili správné fungování ve vozidle, jsou doporučena originální příslušenství Honda.

Některé originální příslušenství Honda je dodáváno s vlastní uživatelskou příručkou, která obsahuje podrobnosti o používání produktu a péči o produkt. Pokud jste s příslušenstvím obdrželi uživatelskou příručku, najdete v ní veškeré podrobnosti.

Pokud originální příslušenství Honda přestane fungovat, přečtěte si zvláštní uživatelskou příručku příslušenství (je-li k dispozici) nebo požádejte o pomoc s odstraňováním případné závady dealera.

Řešení neočekávaných událostí

V této kapitole je vysvětleno, jak řešit neočekávané potíže.

Nářadí	
Typy nářadí.....	566
Defekt pneumatiky	
Dočasná oprava prázdné pneumatiky.....	567
Manipulace se zvedákem	580
Pohonný systém nestartuje	
Kontrola postupu.....	581
Je-li baterie bezklíčového dálkového ovládání slabá.....	582
Nouzové vypnutí pohonného systému.....	583
Pokud je 12V akumulátor vybitý	
Startování pomocí kabelů.....	584
Řadicí pákou nelze pohnout	586

Přehřátí motoru	
Co dělat při přehřátí motoru.....	587
Kontrolka, svítí/bliká	
Když se zobrazí výstraha Engine Oil Pressure Low (Nízký tlak motorového oleje).....	589
Pokud se rozsvítí kontrolka systému nabíjení 12V akumulátoru.....	589
Pokud se kontrolka poruchy rozsvítí nebo bliká.....	590
Pokud se rozsvítí kontrolka brzdového systému (červená).....	591
Pokud se rozsvítí kontrolka systému elektrického posilovače řízení (EPS).....	592

Začne-li kontrolka brzdového systému (červená) blikat současně s rozsvícením kontrolky brzdového systému (žlutá).....	593
Pokud se kontrolka nízkého tlaku v pneumatikách / systému sledování tlaku v pneumatikách rozsvítí nebo bliká.....	594
Pokud se zobrazí symbol nízké hladiny oleje.....	595
Pojistky	
Umístění pojistek.....	596
Prohlídka a výměna pojistek.....	601
Nouzový odtah	602
Když nelze odemknout dvířka plnicího otvoru nádrže	603
Když nelze otevřít dveře zavazadlového prostoru	604

Typy nářadí

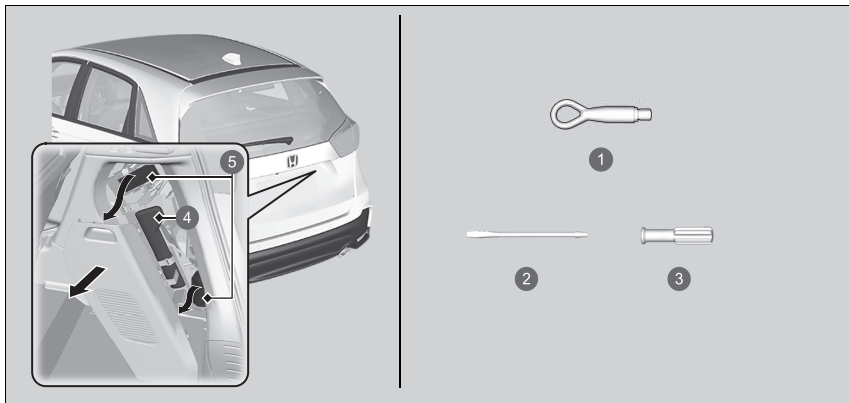

- 1 Odnímatelný tažný hák
- 2 Plochý šroubovák
- 3 Držadlo
- 4 Pouzdro na nářadí
- 5 Sada pro dočasnou opravu pneumatik

Typy nářadí

Nářadí je uloženo v zavazadlovém prostoru.

Dočasná oprava prázdné pneumatiky

Pokud je pneumatika proříznutá nebo jinak silně poškozená, budete muset nechat vozidlo odtáhnout. Pokud má pneumatika pouze malý defekt, způsobený například hřebíkem, můžete použít sadu pro provizorní opravu pneumatik, abyste mohli dojet do nejbližší servisní stanice k řádné opravě.

Dojde-li k defektu pneumatiky za jízdy, pevně uchopte volant a postupně brzděním snižte rychlost. Poté zastavte na bezpečném místě.

1. Zaparkujte vozidlo na pevném, rovném a neklouzavém povrchu a zatáhněte parkovací brzdu.
2. Zařaďte polohu **P**.
3. Zapněte výstražná světla a přepněte režim napájení do polohy VOZIDLO VYPNUTO (ZAMKNUTO).

Dočasná oprava prázdné pneumatiky

Sadu nepoužívejte v následujících situacích. Namísto toho kontaktujte dealera nebo silniční asistenční službu a vozidlo nechte odtáhnout.

- Těsnicí hmota pneumatiky má prošlou lhůtu.
- Proražená je více než jedna pneumatika.
- Defekt je větší než 4 mm.
- Je poškozena boční stěna pneumatiky nebo se defekt nachází mimo běhoun pneumatiky.

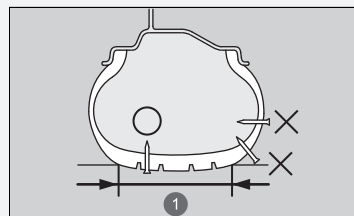

1 Styčná plocha

Je-li defekt:	Použití sady
Menší než 4 mm	Ano
Větší než 4 mm	Ne

- Poškození bylo způsobeno jízdou s extrémně podhuštěnými pneumatikami.
- Patka pláště pneumatiky není usazená.
- Ráfek je poškozen.

Hřebík nebo šroub zaražený do pneumatiky se nepokoušejte odstranit. Pokud jej z pneumatiky odstraníte, nemusí se vám podařit oprava defektu pomocí sady.

■ Příprava na dočasnou opravu prázdné pneumatiky

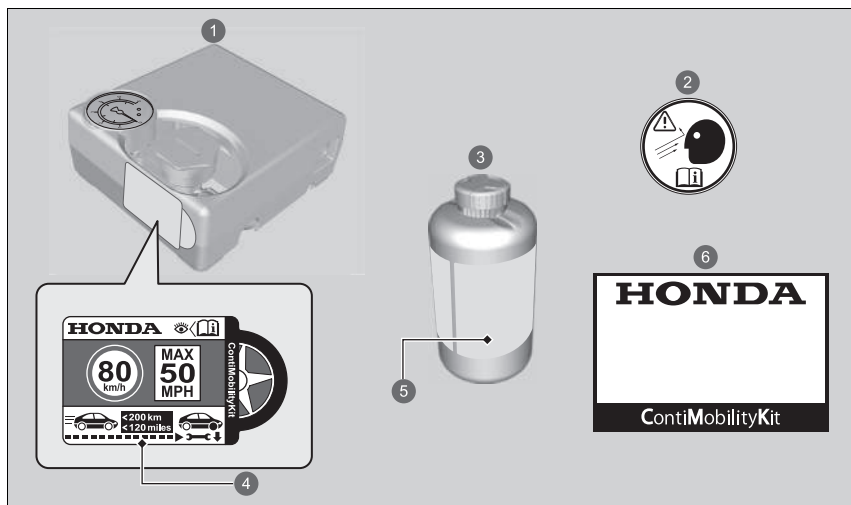

- 1 Vzduchový kompresor
- 2 Štítek kola
- 3 Láhev s těsnicí hmotou
- 4 Štítek s údajem o omezení rychlosti
- 5 Datum spotřeby
- 6 Návod k obsluze

►► Příprava na dočasnou opravu prázdné pneumatiky

Na boční straně sady pro dočasnou opravu pneumatiky je umístěn štítek s informacemi o omezení rychlosti.

Při provádění dočasné opravy si pozorně přečtěte návod s pokyny dodaný se sadou.

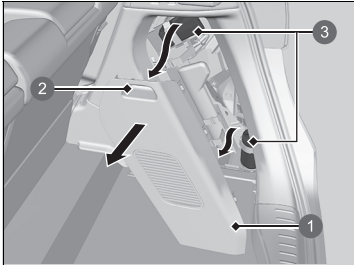

1. Lehce zatáhněte za rukojeť na pravé straně zavazadlového prostoru a sejměte kryt. Poté zevnitř vyjměte sadu.
2. Položte sadu lícem nahoru na rovný povrch blízko prázdné pneumatiky mimo dopravní provoz. Nepokládejte sadu na stranu.

- ① Kryt
- ② Rukojeť
- ③ Sada pro dočasnou opravu pneumatik

■ Vstříkávání těsnicí hmoty a vzduchu

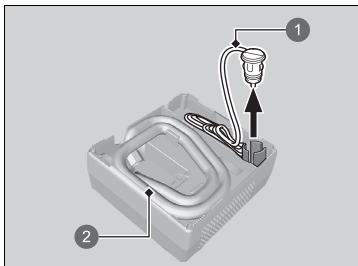

- 1 Kabel se zástrčkou
- 2 Hadice vzduchového kompresoru

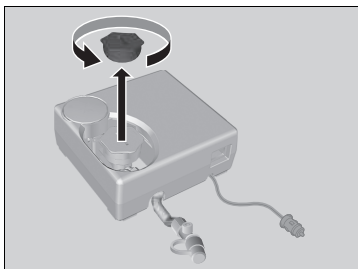

1. Ze zadní strany vzduchového kompresoru vyjměte hadici vzduchového kompresoru a kabel se zástrčkou.

2. Sejměte víčko ze vzduchového kompresoru.

▣ Vstříkávání těsnicí hmoty a vzduchu

⚠ VÝSTRAHA

Těsnicí hmota do pneumatik obsahuje škodlivé látky, které mohou při požití způsobit smrtelnou otravu.

Pokud dojde k náhodnému požití, nevyvolávejte zvracení. Okamžitě vypijte velké množství vody a vyhledejte lékařskou pomoc.

Pokud se dostane do očí nebo na kůži, omyjte postižené místo studenou vodou a v případě potřeby vyhledejte lékařskou pomoc.

Láhev s těsnicí hmotou uchovávejte mimo dosah dětí.

Za nízkých teplot nemusí těsnicí hmota dobře téct. V takové situaci ji před použitím zahřejte tím, že láhev ponechte v prostoru pro cestující.

Těsnicí hmota může trvale znečistit oděv a další materiály. Při manipulaci dbejte opatrnosti a rozlitou těsnicí hmotu ihned setřete.

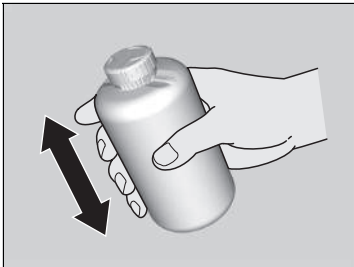

3. Láhev dobře protřepte.

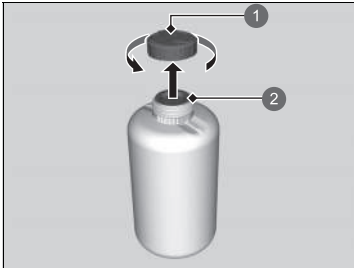

- 1 Víčko láhve
- 2 Neodstraňuje se

4. Sejměte víčko láhve.

► Neodstraňuje utěsněnou krytku.

►► Vstříkávání těsnicí hmoty a vzduchu

Po vstříknutí těsnicí hmoty neodstraňuje prázdnou láhev.

Za účelem výměny láhve s těsnicí hmotou a náležité likvidace staré láhve navštivte svého dealera.

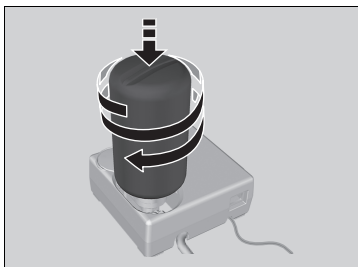

5. Našroubujte utěsněnou láhev na vzduchový kompresor.
► Zašroubujte láhev pevně, aby nedošlo k jejímu uvolnění.

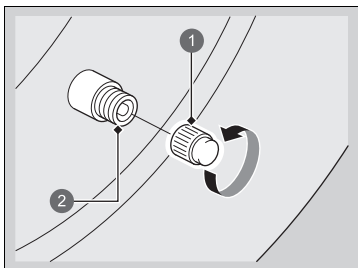

6. Odšroubujte čepičku ventilu.

- 1 Čepička ventilu
2 Ventil

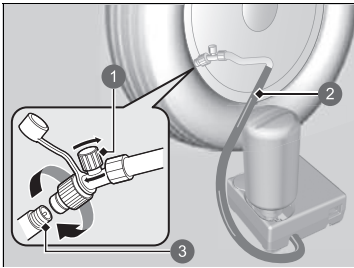

- ❶ Vzduchový ventil
- ❷ Hadice vzduchového kompresoru
- ❸ Ventil

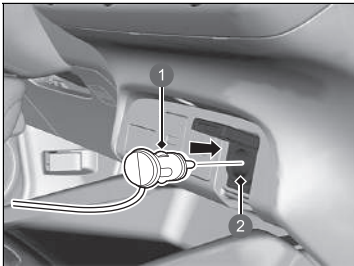

- ❶ Zástrčka
- ❷ Napájecí zásuvka příslušenství

7. Našroubujte hadici vzduchového kompresoru na ventil pneumatiky.

- Dbejte, aby byl vzduchový ventil zavřený a vzduchový kompresor vypnutý.

8. Vzduchový kompresor zapojte do napájecí zásuvky příslušenství.

➤ **Napájecí zásuvka příslušenství** Str. 230

9. Zapněte pohonný systém vozidla.

➤ **Oxid uhelnatý** Str. 102

►► Vstříkování těsnící hmoty a vzduchu

⚠ VÝSTRAHA

Chod motoru vozidla v uzavřeném nebo částečně uzavřeném prostoru může způsobit rychlé nahromadění toxického oxidu uhelnatého.

Vdechování tohoto bezbarvého plynu bez zápachu může způsobit ztrátu vědomí a následně také smrt.

Motor napájející vzduchový kompresor ponechte v chodu pouze u vozidla ve venkovním prostředí.

Při připojování hadice vzduchového kompresoru vypněte vzduchový kompresor.

Z aktivovaného vzduchového kompresoru může být slyšet zvuk motoru. To je normální.

Pokud žádoucího tlaku vzduchu nedosáhnete do 10 minut, pneumatika je zřejmě vážně poškozena, sadou nelze zajistit dostatečnou těsnost a vozidlo bude nutné odtáhnout.

Chcete-li změřit tlak vzduchu pomocí měřidla, nejprve vypněte vzduchový kompresor.

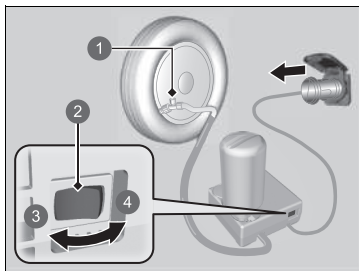

- ❶ Vzduchový ventil
- ❷ Spínač
- ❸ OFF (vypnuto)
- ❹ ON (zapnuto)

10. Zapněte vzduchový kompresor a pneumatiku nahustěte na předepsaný tlak vzduchu.
 - ▶ Kompresor začne vstříkovat těsnicí hmotu a vzduch do pneumatiky.
 - ▶ Předepsaný tlak je uveden na štítku na sloupku dveří řidiče.
11. Po dosažení stanoveného tlaku vzduchu vypněte kompresor.
 - ▶ Zkontrolujte manometr na vzduchovém kompresoru.
 - ▶ Pokud pneumatiku přehustíte, vypustěte vzduch otočením vzduchového ventilu. Dejte pozor, abyste těsnicí hmotou nepotřísnili okolí.
12. Odpojte zástrčku od napájecí zásuvky příslušenství.
13. Odšroubujte hadici vzduchového kompresoru od ventilu pneumatiky. Namontujte víčko hadice.
 - ▶ Dejte pozor, abyste při odpojování hadice vzduchového kompresoru nepotřísnili těsnicí hmotou okolí. Případné potřísnění setřete.

▶▶ Vstříkávání těsnicí hmoty a vzduchu

Pokud žádáte dealera Honda nebo silniční asistenční službu o výměnu nebo opravu prázdné pneumatiky, informujte je o použití těsnicí hmoty do pneumatik.

Tento vzduchový kompresor je určen pro automobilové pneumatiky. Zkontrolujte následující:

- Napájení vzduchového kompresoru je omezeno na 12 V stejnosměrného proudu napájecí zásuvky pro příslušenství vozidla.
- S kompresorem sady pro provizorní opravu pneumatik byste neměli pracovat déle než 15 minut. Mohlo by dojít k přehřátí kompresoru a k jeho trvalému poškození. Při delším používání kompresoru jej nechte vychladnout.

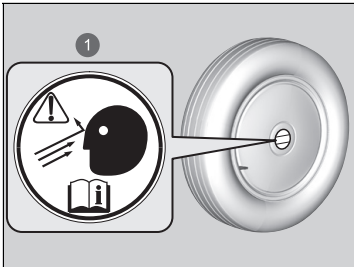

1 Štítek kola

14. Štítek nalepte na plochou část kola.
 - Povrch kola musí být čistý, aby bylo možné štítek správně nalepit.
15. Uložte sadu pro dočasnou opravu pneumatik do zavazadlového prostoru.
 - Neodstraňujte láhev s těsnicí hmotou ze vzduchového kompresoru.

■ Rozmístění těsnící hmoty v pneumatice

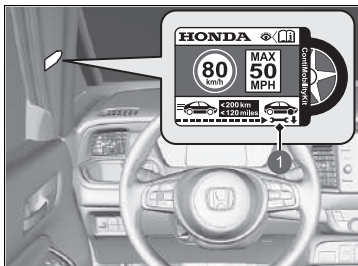

- 1 Štítek s údajem o omezení rychlosti

1. Nalepte štítek s údajem o omezení rychlosti na místo uvedené na obrázku.
2. Jeďte vozidlem přibližně 10 minut nebo na vzdálenost 3 až 10 kilometrů.
 - Nepřekračujte rychlost 80 km/h.
3. Vozidlo zastavte na bezpečném místě.

►► Rozmístění těsnící hmoty v pneumatice

⚠ VÝSTRAHA

Chod motoru vozidla v uzavřeném nebo částečně uzavřeném prostoru může způsobit rychlé nahromadění toxického oxidu uhelnatého.

Vdechování tohoto bezbarvého plynu bez zápachu může způsobit ztrátu vědomí a následně také smrt. Motor napájející vzduchový kompresor ponechte v chodu pouze u vozidla ve venkovním prostředí.

Předepsaný tlak je uveden na štítku na sloupku dveří řidiče.

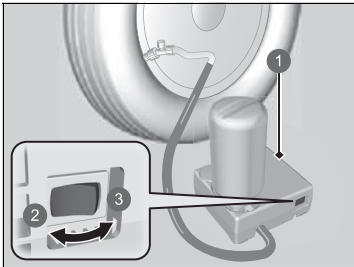

- ❶ Vzduchový kompresor
- ❷ OFF (vypnuto)
- ❸ ON (zapnuto)

4. Pomocí manometru na vzduchovém kompresoru zkontrolujte znovu tlak vzduchu.

► Chcete-li zkontrolovat tlak, nezapínejte vzduchový kompresor.

5. Je-li tlak vzduchu:

- Nižší než 130 kPa (1,3 bar): Nedoplňujte vzduch ani nepokračujte v jízdě. Únik vzduchu je příliš závažný. Zavolejte si pomoc a nechte vozidlo odtáhnout.

➤ **Nouzový odtah** Str. 602

- Předepsaný tlak vzduchu (Viz štítek na sloupku dveří řidiče.) nebo více: Opatrně pokračujte v jízdě, dokud nedojedete k nejbližší servisní stanici. Nepřekračujte rychlost 80 km/h.
- Více než 130 kPa (1,3 bar), ale méně než předepsaná hodnota tlaku vzduchu (Viz štítek na sloupku dveří řidiče.): Nahustěte pneumatiku na předepsaný tlak.

➤ **Huštění podhuštěných pneumatik**

Str. 578

Opakujte kroky 2 až 4, dokud nedojedete k nejbližší servisní stanici. Nepřekračujte rychlost 80 km/h.

► Vzdálenost k nejbližší servisní stanici nesmí být delší než 200 kilometrů.

6. Sadu sbalte a řádně ji uložte.

■ Huštění podhuštěných pneumatik

Pomocí sady můžete nahustit podhuštěnou pneumatiku, která nemá defekt.

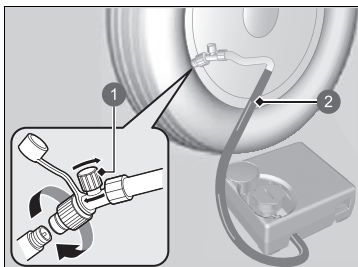

- 1 Vzduchový ventil
- 2 Hadice vzduchového kompresoru

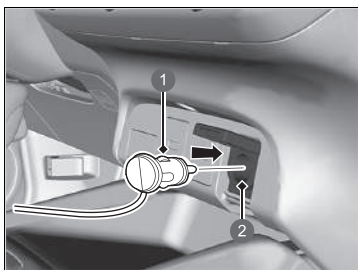

- 1 Zástrčka
- 2 Napájecí zásuvka příslušenství

1. Vyjměte vzduchový kompresor ze zavazadlového prostoru.
2. Položte sadu lícem nahoru na rovný povrch blízko huštěné pneumatiky a mimo provoz. Nepokládejte sadu na stranu.
3. Sejměte čepičku ventilu.
4. Připojte hadici vzduchového kompresoru na dřík ventilu pneumatiky. Pevně jej našroubujte.
 - Dbejte, aby byl vzduchový ventil zavřený.

5. Vzduchový kompresor zapojte do napájecí zásuvky příslušenství.
 - Dejte pozor, abyste kabel neskřípli do dveří nebo okna.
 - ☒ **Napájecí zásuvka příslušenství** Str. 230
6. Zapněte pohonný systém vozidla.
 - ☒ **Oxid uhelnatý** Str. 102
 - ☒ **Zapnutí pohonu** Str. 359

☒ Huštění podhuštěných pneumatik

⚠ VÝSTRAHA

Chod motoru vozidla v uzavřeném nebo částečně uzavřeném prostoru může způsobit rychlé nahromadění toxického oxidu uhelnatého.

Vdechování tohoto bezbarvého plynu bez zápachu může způsobit ztrátu vědomí a následně také smrt. Motor napájející vzduchový kompresor ponechte v chodu pouze u vozidla ve venkovním prostředí.

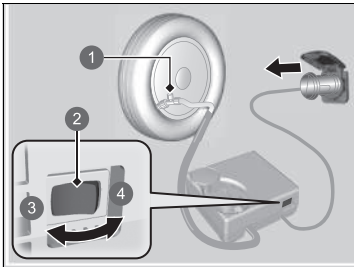

- ❶ Vzduchový ventil
- ❷ Spínač
- ❸ OFF (vypnuto)
- ❹ ON (zapnuto)

7. Spínačem zapněte vzduchový kompresor za účelem nahuštění pneumatiky.
 - Kompresor začne vhánět vzduch do pneumatiky.
 - Pokud jste nastartovali pohonný systém, nechte jej během vhánění vzduchu běžet.
8. Nahustěte pneumatiku na předepsaný tlak.
9. Vypněte sadu.
 - Zkontrolujte manometr na vzduchovém kompresoru.
 - Pokud pneumatiku přehustíte, vypustěte vzduch otočením vzduchového ventilu.
10. Vypněte pohonný systém a poté odpojte vzduchový kompresor od napájecí zásuvky příslušenství.
11. Odšroubujte vzduchovou hadici z ventilu pneumatiky. Čepičku ventilu namontujte zpět.
12. Uložte vzduchový kompresor do zavazadlového prostoru.

►► Huštění podhuštěných pneumatik

POZNÁMKA

S kompresorem sady pro provizorní opravu pneumatik byste neměli pracovat déle než 15 minut. Mohlo by dojít k přehřátí kompresoru a k jeho trvalému poškození.

Body pro zvedání vašeho vozidla jsou znázorněné na obrázku.
Ohledně výměny pneumatik se poraďte s dealerem.

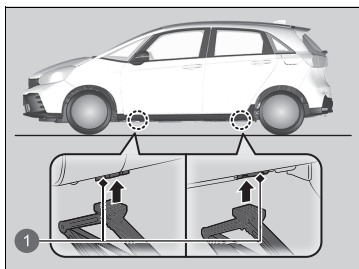

1 Body pro zvedání

Kontrola postupu

Pokud pohonný systém nespustí, zkontrolujte následující položky a proveďte příslušnou akci.



Kontrolní seznam	Stav	Co dělat
Zkontrolujte, zda svítí příslušné kontrolky nebo zpráva v informačním rozhraní řidiče.	Zobrazí se  .	<ul style="list-style-type: none"> • Je nezbytné vyčkat na zvýšení okolní teploty nebo přemístit vozidlo na teplejší místo. • V případě potřeby se obraťte na dealera.
Zkontrolujte zařazený rychlostní stupeň.	Převodovka není v poloze P .	Zařaďte polohu P .
Zkontrolujte kontrolku systému imobilizéru.	Pokud kontrolka systému imobilizéru bliká, pohonný systém nelze nastartovat.	<ul style="list-style-type: none"> ➤ Systém imobilizéru Str. 179 ➤ Kontrolka systému imobilizéru Str. 119
Zkontrolujte postup startování pohonného systému.		Řiďte se pokyny a zkuste znovu nastartovat pohonný systém.
Zkontrolujte pojistky.		<ul style="list-style-type: none"> ➤ Zapnutí pohonu Str. 359 ➤ Prohlídka a výměna pojistek Str. 601

Pokud pohonný systém nelze zapnout ani po kontrole všech výše uvedených položek, nechte vozidlo prohlédnout u dealera.

Pokud potřebujete vozidlo ihned nastartovat, nastartujte za pomoci jiného vozidla nebo pomocného akumulátoru s použitím kabelů.

➤ **Pokud je 12V akumulátor vybitý** Str. 584

Je-li baterie bezklíčového dálkového ovládání slabá

Pokud zní zvukový signál, v informačním rozhraní řidiče se zobrazí , tlačítko **POWER** bliká a kontrolka  (připraveno k jízdě) se nerozsvítí. Zapněte pohonný systém následujícím způsobem:

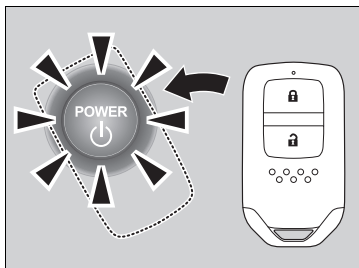

1. Stiskněte tlačítko **POWER**.
 - Zazní zvukový signál a tlačítko **POWER** bude blikat přibližně 30 sekund.
2. Dotkněte se středu tlačítka **POWER** logem **H** na bezklíčovém dálkovém ovládání, zatímco tlačítko **POWER** bliká. Tlačítka na bezklíčovém dálkovém ovládání musí být otočena k vám.
 - Zazní zvukový signál a tlačítko **POWER** zůstane svítit přibližně 10 sekund.
3. Sešlápněte brzdový pedál a stiskněte tlačítko **POWER**, zatímco je tlačítko **POWER** aktivní.
 - Rozsvítí se kontrolka  (Připraveno k jízdě).
 - Pokud pedál nesešlápnete, režim se změní na PŘÍSLUŠENSTVÍ.

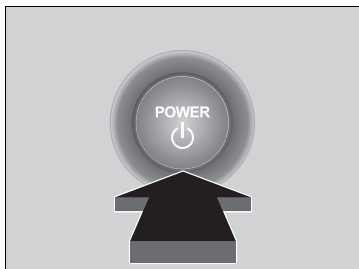

Nouzové vypnutí pohonného systému

Tlačítko **POWER** lze použít k vypnutí pohonného systému v důsledku nouzové situace i za jízdy. Pokud musíte pohonný systém zastavit, proveďte jeden z následujících úkonů:

- Stiskněte a přibližně dvě sekundy přidržejte tlačítko **POWER**.
- Třikrát pevně stiskněte tlačítko **POWER**.

Volant se nezablokuje. Jelikož však vypnutím motoru deaktivujete posilování řízení, které motor poskytuje pro řízení a brzdový systém, řízení a brzdění vozidla bude vyžadovat mnohem větší fyzické úsilí a více času. Zpomalte sešlápnutím brzdového pedálu oběma nohama a ihned zastavte na bezpečném místě.

Při vypnutém pohonném systému je režim napájení v poloze PŘÍSLUŠENSTVÍ. Chcete-li změnit režim na VOZIDLO VYPNUTO, po úplném zastavení vozidla přehradte do polohy **P**. Poté dvakrát stiskněte tlačítko **POWER** bez sešlápnutí brzdového pedálu.

▶▶ Nouzové vypnutí pohonného systému

POZNÁMKA

Tlačítko **POWER** nepoužívejte za jízdy, pokud není naprosto nezbytné pohonný systém vypnout. Pokud tlačítko **POWER** stisknete za jízdy, zazní zvukový signál.

Startování pomocí kabelů

Vypněte elektrická zařízení, jako například audiosystém a světa. Vypněte pohonný systém a otevřete kapotu.

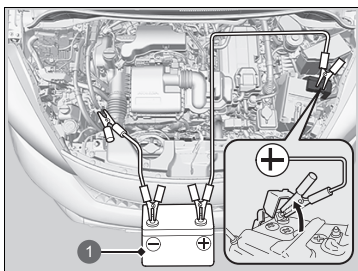

1 Pomocný akumulátor

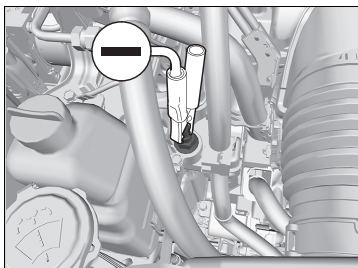

1. Otevřete kryt vývodu kladného pólu (+) 12V akumulátoru vašeho vozidla.
2. První startovací kabel připojte k vývodu (+) 12V akumulátoru vašeho vozidla.
3. Opačný konec prvního startovacího kabelu připojte k vývodu (+) pomocného akumulátoru.
 - ▶ Používejte pouze 12voltový pomocný akumulátor.
 - ▶ Při používání automobilové nabíječky akumulátorů k nabití akumulátoru 12 V vyberte nižší nabíjecí napětí než 15 V. V příručce nabíječky si zkontrolujte správné nastavení.
4. Druhý startovací kabel připojte k zápornému vývodu (-) pomocného akumulátoru.
5. Opačný konec druhého startovacího kabelu připojte podle obrázku k závrtnému šroubu. Tento startovací kabel nepřipojujte k žádnému jinému dílu.
6. Pokud je vaše vozidlo připojeno k druhému vozidlu, nastartujte motor pomocného vozidla a mírně zvyšte jeho otáčky.
7. Pokuste se nastartovat motor vašeho vozidla. Pokud se otáčí pomalu, zkontrolujte, zda mají startovací kabely dobrý kontakt kovu na kov.

▶ Pokud je 12V akumulátor vybitý

⚠ VÝSTRAHA

Pokud nedodržíte správný postup, 12V akumulátor může explodovat a vážně zranit osoby v jeho blízkosti.

K akumulátoru 12 V se nepřibližujte se zdroji jisker, otevřeným ohněm a zapáleným kuřivem.

POZNÁMKA

Pokud je 12V akumulátor uložen při velmi nízké teplotě, elektrolyt uvnitř může zmrznout. Pokus o nastartování zmrzlého 12V akumulátoru pomocí kabelů může způsobit jeho prasknutí.

Startovací kabely pevně připojte pomocí spon, aby při vibracích motoru neupadly. Dbejte opatrnosti, abyste startovací kabely nezamotali a konce kabelů při připojování nebo odpojování nepřišly do vzájemného kontaktu.

Ve studených podmínkách výkon 12V akumulátoru klesá a může zabránit nastartování motoru.

■ Co dělat po nastartování pohonného systému

Jakmile pohonný systém vašeho vozidla nastartoval, startovací kabely odpojte v následujícím pořadí.

1. Odpojte startovací kabel od ukostření vašeho vozidla.
2. Opačný konec startovacího kabelu odpojte od záporného vývodu (⊖) pomocného akumulátoru.
3. Odpojte startovací kabel od pólu ⊕ 12V akumulátoru vašeho vozidla.
4. Opačný konec startovacího kabelu odpojte od pólu ⊕ pomocného akumulátoru.

Své vozidlo nechte prohlédnout v nejbližším servise nebo u dealera.

☒ Co dělat po nastartování pohonného systému

Když po opětovném připojení 12V akumulátoru zapnete pohonný systém, mohou se rozsvítit kontrolky adaptivního tempomatu (ACC) s asistentem pro jízdu v kolonách, stabilizačního systému vozidla (VSA), vypnutí systému VSA, systému pro zmírnění rizika vyjetí z komunikace, nízkého tlaku v pneumatikách / systému sledování tlaku v pneumatikách a bezpečnostní podpory (žlutá) společně se zprávou na ukazateli.

Jedte krátce rychlostí vyšší než 20 km/h. Kontrolka by měla zhasnout. Pokud kontrolka nezhasne, nechte vozidlo prohlédnout u dealera.

Pokud řadicí pákou nemůžete vyřadit z polohy **P**.

Uvolnění zámku

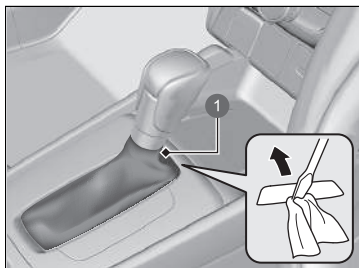

1 Kryt

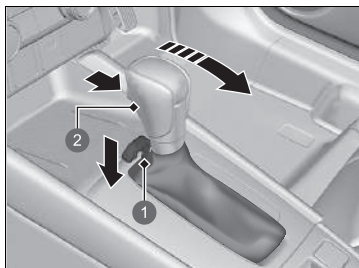



1 Uvolňovací štěrbinu zámku řazení
2 Uvolňovací tlačítko

1. Zatáhněte parkovací brzdou.
2. Přepněte režim napájení na VOZIDLO VYPNUTO.
3. Z bezklíčového dálkového ovládání vytáhněte zabudovaný klíč.
4. Omotejte špičku malého plochého šroubováku kusem látky. Podle obrázku jej zasuňte do krytu a kryt otevřete.

5. Do uvolňovací štěrbinu zámku řazení zasuňte klíč.
6. Zatlačte na klíč, současně stiskněte uvolňovací tlačítko řadicí páky a řadicí pákou posuňte do polohy **N**.
▶ Zámek je nyní uvolněn. Řadicí pákou nechte co nejdříve zkontrolovat u svého dealera.

Co dělat při přehřátí motoru

Příznaky přehřátí motoru jsou následující:

- V informačním rozhraní řidiče se zobrazí .
- V informačním rozhraní řidiče se zobrazí .
- Z motorového prostoru vychází pára nebo stříká voda.

V informačním rozhraní řidiče se zobrazí

Pokud je teplota pohonného systému vysoká, zobrazí se v informačním rozhraní řidiče .

 **Výstražná a informační hlášení informačního rozhraní řidiče** Str. 126

1. Vozidlo zaparkujte na bezpečném místě.
 - ▶ Aktivujte parkovací brzdu a zařaďte polohu **P**. Vypněte veškerá příslušenství a zapněte výstražná světla.
2. Ponechte režim napájení v poloze ZAPNUTO a vyčkejte, dokud hlášení nezmizí.
 - ▶ Pokud hlášení nezmizí, nechte vozidlo zkontrolovat u dealera.

V informačním rozhraní řidiče se zobrazí

Co udělat nejdříve

1. Vozidlo ihned zaparkujte na bezpečném místě.
2. Vypněte všechna příslušenství a zapněte výstražná světla.
 - ▶ **Žádná pára nebo stříkání vody:** Motor ponechte v chodu a otevřete kapotu.
 - ▶ **Pára nebo stříkání vody:** Motor vypněte a vyčkejte, dokud tyto příznaky nezmizí. Poté otevřete kapotu.

Co dělat při přehřátí motoru

VÝSTRAHA

Pára a stříkající kapalina z přehřátého motoru vás mohou vážně opařit.

Pokud z kapoty vychází pára, kapotu neotevírejte.

POZNÁMKA

Budete-li pokračovat v jízdě se zprávou  v informačním rozhraní řidiče, může dojít k poškození motoru.

■ Co udělat dále

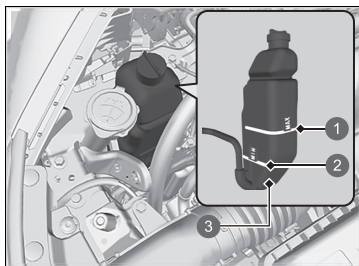

- 1 **MAX**
- 2 **MIN**
- 3 Rezervní nádrž

■ Co udělat jako poslední

Po dostatečném vychladnutí motoru zapněte pohonný systém.

Pokud se zpráva  nezobrazí, pokračujte v jízdě. Pokud se znovu zobrazí, požádejte dealera o opravu.

► Co dělat při přehřátí motoru

⚠ VÝSTRAHA

Odšroubování uzávěru chladiče horkého motoru může způsobit, že horká chladicí kapalina vystříkne a opaří vás.

Než uzávěr chladiče odšroubujete, vždy nechte motor a chladič vychladnout.

Dochází-li k úniku chladicí kapaliny, požádejte dealera o opravu.

Vodu použijte pouze jako nouzové/dočasné opatření. Nechte svého dealera, aby systém co nejdříve propláchl vhodnou nemrznoucí směsí.

Když se zobrazí výstraha Engine Oil Pressure Low (Nízký tlak motorového oleje)



■ Důvody, proč se výstraha zobrazí

Zobrazí se, je-li tlak motorového oleje nízký.

■ Co dělat ihned poté, co se výstraha zobrazí

1. Vozidlo ihned zaparkujte na rovném a bezpečném místě.
2. Je-li to zapotřebí, zapněte výstražná světla.

■ Co dělat po zaparkování vozidla

1. Zastavte pohonný systém a přibližně tři minuty jej nechejte chladnout.
2. Otevřete kapotu a zkontrolujte hladinu oleje.
 - ▶ Olej podle potřeby doplňte.
 - ▶ **Kontrola oleje** Str. 520
3. Nastartujte motor a zkontrolujte výstrahu Engine Oil Pressure Low (Nízký tlak motorového oleje).
 - ▶ Výstraha zmizí: Pokračujte v jízdě.
 - ▶ Výstraha nezmizí do 10 sekund: Zastavte motor a okamžitě kontaktujte dealera s žádostí o opravu.

Pokud se rozsvítí kontrolka systému nabíjení 12V akumulátoru



■ Důvody, proč se kontrolka rozsvítí

Rozsvítí se, pokud došlo k potížím se systémem dobíjení.

■ Co dělat, když se kontrolka rozsvítí

Zastavte na bezpečném místě a okamžitě nechte vozidlo zkontrolovat dealerem.

☒ Když se zobrazí výstraha Engine Oil Pressure Low (Nízký tlak motorového oleje)

POZNÁMKA

Chod motoru s nízkým tlakem oleje může téměř okamžitě způsobit závažné mechanické poškození.

☒ Pokud se rozsvítí kontrolka systému nabíjení 12V akumulátoru

Pokud potřebujete na chvíli zastavit, nevypínejte pohonný systém. Pohonný systém využívá k aktivaci 12V akumulátor. Pokud svítí tato kontrolka a vypnete pohonný systém, nemusí být možné jej znovu zapnout.

Pokud se kontrolka poruchy rozsvítí nebo bliká



■ Důvody, proč se kontrolka rozsvítí nebo bliká

- Rozsvítí se, pokud došlo k potížím v systému kontroly emisí nebo elektrickém systému vozidla*.
- Bliká, když je detekováno vynechávání motoru.

■ Co dělat, když se kontrolka rozsvítí

Vyvarujte se vysokých rychlostí a okamžitě nechte své vozidlo prohlédnout u dealera.

Modely se spínačem předního stropního světla

- Rozsvítí se, když v palivové nádrži není žádný benzín, a zhasne po doplnění paliva, zapnutí režimu napájení, jízdě vozidlem a několikátém vypnutí pohonného systému. Pokud kontrolka nezhasne, nechte vozidlo prohlédnout u dealera.

■ Co dělat, když kontrolka bliká

Vozidlo zaparkujte na bezpečném místě bez přítomnosti hořlavin, motor nechte vypnutý a počkejte alespoň 10 minut, než vychladne.

►► Pokud se kontrolka poruchy rozsvítí nebo bliká

POZNÁMKA

Jízda s rozsvícenou kontrolkou poruchy může způsobit poškození systému regulace emisí a motor.

Pokud kontrolka poruchy po opakovaném nastartování motoru bliká, rychlostí do 50 km/h dojeďte k nejbližšímu dealerovi. Své vozidlo nechte prohlédnout.

Pokud se rozsvítí kontrolka brzdového systému (červená)



■ Důvody, proč se kontrolka rozsvítí

- Nízká hladina brzdové kapaliny.
- Závada brzdového systému.

■ Co dělat, když se kontrolka rozsvítí za jízdy

Sešlápněte lehce brzdový pedál, abyste zkontrolovali tlak pedálu.

- Je-li normální, při příštím zastavení zkontrolujte hladinu brzdové kapaliny.

Modely s přepínačem režimu jízdy

- Nemá-li normální, ihned jedněte. Několikrát přitáhněte páčku voliče zpomalování  ke snížení rychlosti vozidla rekuperačním brzděním.

Modely bez přepínače režimu jízdy

- Nemá-li normální, ihned jedněte. Pokud je to zapotřebí, podřadte, abyste vozidlo zpomalili regenerativním brzděním.

■ Příčina blikání kontrolky

- Došlo k potížím se systémem elektrické parkovací brzdy.

■ Co dělat, když kontrolka bliká

- Nepoužívejte parkovací brzdou a vozidlo nechte okamžitě zkontrolovat u dealera.

►► Pokud se rozsvítí kontrolka brzdového systému (červená)

Modely s přepínačem režimu jízdy

Své vozidlo nechte ihned opravit.

Jízda s nízkou hladinou brzdové kapaliny je nebezpečná. Pokud brzdový pedál neklade žádný odpor, ihned zastavte na bezpečném místě. V případě potřeby přitáhněte páčku voliče zpomalování  ke snížení rychlosti vozidla rekuperačním brzděním.

Modely bez přepínače režimu jízdy

Své vozidlo nechte ihned opravit.

Jízda s nízkou hladinou brzdové kapaliny je nebezpečná. Pokud brzdový pedál neklade žádný odpor, ihned zastavte na bezpečném místě. Je-li to zapotřebí, řadte na nižší rychlostní stupně.

Pokud se kontrolka brzdového systému (červená) a kontrolka **ABS** rozsvítí současně, systém elektronického rozdělení brzdné síly nefunguje. To může při prudkém brzdění způsobit nestabilitu vozidla. Vozidlo okamžitě nechte prohlédnout u dealera.

Začne-li kontrolka brzdového systému (červená) blikat současně s rozsvícením kontrolky brzdového systému (žlutá), nemusí parkovací brzdza správně fungovat. Nepoužívejte parkovací brzdou a vozidlo nechte okamžitě zkontrolovat u dealera.

- **Začne-li kontrolka brzdového systému (červená) blikat současně s rozsvícením kontrolky brzdového systému (žlutá)** Str. 593

Pokud se rozsvítí kontrolka systému elektrického posilovače řízení (EPS)



■ Důvody, proč se kontrolka rozsvítí

- Rozsvítí se, pokud došlo k potížím se systémem EPS nebo se systémem sledování únavy řidiče.

■ Co dělat, když se kontrolka rozsvítí

Zastavte vozidlo na bezpečném místě a znovu zapněte pohonný systém. Pokud se kontrolka rozsvítí a zůstane svítit, okamžitě nechte vozidlo prohlédnout u dealera.

Začne-li kontrolka brzdového systému (červená) blikat současně s rozsvícením kontrolky brzdového systému (žlutá)



(červená)

■ Pokud se kontrolka brzdového systému (červená) rozsvítí nebo začne blikat současně s rozsvícením kontrolky brzdového systému (žlutá), uvolněte parkovací brzdu (ručně nebo automaticky).

➤ Parkovací brzda Str. 470



(žlutá)

- Pokud se kontrolka brzdového systému (červená) trvale rozsvítí nebo bliká a současně se rozsvítí kontrolka brzdového systému (žlutá), zastavte vozidlo na bezpečném místě a nechte jej ihned zkontrolovat u dealera.
 - Aby nemohlo dojít k rozjetí vozidla, zařadte polohu **P**.
- Pokud zhasne pouze kontrolka brzdového systému (červená), nepoužívejte parkovací brzdu a nechte vozidlo zkontrolovat u dealera.

► Začne-li kontrolka brzdového systému (červená) blikat současně s rozsvícením kontrolky brzdového systému (žlutá)

Když aktivujete parkovací brzdu, může se stát, že ji nebude možné uvolnit.

Pokud se rozsvítí kontrolka brzdového systému (červená) současně s kontrolkou brzdového systému (žlutá), pak parkovací brzda funguje.

Pokud kontrolka brzdového systému (červená) bliká a kontrolka brzdového systému (žlutá) zároveň svítí, nemusí parkovací brzda fungovat, protože probíhá kontrola systému.

Když během krátké doby opakovaně aktivujete elektrickou parkovací brzdu, bude brzda vyřazena, aby nedošlo k přehřátí systému, a rozsvítí se příslušná kontrolka. Brzda se vrátí do původního stavu po dobu asi 1 minuty.

Pokud se kontrolka nízkého tlaku v pneumatikách / systému sledování tlaku v pneumatikách rozsvítí nebo bliká



■ Důvody, proč se kontrolka rozsvítí nebo bliká

Tlak pneumatiky je výrazně nízký, nebo systém sledování tlaku v pneumatikách nebyl kalibrován. Je-li problém se systémem sledování tlaku v pneumatikách, kontrolka bliká jednu minutu a poté zůstane svítit.

■ Co dělat, když se kontrolka rozsvítí

Jedte opatrně a vyhněte se prudkému zatáčení a ostrému brzdění. Vozidlo zastavte na bezpečném místě. Zkontrolujte tlak v pneumatikách a nastavte tlak na předepsanou hodnotu. Předepsaný tlak v pneumatikách je na štítku, který je umístěn na sloupku dveří u řidiče.

- System sledování tlaku v pneumatikách po seřízení tlaku pneumatiky zkalibrujte.

➤ **System sledování tlaku v pneumatikách** Str. 392

■ Co dělat, když kontrolka bliká a poté zůstává svítit

System nechte co nejdříve zkontrolovat u dealera.

►► Pokud se kontrolka nízkého tlaku v pneumatikách / systému sledování tlaku v pneumatikách rozsvítí nebo bliká

POZNÁMKA

Jízda na extrémně podhuštěné pneumatice může způsobit její přehřátí. Přehřátá pneumatika může selhat. Pneumatiky vždy nahustěte na předepsanou úroveň.

Pokud se zobrazí symbol nízké hladiny oleje



■ Důvody, proč se tento symbol zobrazí

Zobrazí se, je-li hladina motorového oleje nízká.

■ Co dělat ihned poté, co se tento symbol zobrazí

1. Vozidlo ihned zaparkujte na rovném a bezpečném místě.
2. Je-li to zapotřebí, zapněte výstražná světla.

■ Co dělat po zaparkování vozidla

1. Zastavte pohonný systém a přibližně tři minuty jej nechejte chladnout.
2. Otevřete kapotu a zkontrolujte hladinu oleje.
 - Olej podle potřeby doplňte.
 - **Kontrola oleje** Str. 520

►► Pokud se zobrazí symbol nízké hladiny oleje

Chod motoru s nízkou hladinou oleje může téměř okamžitě způsobit závažné mechanické poškození.

Tento systém se zapne po zahřátí motoru. Pokud je vnější teplota extrémně nízká, může být zapotřebí s vozidlem jet delší dobu, než systém začne snímat hladinu oleje.

Pokud se symbol znovu zobrazí, zastavte motor a okamžitě kontaktujte dealera s žádostí o opravu.

Umístění pojistek

Pokud některé z elektrických zařízení nefunguje, přepněte režim napájení do polohy VOZIDLO VYPNUTO (ZAMKNUTO) a zkontrolujte, zda není spalena některá z příslušných pojistek.

Pojistková skříňka v motorovém prostoru

Typ A

Vedle 12V akumulátoru. Skříňka se otevírá stisknutím výčnělků.

Dotyčnou pojistku najdete podle čísla pojistky a čísla na krytu skříňky.

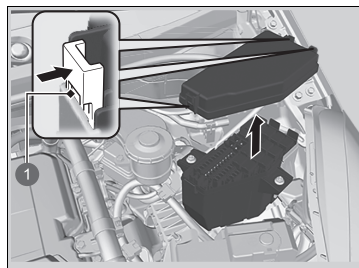

1 Výčnělky

Jištěný obvod a jmenovitá hodnota pojistky

	Jištěný obvod	Ampéry
1	Stěrač	30 A
2	—	—
3	Výstražná světla	10 A
4	Zastavení	10 A
5	PCU EWP	15 A
6	EVTC	(20 A)
7	IMG	10 A
8	IGP	15 A
9	Cívka zapalování	(15 A)
10	DBW	15 A
11	ABS/VSA MTR	40 A
12	Hlavní ventilátor	30 A
13	—	—
14	Vodní čerpadlo	30 A
15	Snímač akumulátoru	7,5 A
16	—	—
17	Záložní FI-ECU	10 A
18	Klakson	10 A
19	Pomocný audiosystém	(7,5 A)
20	Přední mlhová světla*	(10 A)

	Jištěný obvod	Ampéry
21	Záložní napájení	(15 A)
22	Světlo zpátečky	10 A
23	Pomocný ventilátor	(30 A)
24	ABS/VSA FSR	40 A
25	Pomocné IGP2	7,5 A
26	LAF	10 A
27	—	—
28	—	—
29	—	—
30	—	—
31	—	—
32	—	—
33	—	—





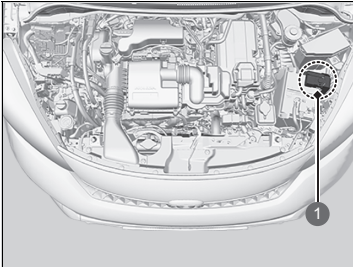

■ Typ B

Nachází se v blízkosti vývodu ⊕ 12V akumulátoru.
Nechte pojistku zkontrolovat a vyměnit u dealera.



1 Pojistková skříňka

■ Jištěný obvod a jmenovitá hodnota pojistky

	Jištěný obvod	Ampéry
a	 Napájení akumulátoru	170 A
b	 Napájení akumulátoru (ventilátor)	60 A
c	 Napájení akumulátoru (ENG)	80 A
d	 Napájení akumulátoru (HEV)	60 A
e	 EPS	70 A
f	 ESB	40 A

■ Pojistková skříňka v kabině na straně řidiče

■ Typ A

Nachází se pod palubní deskou.

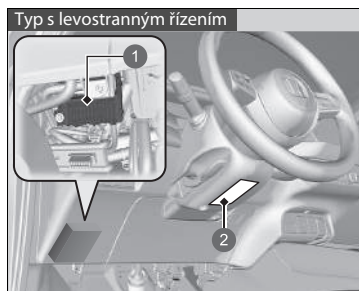

- 1 Pojistková skříňka
- 2 Štítek pojistek

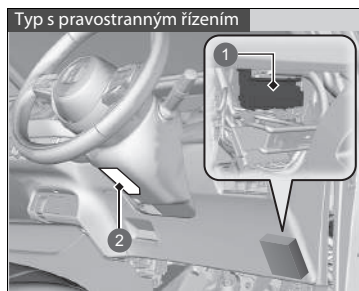

- 1 Pojistková skříňka
- 2 Štítek pojistek

Umístění pojistek je uvedeno na štítku pod sloupkem řízení.
Dotyčnou pojistku najdete podle čísla pojistky a čísla na štítku.

■ Jištěný obvod a jmenovitá hodnota pojistky

	Jištěný obvod	Ampéry
1	Příslušenství	7,5 A
2	Zámek klíče ACC	7,5 A
3	—	—
4	—	—
5	Volitelná výbava	10 A
6	Volitelná výbava 2	10 A
7	Celkové počítadlo kilometrů	10 A
8	Palivové čerpadlo	15 A
9	AIRCON	10 A
10	—	—
11	MON	5 A
12	Zamykání dveří na pravé straně	10 A
13	Odemykání dveří na levé straně	10 A
14	Levé zadní elektricky ovládané okno	20 A
15	Přední elektricky ovládané okno na straně spolujezdce	20 A
16	Zámek dveří	20 A
17	Převodovka	(10 A)
18	—	—
19	—	(20 A)

	Jištěný obvod	Ampéry
20	Odpojovací relé startéru	7,5 A
21	ACG	10 A
22	Světla pro denní svícení	(7,5 A)
23	Zadní mlhové světlo	(10 A)
24	Volitelná výbava	7,5 A
25	—	(10 A)
26	Odemykání dveří na pravé straně	10 A
27	Pravé zadní elektricky ovládané okno	20 A
28	Elektricky ovládané okno řidiče	20 A
29	Přední napájecí zásuvka příslušenství	(20 A)
30	Systém bezklíčového vstupu*	(10 A)
31	Nabíječka USB*	(10 A)
32	Vyhřívání předních sedaček*	(20 A)
33	—	—
34	ABS/VSA	10 A
35	SRS	10 A
36	—	—
37	—	(10 A)
38	Zamykání dveří na levé straně	10 A
39	—	(10 A)

Typ s levostranným řízením

■ Typ B

Nachází se pod palubní deskou.

Pouze pojistka č. 1 se nachází vně pojistkové skříňky. Výměnu pojistky by měl provádět dealer.

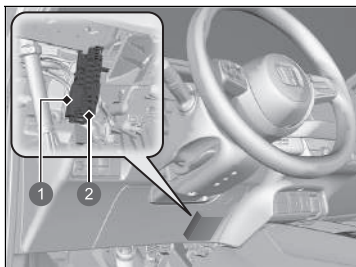

- ❶ Pojistka č. 1
- ❷ Pojistka č. 2–25

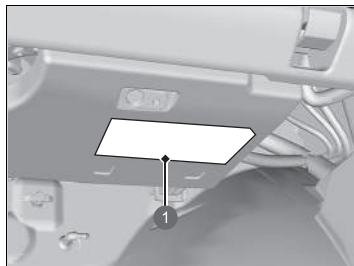

❶ Štítek pojistek

Umístění pojistek je uvedeno na štítku pod odkládací schránkou. Dotýchnou pojistku najdete podle čísla pojistky a čísla na štítku.

	Jištěný obvod	Ampéry
1	Napájení pojistkové skříňky	60 A
2	Napájení zapalování	30 A
3	Napájení zapalování 2	30 A
4	Modul relé 1	30 A
5	Modul relé 2	30 A
6	Napájení pojistkové skříňky 2	(40 A)
7	Napájení pojistkové skříňky 3	(40 A)
8	A/C PTC1	(40 A)
9	—	—
10	—	—
11	A/C PTC2	(40 A)
12	Motor vyhřívání	30 A
13	Vyhřívání zadního skla	(30 A)
14	SRS	10 A
15	IGB	(10 A)
16	IGA	(10 A)
17	Systém bezklíčového vstupu*	(10 A)
18	—	(20 A)
19	—	(10 A)
20	—	(20 A)
21	Ostříkovač	15 A
22	Vyhřívání volant*	(15 A)
23	IGA2	(15 A)
24	Vyhřívání vnějších zrcátek	(10 A)
25	—	—

* Není k dispozici u všech modelů

Typ s pravostranným řízením

Pojistková skříňka v kabině na straně spolujezdce

Nachází se pod palubní deskou.

Pouze pojistka č. 1 se nachází vně pojistkové skříňky. Výměnu pojistky by měl provádět dealer.

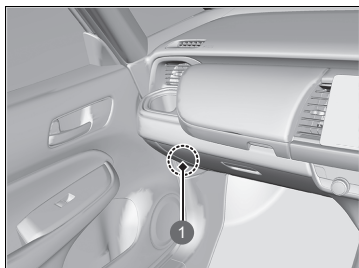

1 Pojistka č. 1

Všechny pojistky kromě č. 1 jsou pod palubní deskou.

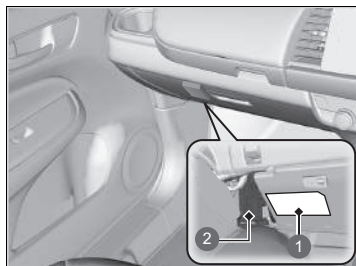

- 1 Štítek pojistek
- 2 Pojistka č. 2–25

Umístění pojistek je uvedeno na štítku. Dotyčnou pojistku najdete podle čísla pojistky a čísla na štítku.

	Jištěný obvod	Ampéry
1	Napájení pojistkové skříňky	60 A
2	Napájení zapalování	30 A
3	Napájení zapalování 2	30 A
4	Modul relé 1	30 A
5	Modul relé 2	30 A
6	Napájení pojistkové skříňky 2 (40 A)	(40 A)
7	Napájení pojistkové skříňky 3 (40 A)	(40 A)
8	—	(40 A)
9	—	—
10	—	—
11	—	(40 A)
12	Motor vyhřívání	30 A
13	Vyhřívání zadního skla (30 A)	(30 A)
14	SRS	10 A
15	IGB	(10 A)
16	IGA	(10 A)
17	Systém bezklíčového vstupu*	(10 A)
18	Zamykání Super	(20 A)
19	—	(10 A)
20	—	(20 A)
21	Ostřikovač	15 A
22	Vyhřívavý volant*	(15 A)
23	IGA2	(15 A)
24	Vyhřívání vnějších zrcátek	(10 A)
25	—	—

Prohlídka a výměna pojistek

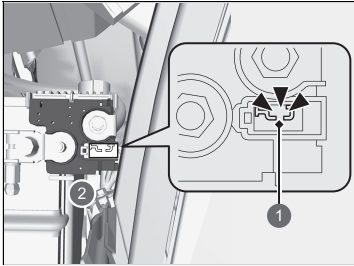

- ❶ Spálená pojistka
- ❷ Pojistková skříňka na akumulátoru

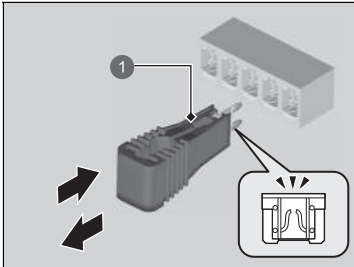

- ❶ Vytahovač pojistek

1. Nastavte režim napájení na VOZIDLO VYPNUTO (ZAMKNUTO). Vypněte světlomety a veškeré příslušenství.
2. Sejměte kryt na pólu ⊕.
3. Zkontrolujte pojistky na akumulátoru v motorovém prostoru.
 - Je-li pojistka spálená, nechte ji vyměnit u dealera.
4. Zkontrolujte malé pojistky v motorovém prostoru a uvnitř vozidla.
 - Je-li některá pojistka spálená, vytáhněte ji pomocí vytahovače pojistek a vyměňte ji za novou.

►► Prohlídka a výměna pojistek

POZNÁMKA

Výměna pojistky za jinou, která má vyšší než předepsanou hodnotu, zvyšuje riziko poškození elektrické instalace.

Příslušnou pojistku najdete pomocí schémat a ověřte si předepsanou hodnotu proudu na štítku pojistky.

► **Umístění pojistek** Str. 596

Vyměňte za pojistku se stejnou jmenovitou hodnotou proudu.

Na zadní straně krytu pojistkové skříňky typu A v motorovém prostoru je vytahovač pojistek.

Pokud vozidlo potřebujete odtáhnout, zavolejte profesionální odtahovou službu.

■ Odtahové vozidlo

Operátor vaše vozidlo naloží na plošinový vůz.

To je nejlepší způsob přepravy vašeho vozidla.

■ Zvedák kol

Odtahový vůz používá dvě otočná ramena, která se zasunou pod přední kola a zvednou je ze země. Zadní kola zůstanou na zemi. **To je přijatelný způsob odtahu vašeho vozidla.**

» Nouzový odtah

POZNÁMKA

Pokus o zvednutí nebo odtažení vašeho vozidla za nárazníky způsobí vážné poškození. Nárazníky nejsou navrženy k tomu, aby podepřely hmotnost vozidla.

Dbejte, aby parkovací brzda byla uvolněna. Pokud nelze uvolnit parkovací brzdu, je nutné přepravit vůz pomocí odtahového vozidla s ložnou plochou.

➔ **Parkovací brzda** Str. 470

POZNÁMKA

Nesprávný odtah, jako například za obytným automobilem nebo jiným motorovým vozidlem, může způsobit poškození převodovky.

Vaše vozidlo nikdy neodtahujte pouze za pomoci lana či řetězu.

Je to velmi nebezpečné, protože lana nebo řetězy se mohou pohybovat ze strany na stranu a prasknout.

■ Co dělat, když nelze odemknout dvířka plnicího otvoru nádrže

Pokud nemůžete odemknout dvířka plnicího otvoru nádrže, použijte následující postup.

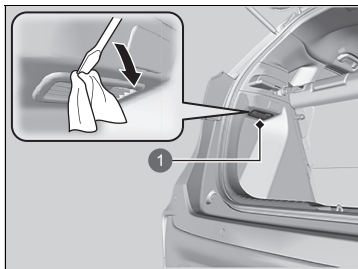

1 Kryt

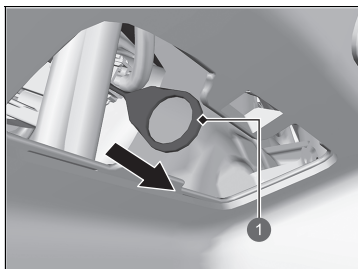

1 Uvolňovací lanko

1. Otevřete dveře zavazadlového prostoru.
2. Pomocí plochého šroubováku sejměte kryt na levé straně zavazadlového prostoru.
 - ▶ Plochý šroubovák omotejte kusem látky, abyste předešli poškrábání.
3. Vytáhněte uvolňovací lanko ve směru šipky, jak je uvedeno na obrázku.
 - ▶ Zatažením za uvolňovací lanko odemknete dvířka plnicího otvoru palivové nádrže.
4. Otevřete dvířka plnicího otvoru paliva.
 - ▶ **Postup doplňování paliva** Str. 496

☒ Co dělat, když nelze odemknout dvířka plnicího otvoru nádrže

Po provedení těchto kroků kontaktujte dealera, aby vozidlo zkontroloval.

■ Co dělat, když nelze otevřít dveře zavazadlového prostoru

Pokud nelze otevřít dveře zavazadlového prostoru, proveďte následující postup.

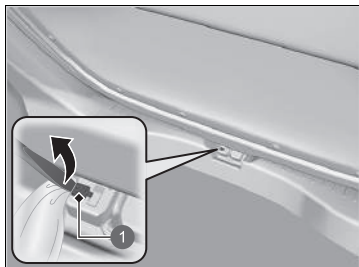

1 Krytka

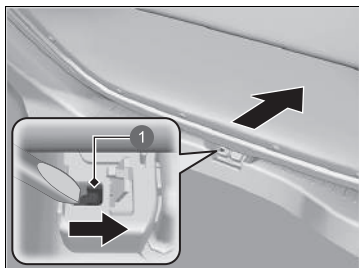

1 Páčka

1. Pomocí plochého šroubováku sejměte krytku na zadní straně dveří zavazadlového prostoru.
▶ Plochý šroubovák omotejte kusem látky, abyste předešli poškrábání.

2. Pokud chcete otevřít dveře zavazadlového prostoru, zatlačte na dveře zavazadlového prostoru a současně tlačte páčku napravo pomocí plochého šroubováku.

☞ Co dělat, když nelze otevřít dveře zavazadlového prostoru

Při otevírání dveří zavazadlového prostoru zevnitř se ujistěte, že dveře zavazadlového prostoru mají dostatečný prostor k otevření, nikoho neuhodí a do ničeho nenarazí.

Další postup:

Po provedení těchto kroků kontaktujte dealera, aby vozidlo zkontroloval.

Informace

Tato kapitola uvádí technická data vašeho vozidla, umístění identifikačních čísel a informace o pneumatikách a ostatní informace vyžadované dle předpisů.

Technická data	606
Identifikační čísla	
Identifikační číslo vozidla (VIN), číslo motoru, číslo elektromotoru a číslo převodovky.....	609
Zařízení emitující rádiové vlny*	610
Stručný souhrn obsahu prohlášení o shodě	641

* Není k dispozici u všech modelů

■ Technická data vozidla

Model	JAZZ
Pohotovostní hmotnost	1 225–1 250 kg
Maximální přípustná hmotnost	Viz homologační štítek na sloupku dveří řidiče ^{*1} Viz homologační štítek na sloupku dveří spolujezdce ^{*2}
Maximální přípustné zatížení nápravy	Viz homologační štítek na sloupku dveří řidiče ^{*1} Viz homologační štítek na sloupku dveří spolujezdce ^{*2}

*1: Typ s levostranným řízením

*2: Typ s pravostranným řízením

■ Technická data motoru

Typ	Vodou chlazený, řadový 4válcový motor DOHC	
Vrtání x zdvih	73,0 x 89,5 mm	
Zdvihový objem	1 498 cm ³	
Kompresní poměr	13,5 : 1	
Žapalovací svíčky	NGK	DILZKAR7C11H

■ Palivo

Typ	Bezolnatý prémiový benzín, oktanové číslo 95 nebo vyšší ^{*1} Benzín/lihobenzín EN 228 ^{*2} Bezolnatý prémiový benzín/lihobenzín až po typ E10 (90 % benzínu a 10 % etanolu), oktanové číslo 95 nebo vyšší ^{*2}
Objem palivové nádrže	40 l

*1: Modely bez spínače předního stropního světla

*2: Modely se spínačem předního stropního světla

■ 12V akumulátor

Kapacita	32 Ah (5) / 40 Ah (20)
----------	------------------------

■ Kapalina do ostřikovače

Objem nádrže	2,5 l
--------------	-------

■ Žárovky

Světlomety (dálkové/potkávací)	LED
Obrysová světla / světla pro denní svícení	LED
Přední směrová světla	LED
Přední mlhová světla *	LED
Boční směrová světla (na vnějších zrcátkách)	LED
Brzdová/koncová světla	LED
Koncová světla	LED
Zadní směrová světla	21 W (žlutá)
Světla zpátečky	16 W
Zadní mlhové světlo	LED
Osvětlení zadní registrační značky	LED
Třetí brzdové světlo	LED
Vnitřní světla	
Čtecí světla	LED ^{*1} 8 W ^{*2}
Stropní světlo	LED ^{*1} 8 W ^{*2}
Osvětlení toaletních zrcátek	2 W
Světlo zavazadlového prostoru	5 W

*1: Modely se spínačem předního stropního světla

*2: Modely bez spínače předního stropního světla

■ Brzdová kapalina

Předepsaná	Brzdová kapalina DOT 3 nebo DOT 4
------------	-----------------------------------

■ Klimatizace

Typ chladiva	HFO-1234yf (R-1234yf)
Množství náplně	395–445 g

■ Kapalina převodovky

Předepsaná	Honda ATF DW-1
Kapacita	Výměna 1,8 l

■ Motorový olej

Doporučený	Evropské modely s filtrem pevných částic pro zážehové motory
	Motorový olej Honda 2.0 Originální motorový olej Honda 0W-20 ACEA C5 0W-20
	Evropské modely bez filtru pevných částic pro zážehové motory
	Motorový olej Honda 2.0 Originální motorový olej Honda 0W-20 Olej API SN nebo vyšší třídy 0W-20
	Kromě modelů pro Evropu a modelů s filtrem pevných částic pro zážehové motory
	Originální motorový olej Honda 0W-20 ACEA C5 0W-20
	Kromě modelů pro Evropu a modelů bez filtru pevných částic pro zážehové motory
	Originální motorový olej Honda 0W-20 Olej API SN nebo vyšší třídy 0W-20
	Výměna 3,4 l
Kapacita	Výměna včetně filtru 3,6 l

Informace, zda je vozidlo vybaveno filtrem pevných částic pro zážehové motory, naleznete na následující straně.

➔ **Doporučený motorový olej** Str. 517

■ Chladicí kapalina motoru

Předepsaná	Nemrzoucí směs / chladicí kapalina Honda typu 2 pro všechna roční období
Poměr	50/50 s destilovanou vodou
	3,85 l
Kapacita	(výměna včetně zbývajících množství 0,45 l v rezervní nádrži)

■ Pneumatika

Plnohodnotné	Rozměr	185/60R15 88H 185/55R16 87H 185/60R16 86H
	Tlak	Viz štítek na sloupku dveří řidiče
Rozměr kola	Plnohodnotné	15 x 6J ^{*1} 16 x 6J ^{*2}

Informace o rozměrech pneumatik a tlaku v pneumatikách, viz štítek na sloupku dveří řidiče.

* 1: Modely s 15palcovými koly

* 2: Modely s 16palcovými koly

■ Vzduchový kompresor Honda TRK

Vážená úroveň tlaku emitovaného zvuku	81 dB (A)
Vážená úroveň výkonu emitovaného zvuku	90 dB (A)

■ Brzdy

Typ	S elektrickým posilovačem
Přední strana	Chlazené kotoučové
Zadní	Kotoučové
Parkování	Elektrická parkovací brzda

■ Rozměry vozidla

Délka	4 089 mm ¹	
	4 105 mm ²	
Šířka	1 694 mm ¹	
	1 725 mm ²	
Výška	1 526 mm ¹	
	1 556 mm ²	
Rozvor náprav	2 517 mm ¹	
	2 520 mm ²	
Rozchod kol	Přední	1 487 mm ¹
		1 498 mm ²
	Zadní	1 474 mm ¹
		1 485 mm ²

* 1: Modely bez podélných střešních nosičů

* 2: Modely s podélnými střešními nosiči

■ Montážní bod / zadní přesah tažného zařízení*

Rozměry

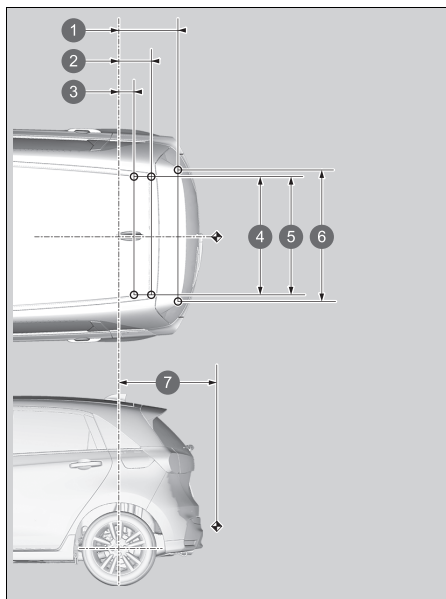

POZNÁMKA:

1. Značky ○ ukazují upevňovací body tažné tyče.

2. Značky ◀ ukazují spojovací body tažné tyče.

1	485 mm ¹
	484 mm ²
2	269 mm ¹
	268 mm ²
3	128 mm ¹
	127 mm ²
4	950 mm
5	950 mm
6	1 061 mm
	805 mm ¹
7	804 mm ²

* 1: Modely bez podélných střešních nosičů

* 2: Modely s podélnými střešními nosiči

■ Max. tažná hmotnost*

Brzděný přívěs	500 kg
Nebrzděný přívěs	500 kg
Maximální přípustné svislé zatížení tažného zařízení	50 kg

Identifikační číslo vozidla (VIN), číslo motoru, číslo elektromotoru a číslo převodovky

Vaše vozidlo má 17místné identifikační číslo vozidla (VIN) používané k registraci vozidla pro účely záruky, vydávání osvědčení a pojištění vašeho vozidla. Umístění čísla VIN vašeho vozidla, čísla motoru, čísla elektromotoru a čísla převodovky jsou uvedena níže.

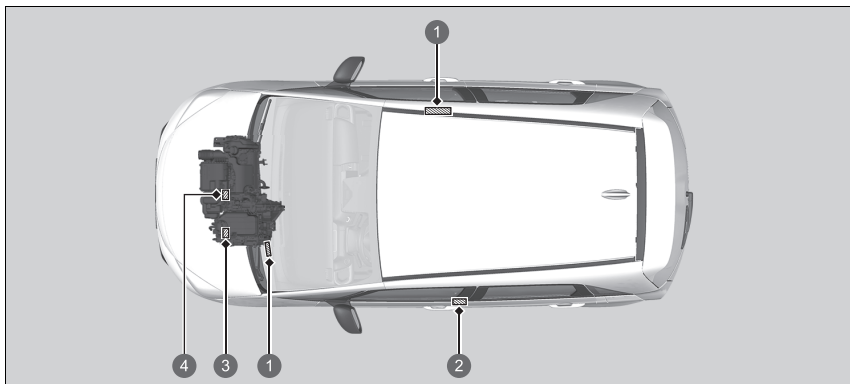

- 1 Identifikační číslo vozidla
- 2 Homologační štítek
- 3 Číslo převodovky
Číslo elektromotoru
- 4 Číslo motoru

Identifikační číslo vozidla (VIN), číslo motoru, číslo elektromotoru a číslo převodovky

Číslo karoserie, neboli identifikační číslo vozidla (VIN), najdete v interiéru pod krytem.

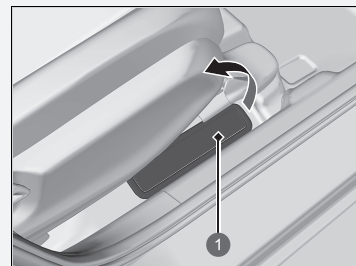

- 1 Kryt



Následující výrobky a systémy ve vašem vozidle při provozu emitují rádiové vlny.

Modely pro Srbsko

BCM System bezklíčového vstupu*



Akcionársko društvo za ispitivanje kvaliteta KVALITET NS
Акционерско друштво за испитивање квалитета КВАЛИТЕТ НС
Joint-stock company for quality testing KVALITET NS

POTVRDA O USAGLAŠENOSTI - RITTO Broj: **P1622001500**
CONFIRMATION OF CONFORMITY - R&TTE No: _____

Podnositelj zahteva: RTTE CONSULTING DOO
Applicant: 11000 BEOGRAD-RAKOVICA
KNEZA VIŠESLAVA 632.7

Vrsta opreme: PRIMOPREDJNI MODUL SISTEMA ZA DALJINSKI PRISTUP VOZILU
Equipment category: _____

Oznaka tipa/modela: HAR001
Equipment type/model: _____

Robna marka: SUMITOMO ELECTRIC
Equipment trademark: _____



Proizvođač: Sumitomo Wiring Systems, Ltd.
Manufacturer: Japan

Vrednovana dokumentacija Evaluated documentation:
Bezbjednost/Safety: UL Japan, Inc. 478006503-A, 29.11.2019 / 478006503-B, 29.11.2019 /
Ispitni izvještaji: UL Japan, Inc. Iss. EMC Lab.: 11724108H-Q, 20.09.2017 /
Laboratory: EMC/EMC, UL Japan, Inc. Iss. EMC Lab.: 11725009H-A, 08.04.2021 /
Test report: RITTO/R&TTE: UL Japan, Inc. Iss. EMC Lab.: 11720508H-A, 07.11.2016 / 11724108H-A,
21.09.2017 / 11720508H-B, 07.11.2016 / 11724108H-B, 21.09.2017 /

Na osnovu opće navedene dokumentacije utvrđeno je da gore navedena oprema zadovoljava zahtjeve "Pravilnika o radio opremi i telekomunikacionoj terminalnoj opremi" (Sl. glasnik RS, 11/2012).
On the basis of the above mentioned documentation it is found that above mentioned equipment fulfils the requirements of the "Rulesbook on Radio Equipment and Telecommunications Terminal Equipment (Official Gazette RS, 11/2012).
Nastale promjene u specifikaciji, tipu/modelu, komponentama, električnim karakteristikama opreme koji utiču na usaglašenost sa navedenim Pravilnikom moraju se prijaviti "Kvalitet" u s.d. NS.
Any changes occur in the specification, type/model, components of the design, electrical construction which may influence on conformity to the above mention Rulesbook, shall be forwarded to "Kvalitet".

Prvo izdavanje Potvrde za navedenu opremu: 12.03.2019. broj Potvrde: P1619035000

Mesto i datum izdavanja: **Važi do:**
Place and date: **10.01.2025.**



 Generalni direktor
 Vlasnik Vukasinović, dipl.ing.

Ovaj dokument važi samo za proizvođače koji su istovremi sa proizvodima koji su bili predmet vrednovanja.
Bul. Svetog Cara Konstantina 62-86, NS 1000, Srijca, Tel: 0181550-766; 650-624, 650-088
e-mail: office@kvalitet.co.rs, http://www.kvalitet.co.rs



Sumitomo Wiring Systems
Connect with the Best

EU DECLARATION OF CONFORMITY (DoC)

1. This declaration of conformity is issued under the sole responsibility of the manufacturer:

1.1. Name: Sumitomo Wiring Systems, Ltd.
1.2. Address: 1820 Nakanoske, Mikkaichi-cho, Suruga-City, Mie Pref. 513-8631 JAPAN

2. We declare that the DoC is issued under our sole responsibility and belongs to the following product.

Object of the declaration:

2.1. Product Name: Unit Assy, BCM
2.2. Model Name: HAR0001
2.3. Software Name: Not reconfigurable radio

3. The object of the declaration described above is in conformity with the relevant Union harmonization legislation:
Radio Equipment (RED) Directive (2014/53/EU)

3.1. The following harmonized standards and technical specifications have been applied:

Health & Safety (Article 3.1(a)):	EN 60605: 2014 (Eight Edition) EN 60950-1: 2006 + Amd.11: 2009 + Amd.1: 2010 + Amd.12: 2011 + Amd.2: 2012 EN 62368-1: 2014 + A11: 2017
EMC (Article 3.1(b)):	EN 301 489-1 V2.2.3 EN 301 489-3 V2.1.1
Radio Spectrum (Article 3.2):	EN 300 220-1 V3.1.1 EN 300 220-2 V3.1.1 EN 300 330 V2.1.1

4. Signed for and on behalf of: Sumitomo Wiring Systems, Ltd.

Mie, Japan	July 15, 2021	
Place of Issue:	4.1. Date of Issue:	
		Yuhiko Saito General Manager Unit Design Department 1

SUMITOMO
ELECTRIC
GROUP

Modely pro Srbsko

DÁLKOVÉ OVLÁDÁNÍ
Systém bezklíčového vstupu*

KVALITET
Akcionarsko društvo za isplivanje kvaliteta KVALITET Niš
Акционарско друштво за испunjавање квалитета КВАЛИТЕТ Ниш
Joint-stock company for quality testing KVALITET Niš

RI 00 21

POTVRDA O USAGLAŠENOSTI - RITTO Broj: **P1621217900**
CONFIRMATION OF CONFORMITY - RITTO No.

Podnosioc zahteva: RTTE CONSULTING DOO
Applicant: 11050 BEČGRAD-RAKOVIČA
KNEŽA VRSBAŠEVA, 632-7

Vrsta opreme: KLJUČ ZA DALJINSKI PRISTUP VOZILU
Equipment category: RTT

Oznaka tipa/modela: TWB1G0090
Equipment type/model:

Robna marka: HONDA
Equipment trademark:

Proizvođač: ALPS ALPINE CO., LTD.
Manufacturer: Japan

Vrednovana dokumentacija / Evaluated documentation:

Laboratorija/ Ispitni levelaj: Bezbednost/Safety: UL Japan, Inc.;
1182304H-D, 01.08.2017;
EMC(EMC): UL Japan, Inc. Iso EMC Lab.;
Laboratorij/ Test report: 11510884H-A, 16.03.2017;
1182304H-C, 01.08.2017;
RITTO/RITTE: UL Japan, Inc. Iso EMC Lab.;
11510884H-A, 16.03.2017;
1182304H-A, 01.08.2017;
11510884H-B, 16.03.2017;
1182304H-B, 01.08.2017.

Na osnovu gore navedene dokumentacije utvrđeno je da gore navedena oprema zadovoljava zahtevе Pravilnika o radio opremi i telekomunikacionoj terminalnoj opremi (SI, glasnik RS, 11/2012).
On the basis of the above mentioned documentation it is found that above mentioned equipment fulfils the requirements of the Rulesbook on Radio Equipment and Telecommunications Terminal Equipment (Official Gazette RS, 11/2012).

Napomena primenljiva u specifikaciji tipa/modela: komponentama električnim krakovima/oprema koji utiču na usaglašenost sa navedenim Pravilnikom moraju se prijaviti "Kvalitet" u a. d. Niš.
Any changes noted in the specification type/model components of the design electrical construction which may influence on conformity to the above mention Rulesbook, shall be forwarded to "Kvalitet".

Pravo izdavanja Potvrda za navedenu opremu: 12.03.2019. Vredn. P1619035400

Mesto i datum izdavanja: **Važi do:**
Place and date: **Valid until:**
Niš, 28.12.2021. 27.12.2024.

Generalni direktor
Vladimir Vučkasić, dipl.inž.

Ovaj dokument važi samo za proizvodnju koju su izdali i sa proizvodnja koja su bili predmet vrednovanja.
This document is valid only for the production which they issued and for the production which were the subject of the evaluation.
Bul. Švinga Cara Konstantina 65-86, Niš 19100, Srbija, Tel: (019)550-766, 550-424, 550-968
e-mail: office@kvalitet.co.rs, http://www.kvalitet.co.rs

ALPSALPINE ALPSALPINE CO. LTD.
1-3-1-1 Higashi-Shinjyuku, Shinjyuku-Ku, Tokyo 162-8502, Japan
1-3-1-1 Higashi-Shinjyuku, Shinjyuku-Ku, Tokyo 162-8502, Japan

EU DECLARATION OF CONFORMITY (DoC)
(No. 7595)

1. This declaration of conformity is issued under the sole responsibility of the manufacturer:

1.1.Name: ALPS ALPINE CO., LTD.
1.2.Address: We changed the company name on January 1, 2019, 6-3-36, Funakawamukazato, Otsu-city, Mtgaga-pref, JAPAN 989-6181

2. We declare that the DoC is issued under our sole responsibility and belongs to the following product:

Object of the declaration:

2.1.Product Name Hand Unit
2.2.Model Name TWB1G0090

3. The object of the declaration described above is in conformity with the relevant Union harmonization legislation

Radio Equipment (RE) Directive (2014/53/EU)

3.1. The following harmonized standards and technical specifications have been applied:

Health & Safety EN 62368-1:2014 +A11:2017
(Article 3.1(a))

EMC EN 301 489-1 V2.2.3
(Article 3.1(b)) EN 301 489-3 V2.1.1

Radio Spectrum EN 300 220-1 V3.1.1
(Article 3.2); EN 300 220-2 V3.1.1
EN 300 330 V2.1.1

4. Signed for and on behalf of:

Miyagi, Japan May 7, 2021
Place of Issue: 4.1.Date of Issue:

Yuji Ouchi
Yuji Ouchi
Group Leader
Engineering Administration Dept., Group 1

* Není k dispozici u všech modelů

Modely pro Srbsko

Systém hands-free telefonu

Panasonic

EU Declaration of Conformity
Document Number: PAS-220003-01

Manufacturer

Name : Panasonic Corporation
Address : 4261 Honobe-cho, Tsuzuki-ku, Yokohama-shi, Kanagawa-ken, 224-8520, Japan

Object of Declaration < A >

Product Name : CAR AUDIO(UNIT ASSY DA)
Trade Name : Panasonic
Model Number : CL-MH3CKMT; CL-MH3CKNT; CL-MH3CKPT; CL-MH3CKET; CL-MH3CEJT
CL-MH3CKZT; CL-MH3CKAS; CL-MH3CKXS; CL-MH3CKYS; CL-MH3CKZS
Model ID : AH2001

CE Requirements

This declaration of conformity is issued under the sole responsibility of the manufacturer. The object of the declaration described above is in conformity with the requirements of the following EU legislation and harmonized standards:

Council Directive : 2014/53/EU RED < B >
Applicable Standards : EN 62311-2008 < C >
EN 62368-1:2014+A11:2017
EN 301 489-1 V2.1.1.2017
EN 301 489-3 V2.1.1.2017
EN 301 489-5 V1.1.2017
EN 301 489-5 V2.1.0.2017
EN 300 328 V2.2.2.2019
EN 301 893 V2.1.1.2017
EN 300 440 V2.1.1.2017
EN 303 413 V1.1.1.2017

Notified Body : MCOM Labs Inc., Notified Body Number 2280, performed assessment of the tests and technical documentation provided by the applicant with the essential requirements of the RED 2014/53/EU, and issued EU-TYPE EXAMINATION CERTIFICATE DEK9249 / 26 Jan 2022 / Rev.A.

Additional Information < D >

15.02.2022 *W. Kühn* 21.02.2022 *W. Kühn*
Date of Issue / Signature Date of Issue / Signature

Kai Hatsuoka / manager Wolfram Kühn
Printed Name / Title Authorized Representative

Panasonic

EU Declaration of Conformity
Document Number: PAS-220003-01

Manufacturer

Name : Panasonic Corporation
Address : 4261 Honobe-cho, Tsuzuki-ku, Yokohama-shi, Kanagawa-ken, 224-8520, Japan

Object of Declaration < A >

Product Name : CAR AUDIO(UNIT ASSY DA)
Trade Name : Panasonic
Model Number : CL-MH3CKMT; CL-MH3CKNT; CL-MH3CKPT; CL-MH3CKET; CL-MH3CEJS;
CL-MH3CKZS; CL-MH3CKAS; CL-MH3CKXS;
Model ID : AH2001

CE Requirements

This declaration of conformity is issued under the sole responsibility of the manufacturer. The object of the declaration described above is in conformity with the requirements of the following EU legislation and harmonized standards:

Council Directive : 2014/53/EU RED < B >
Applicable Standards : EN 62311-2008 < C >
EN 62368-1:2014+A11:2017
EN 301 489-1 V2.1.1.2017
EN 301 489-3 V2.1.1.2017
EN 301 489-5 V1.1.2017
EN 301 489-5 V2.1.0.2017
EN 300 328 V2.2.2.2019
EN 301 893 V2.1.1.2017
EN 300 440 V2.1.1.2017
EN 303 413 V1.1.1.2017

Notified Body : MCOM Labs Inc., Notified Body Number 2280, performed assessment of the tests and technical documentation provided by the applicant with the essential requirements of the RED 2014/53/EU, and issued EU-TYPE EXAMINATION CERTIFICATE DEK9249 / 26 Jan 2022 / Rev.A.

Additional Information < D >

15.02.2022 *W. Kühn* 21.02.2022 *W. Kühn*
Date of Issue / Signature Date of Issue / Signature

Kai Hatsuoka / manager Wolfram Kühn
Printed Name / Title Authorized Representative

Panasonic

EU Declaration of Conformity
Document Number: PAS-220003-01

Manufacturer

Name : Panasonic Corporation
Address : 4261 Honobe-cho, Tsuzuki-ku, Yokohama-shi, Kanagawa-ken, 224-8520, Japan

Object of Declaration < A >

Product Name : CAR AUDIO(UNIT ASSY DA)
Trade Name : Panasonic
Model Number : CL-MH3CKNT; CL-MH3CKET; CL-MH3CKLT; CL-MH3CKUT; CL-MH3CKZS
CL-MH3CKZS;
Model ID : AH2001

CE Requirements

This declaration of conformity is issued under the sole responsibility of the manufacturer. The object of the declaration described above is in conformity with the requirements of the following EU legislation and harmonized standards:

Council Directive : 2014/53/EU RED < B >
Applicable Standards : EN 62311-2008 < C >
EN 62368-1:2014+A11:2017
EN 301 489-1 V2.1.1.2017
EN 301 489-3 V2.1.1.2017
EN 301 489-5 V1.1.2017
EN 301 489-5 V2.1.0.2017
EN 300 328 V2.2.2.2019
EN 301 893 V2.1.1.2017
EN 300 440 V2.1.1.2017
EN 303 413 V1.1.1.2017

Notified Body : MCOM Labs Inc., Notified Body Number 2280, performed assessment of the tests and technical documentation provided by the applicant with the essential requirements of the RED 2014/53/EU, and issued EU-TYPE EXAMINATION CERTIFICATE DEK9249 / 26 Jan 2022 / Rev.A.

Additional Information < D >

15.02.2022 *W. Kühn* 21.02.2022 *W. Kühn*
Date of Issue / Signature Date of Issue / Signature

Kai Hatsuoka / manager Wolfram Kühn
Printed Name / Title Authorized Representative

Systém detekce objektů v mrtvém úhlu* / Asistent při couvání z parkovacího místa*

Број: 1-01-34540-543/19-8
 Датум: 13.03.2020.
 Београд

ПОТВРДА О УСАГЛАШЕНОСТИ
Certificate of conformity

Број: 34540-543/19-8
 No:

Подносилац захтева: **RTTE Consulting doo**
 Адреса: **Клеца Вилеслава 63/2.7, 11090 Београд, ПАК 180512**

Врста опреме: **Радар кратког домета**
 Equipment category: **Narrowband Automotive Short Range Radar**

Ознака марке/типа/модела: **Veoneer / 6234734**
 Equipment brand/type/model designation:

Произвођач опреме: **Veoneer US, Inc.**
 Equipment manufacturer: **26545 American Drive, Southfield, Michigan, 48034 United States of America**

Достављена документација:
Submitted documentation:

Стандард: <i>Standards:</i>	Тестира извештај, број и датум: <i>Test Report no. and date:</i>	Назив лабораторије: <i>Test laboratory:</i>
SRPS EN 62311-2009 SRPS EN 62479-2011	17-1-0029401T19a, 23.06.2017. 20180226-RPTWACO101459v6, 26.03.2018.	CETECOM GmbH Willow Run (WR) Test Labs, Inc.
SRPS EN 62368-1:2015	17010823, 31.05.2017.	m.dubde hochfrequenz-technik
Draft ETSI EN 301 489-1 V2.2.0 (2017-03) SRPS EN 301 489-51 V1.1.1:2017 SRPS EN 55032:2015	17-1-0029401T07a, 02.06.2017.	CETECOM GmbH
SRPS EN 302 858 V2.1.1:2017 SRPS EN 302 858-2 V1.3.1:2014	17010835, 08.06.2017. 1-0430/15-01-10, 08.03.2016.	m.dubde hochfrequenz-technik CETECOM GmbH

Прегледом достављене горе наведене документације, утврђено је да је усаглашеност горе наведене опреме са битним захтевима из члана 4. Правилника о радио опреми и телекомуникационој терминалној опреми („Службени гласник РС”, број 11/12) исправно доказана. Пуну одговорност за горе наведену достављену документацију претрима подносилац захтева. Ова потврда важи три године од дана издавања.
Having considered the above mentioned submitted documentation, it has been determined that the conformity of the above mentioned equipment with the essential requirements referred to in Art. 4 of Rules on Radio Equipment and Telecommunications Terminal Equipment (Official Gazette of RS, no. 11/12) had been duly proved. The full responsibility for the above mentioned submitted documentation shall be assumed by the applicant. The certificate shall be valid three years from the date of issuance.

Број прилога: -
Appendix number:

Важи од: 13.03.2020.
 Valid from:

Важи до: 13.03.2023.
 Valid until:

 **ДИРЕКТОР СЕКТОРА
 ЗА ЕЛЕКТРОНСКЕ КОМУНИКАЦИЈЕ**
Мирослав Никодић, дипл. инж.
 Печат и потпис
Seal and signature

Modely pro Srbsko

Řídicí jednotka telematiky*

Овиме, DENSO CORPORATION изјављује да је радио опрема тип усаглашена са Директивом 2014/53/EU.

Цео текст ЕУ декларације о усаглашености доступам је на следећој интернет адреси:

<https://www.denso.com/global/en/contact-us/doc/>

Modely pro Izrael

BCM Systém bezklíčového vstupu*	DÁLKOVÉ OVLÁDÁNÍ Systém bezklíčového vstupu*
510485261 _ "מספר זיהוי היבואן" _	510485261 _ "מספר זיהוי היבואן" _
<p>"חל איסור לבצע פעולות במכשיר שיש בהן כדי לשנות את תכונותיו האלחוטיות של המכשיר, ובכלל זה שינויי תוכנה, החלפת אנטנה מקורית או הוספת אפשרות לחיבור לאנטנה חיצונית, בלא קבלת אישור משרד התקשורת, בשל החשש להפרעות אלחוטיות";</p>	<p>"חל איסור לבצע פעולות במכשיר שיש בהן כדי לשנות את תכונותיו האלחוטיות של המכשיר, ובכלל זה שינויי תוכנה, החלפת אנטנה מקורית או הוספת אפשרות לחיבור לאנטנה חיצונית, בלא קבלת אישור משרד התקשורת, בשל החשש להפרעות אלחוטיות";</p>

* Není k dispozici u všech modelů

Modely pro Izrael

System hands-free telefonu	System detekce objektů v mrtvém úhlu* / Asistent při couvání z parkovacího místa*
<p>מספר אישור התאמה מטעם משרד התקשורת- 55-07308 חל איסור לבצע פעולות במכשיר שיש בהן כדי לשנות את תכונותיו האלחוטיות של המכשיר, ובכלל זה שינויי תוכנה, החלפת אנטנה מקורית או הוספת אפשרות לחיבור לאנטנה חיצונית, בלא קבלת אישור משרד התקשורת, בשל החשש להפרעות אלחוטיות. "חל איסור על הפעלת המכשיר מחוץ למבנה" "בשל חשש להפרעות אלחוטיות"</p>	<p>51-89405</p>

Modely pro Maroko

Systém hands-free telefonu

SCHVÁLENO ÚŘADEM L'ANRT MAROC

Číslo oprávnění:

MR 19569 ANRT 2019

Datum schválení:

25/04/2019

Modely pro Moldavsko

BCM
Systém bezklíčového vstupu*



Prin prezenta, Sumitomo Wiring Systems, Ltd. declară că tipul de echipamente radio HAR0001 este în conformitate cu Reglementarea tehnică „Punerea la dispoziție pe piață a echipamentelor radio” .

Textul integral al declarației de conformitate este disponibil la următoarea adresă de Internet:

<https://www.sws.co.jp/en/product/document/certificate/HAR0001>

Předpokládané použití:

Zařízení pro dálkové ovládání s krátkým dosahem

Poštovní adresa:

1820, Nakanoike, Mikkaichi-cho, Suzuka, Mie 513-8631, Japan

Frekvenční pásma, ve kterých pracuje rádiové zařízení:

125 kHz, 433,92 MHz.

Maximální vyzářený výkon přenášený ve frekvenčním pásmu, ve kterém pracuje rádiové zařízení, 107,2 dBuV/m v 10 m.

Název dovozce:

Honda Motor Europe Ltd., pobočka Aalst

Poštovní adresa:

Wijngaardveld 1 (Noord V) 9300 Aalst, Belgium

Modely pro Moldavsko

BCM

Systém bezklíčového vstupu*



Sumitomo Wiring Systems
Connect with the Best

EU DECLARATION of CONFORMITY (DoC)

1. This declaration of conformity is issued under the sole responsibility of the manufacturer:

1.1. Name: Sumitomo Wiring Systems, Ltd.
1.2. Address: 1820 Nakanoike, Mikkaichi-cho, Suzuka-City, Mie Pref. 513-8631 JAPAN

2. We declare that the DoC is issued under our sole responsibility and belongs to the following product.

Object of the declaration:

2.1. Product Name Unit Assy, BCM
2.2. Model Name HAR0001
2.3. Software Name Not reconfigurable radio



3. The object of the declaration described above is in conformity with the relevant Union harmonization legislation:
Radio Equipment (RE) Directive (2014/53/EU)

3.1. The following harmonized standards and technical specifications have been applied:
Health & Safety EN 60965:2014 (Eight Edition)
(Article 3.1(a)): EN 60950-1:2006 + Amd.11:2009 + Amd.1:2010 + Amd.12:2011 + Amd.2:2013
EN 62368-1:2014 + A11:2017

EMC (Article 3.1(b)): EN 301 489-1 V2.2.3
EN 301 489-3 V2.1.1

Radio Spectrum (Article 3.2): EN 300 220-1 V3.1.1
EN 300 220-2 V3.1.1
EN 300 330 V2.1.1

4. Signed for and on behalf of: Sumitomo Wiring Systems, Ltd.
Mie, Japan July 15, 2021
Place of issue: 4.1. Date of issue: Yukitaka Saito
General Manager
Unit Design Department 1



MINISTERUL ECONOMIEI ȘI INFRASTRUCTURII AL REPUBLICII MOLDOVA
Instanța Publică „SERVICIUL NAȚIONAL DE MANAGEMENT AL FRECVENȚELOR RADIO”

CERTIFICAT DE EXAMINARE DE TIP

Nr. de înregistrare: **MD OC TIP 024 CET7417-22**
Data emiterii: 21 ianuarie 2022 Valabil până la: 21 ianuarie 2027

ORGANISMUL DE CERTIFICARE OCpr - 024
Organism de Certificare a produselor din Telecomunicații, Informatică și Poștă (OC TIP) MD-2003, str. Nicolae Dîmo, nr. 22/20, or. Darlești, mun. Chișinău, tel./fax (+373 22) 785750 / 785727
FIR: PREZENTUL DOCUMENT SE CONFIRMĂ FAȘTEA CĂ PRODUSELE IDENTIFICATE AȘTELEA DENUMIREA / DESCRIEREA Codul NCM 8525

Descriere: Modul radio pentru sisteme de acces în autovehicul (Body Control Module)
Marca comercială: Sumitomo Electric
Model: HAR0001

SISTEM CONFORME CU CERINȚELE OBLIGAȚIILOR STABILITE ÎN:
RT "Punerea la dispoziție pe piață a echipamentelor radio", aprobată prin HG nr. 34 din 30.01.2019, art. 5(1), 5(2), 5(3); RT "Parametri tehnici de emisie ai dispozitivelor cu rază mică de deplasare", aprobată prin Ordinul MITEC nr. 16 din 21.02.2014; EIR/RECEP 70-03, Anexa 1 și 9; SM EN 300 330 V2.1.1/2017; SM EN 300 220-1 V2.4.1/2015; SM EN 300 220-2 V3.1.1/2017; SM EN 301 489-1 V1.9.2/2014; SM EN 62368-1/2015. Codul țării US

PRODUCĂTOR
Sumitomo Wiring Systems, Ltd., Japan, la uzinele producătoare conform anexei la prezentul Certificat de Emissionare de Tip.

SOLICITANT
Sumitomo Wiring Systems, Ltd.
1820 Nakanoike, Mikkaichi-cho, Suzuka-City, Mie Pref. 513-8631, JAPAN

CERTIFICATUL ESTE ELIBERAT ÎN BAZA
- Raport de încercări nr. 11724108148 din 21.09.2017; nr. 11724108148 din 08.04.2021; nr. 117241081-C din 21.09.2017; eliberate de IFT „U. Japan, Inc. - Ise EMC Lab.” Japan, acreditat „NVLAP” nr. 2005726; „AZLA” nr. 510702; nr. 479090505-A, nr. 479090505-B din 20.11.2019; eliberate de IFT „U. Japan, Inc.” Japan.
- Certificate a sistemului de management ISO 9001:2015 nr. 1000383 QM15 din 17.07.2021, eliberat de „TQ&S Inc.” USA; IATF 16949:2016 nr. 1000383 IATF16 (IA TF nr. 041231) din 17.07.2021, eliberat de „TQ&S Holding GmbH” Germany; IATF 16949:2016 nr. CN123803 IATF nr. 0406553 din 21.06.2021, eliberat de „PS&S United Kingdom Ltd.” UK; IATF 16949:2016 nr. 01 111 03362/02 (IA TF nr. 037970) din 03.03.2021, eliberat de „TUV Rheinland Cert GmbH” Germany; IATF 16949:2016 nr. 09002CT-2009-04-01 IATF (IA TF nr. 08220) nr. 28.10.2021, eliberat de „TUV Business Assurance USA, Inc.” USA.
- Declarația de conformitate a producătorului din 15.07.2021.
- Raport de evaluare final nr. 37271 din 20.01.2022.

INFORMAȚII SUPLEMENTARE:
Certificatul de examinare de tip se bazează pe evaluarea documentației tehnice în conformitate cu Anexa III la Regulamentul Tehnic HG 34/2019. Valabilitatea certificatului de examinare de tip se limitează la verșinarea standardelor și reglementărilor tehnice aplicabile. Modificarea acestui document normativ sau a produsului implică necesitatea emiterii noului certificat.
Producătorul aplică marcajul SM pentru echipamentele destinate pieței naționale. Se interzice aplicarea acestor echipamente a marci de coordonare SM și a marcaplajului CE. Echipamentul certificat poate fi utilizat în benzină de frecvențe 118-136 MHz (EU) și 145-174 MHz (EU) în țările unde este emis. Schema de certificare: Modulul B. Certificatul este valabil doar cu acord.

Conducătorul organismului de certificare

Anatolie GUZUN

Copie certficatului de examinare de tip se legalizează de către OCTIP. Seria A Nr. 002971

Modely pro Moldavsko

DÁLKOVÉ OVLÁDÁNÍ
Systém bezklíčového vstupu*



Prin prezenta, ALPSALPINE CO., LTD. declară că tipul de echipamente radio TWB1G0090 este în conformitate cu Reglementarea tehnică „Punerea la dispoziție pe piață a echipamentelor radio” .

Textul integral al declarației de conformitate este disponibil la următoarea adresă de Internet:

<http://www.alps.com/products/common/pdf/HandUnit/TWB1G0090.pdf>

Předpokládané použití:

Zařízení pro dálkové ovládání s krátkým dosahem

Poštovní adresa:

6-3-36, Nakazato, Furukawa, Osaki-city, Miyagi-pref., Japan 989-6181

Frekvenční pásmo, ve kterém pracuje rádiové zařízení:

433,92 MHz.

Maximální vyzářený výkon přenášený ve frekvenčním pásmu, ve kterém pracuje rádiové zařízení, je 80,8 dBuV/m ve 3 m.

Název dovozce:

Honda Motor Europe Ltd., pobočka Aalst

Poštovní adresa:

Wijngaardveld 1 (Noord V) 9300 Aalst, Belgium

DÁLKOVÉ OVLÁDÁNÍ

Systém bezklíčového vstupu*

ALPSALPINE ALPSALPINE CO., LTD.
3-1-2, Nakasaka-ku, Suita-shi, Osaka-pref., JAPAN
 Phone: +81-6-6522-2244 Fax: +81-6-6522-2245

EU DECLARATION OF CONFORMITY (DoC)
 (No. 7595)

1. This declaration of conformity is issued under the sole responsibility of the manufacturer:

1.1. Name: ALPS ALPINE CO., LTD.
5060 We changed the company name on January 1, 2019.

1.2. Address: 6-3-36, Funakawakanato, Osaka-city, Miyagi-pref., JAPAN 989-6181

2. We declare that the DoC is issued under our sole responsibility and belongs to the following product.

Object of the declaration:

2.1. Product Name Hand Unit

2.2. Model Name TWH1G0090



3. The object of the declaration described above is in conformity with the relevant Union harmonization legislation

Radio Equipment (RE) Directive (2014/53/EU)

3.1. The following harmonized standards and technical specifications have been applied:

Health & Safety (Article 3.1(a)): EN 62368-1:2014 +A11:2017

EMC (Article 3.1(b)): EN 301 489-1 V2.2.3
 EN 301 489-3 V2.1.1

Radio Spectrum (Article 3.2): EN 300 220-2 V3.1.1
 EN 300 330 V2.1.1

4. Signed for and on behalf of:

Miyagi, Japan May 7, 2021
 Place of Issue: 4.1. Date of Issue: Yuji Ouchi
 Group Leader
 Engineering Administration Dept., Group 1

MINISTERUL ECONOMIEI ȘI INFRASTRUCTURII AL REPUBLICII MOLDOVA
 Institutul Public „SERVICIU NAȚIONAL DE MANAGEMENT AL PREVENȚILOR RADIO”

CERTIFICAT DE EXAMINARE DE TIP

Nr. de înregistrare: MD OC TIP 024 CET7431-22
 Data emiterii: 27 ianuarie 2022 Valabil până la: 27 ianuarie 2027

ORGANISMUL DE CERTIFICARE OC/pr - 024

Organism de Certificare a producător din Telecomunicații, Informatică și Poști (OC TIP) MD-2003, str. Nicolae Dînu, nr. 22/20, or. Darlești, mun. Chișinău, tel/fax (+373 22) 783750 / 783727

PREZENTUL DOCUMENT SE CONȚINE ÎN FAȘTA, CĂ PRODUSELE IDENTIFICATE ASTFEL SUNT CONFORME ÎN ÎNȚEBEREA:

Descriere: Telecomanda radio pentru sisteme de acces în auto-vehicul
 Marca comercială: HONDA
 Model: TWH1G0090

SÎNTE CONFORME CU CERINȚELE OBLIGATORII STABILITE ÎN:
 RTT "Procedura de autorizare și autorizarea echipamentelor radio", aprobată prin Hotărârea nr. 34 din 28.01.2018, art. 6(1), 6(2), 6(3), 6(4) "Procedura tehnică de emisie și recepție în rețeaua de comunicații", aprobată prin Ordinul MTC nr. 16 din 21.02.2016, (DRC/EC 79-4), Anexa 1 și 9; SM EN 300 330 V2.1.2017; SM EN 300 220 V2.1.2015; SM EN 300 220-2 V3.1.1.2017; SM EN EN 62368-1:2014; SM EN 62368-1:2015.

PRODUCĂTOR
 ALPS ALPINE Co., Ltd., Japon, în unire producătoare:
 1. ALCOM ELECTRONICOS DE MEXICO S.A. DE C.V., Av. Ind. del Norte Lote 1-4, Parque Industrial del Norte, Reynosa, Tamaulipas, 8870, Mexico
 2. Doggans ALPS Electronics Co., Ltd., No. 51, Chang in Anglu South Road, Chang in Town, Dongguan City, Guangdong Province, P. R. China
 SOLICITANT
 ALPS ALPINE Co., Ltd., 6-3-36, Nakasaka, Funakawa, Osaka-city, Miyagi-pref., 989-6181, Japon

CERTIFICATUL ESTE ELIBERAT ÎN BAZA
 - Raport de încercări nr. 115106481-A, nr. 115106481-B, nr. 115106481-C din 16.03.2021;
 nr. 116230481-A, nr. 116230481-B, nr. 116230481-C din 01.06.2021; nr. 117010221 din 04.04.2021;
 eliberate de L.I. Tsi, Japan, Inc., Inc. EMC Lab., Japan, acreditat "NVLAP" nr. 20072-4, "IAB" nr. RT1.05.10,
 "A2LA" nr. 5187.02, nr. 4738342528 din 24.04.2018, eliberat de L.I. Tsi, Japan, Inc., Japan
 - Certificat a sistemului de management L137 1689/2016 nr. 19007712 A376 (IATF) nr. 0128333 din 07.01.2021, eliberat de "DQS Holding GmbH" Germany; nr. CN190689 (IATF) nr. 0403286 din 05.06.2021, eliberat de "SGS United Kingdom Ltd." UK
 - Declarație de conformitate a producătorului nr. 7095 din 01.05.2021.
 - Raport de evaluare final nr. 37621 din 26.01.2022.

INFORMAȚIE SUPLEMENTARĂ:
 Certificatul de examinare de tip se bazează pe evaluarea documentației tehnice în conformitate cu Anexa III a Regulamentului Tehnic nr. 16/2018. Valabilitatea certificatului de examinare de tip se limitează la versiunea standardelor și regulamentelor tehnice aplicabile. Modificarea oricărui document conținut în sau a producătorului implică necesitatea prezentării acestui certificat. Producătorul aplică măsurile SMP pentru implementarea deciziilor apăsătoare. Se interzice aplicarea pe același echipament a altor tipuri de conformitate SM și a marcatelor CE, întrucât acest certificat poate fi emis la limita de recepție 119.355.02.02.0009 MHz cu puterea efectivă maximă de 5 mW. Schema de conformitate: Mobilă B.

Conducătorul organismului de certificare
 Anamaria GUZIN

Organism de examinare de tip pe legislația de către OC TIP Seria A Nr. 002988

Modely pro Moldavsko

System hands-free telefonu

<http://www.ptc.panasonic.eu/>



Prin prezenta, Panasonic Corporation declară că echipamentul radio de tipul enumerat mai sus este în conformitate cu Directiva 2014/53/UE.

Accesați <http://www.ptc.panasonic.eu/>, faceți clic pe „Declaration of Conformity (Declarația de conformitate)”, introduceți cuvântul cheie de mai jos în caseta de căutare după cuvinte cheie și puteți să descărcați cea mai recentă „DECLARATION of CONFORMITY (DECLARAȚIE DE CONFORMITATE)” (DoC).

Prin prezenta, Panasonic corporație declară că tipul de echipamente radio [*] este în conformitate cu Reglementarea tehnică „Punerea la dispoziție pe piață a echipamentelor radio” .

Textul integral al declarației de conformitate este disponibil la următoarea adresă de Internet:<https://service.panasonic.ua>

Cuvânt cheie: [CL-MH3CXMJT,CL-MH3CXNJT,CL-MH3CXPJT,CL-MH3CE0JT,CL-MH3CE1JT,CL-MH3CE2JT,CL-MH3CXQJT,CL-MH3CXRJT,CL-MH3CXSJT,CL-MH3CXTJT] Puteți vedea „Nr. ref” pe eticheta unității.

Předpokládané použití: Audiosystém vozidla (Bluetooth a WLAN)

Poštovní adresa: 4261 Ikonobe-cho, Tsuzuki-ku, Yokohama-shi, Kanagawa-ken, 224-8520, Japan

Specifikace Bluetooth

Frekvenční pásmo: 2 402–2 480 MHz

Specifikace WLAN 2,4 GHz

Frekvenční pásmo: 2 412–2 472 MHz

Specifikace Bluetooth

Maximální vyzářený výkon: 0,1 dBm

Specifikace WLAN 2,4 GHz

Maximální vyzářený výkon: 11,9 dBm

Název dovozce: Honda Motor Europe Ltd., pobočka Aalst

Poštovní adresa:

Wijngaardveld 1 (Noord V) 9300 Aalst, Belgium

Modely pro Moldavsko

Systém detekce objektů v mrtvém úhlu* / Asistent při couvání z parkovacího místa*

<https://www.veoneer.com/en/regulatory>



Prin prezenta, Veoneer US, LLC declară că tipul de echipament radio 6234734 este în conformitate cu Reglementările tehnice "Punerea la dispoziție pe piață a echipamentelor radio" . Textul integral al declarației de conformitate este disponibil la următoarea adresă de internet:

<https://www.veoneer.com/en/regulatory>

Předpokládané použití:

Radarový snímač 24 GHz s krátkým dosahem

Poštovní adresa:

26545 American Drive Southfield, Michigan, 48034 USA

Provozní frekvenční pásmo:

24,05–24,25 GHz

Maximální vyzářený výkon:

10 dBm špičkový

Název dovozce:

Honda Motor Europe LTD., pobočka Aalst

Poštovní adresa:

Wijngaardveld 1 (Noord V) 9300 Aalst, Belgium

* Není k dispozici u všech modelů

Modely pro Moldavsko

Řídicí jednotka telematiky*

<https://www.denso.com/global/en/contact-us/doc/>



Prin prezenta, DENSO CORPORATION declară că tipul de echipamente radio este în conformitate cu Reglementarea tehnică „Punerea la dispoziție pe piață a echipamentelor radio” .

Textul integral al declarației de conformitate este disponibil la următoarea adresă de Internet:

<https://www.denso.com/global/en/contact-us/doc/>

Předpokládané použití:

Telematika a Wi-Fi hotspot vozidla

Poštovní adresa:

1-1, Showa-cho, Kariya-shi, Aichi-ken, 448-8661, Japan

Model OGEY10

Provozní frekvenční pásmo:

1) GSM900 (Tx: 880–915 MHz, Rx: 925–960 MHz) 2) GSM1800 (Tx: 1 710–1 785 MHz, Rx: 1 805–1 880 MHz) 3) W-CDMA pásmo 1 (Tx: 1 920–1 980 MHz, Rx: 2 110–2 170 MHz) 4) W-CDMA pásmo 3 (Tx: 1 710–1 785 MHz, Rx: 1 805–1 880 MHz) 5) W-CDMA pásmo 8 (Tx: 880–915 MHz, Rx: 925–960 MHz) 6) LTE pásmo 1 (Tx: 1 920–1 980 MHz, Rx: 2 110–2 170 MHz) 7) LTE pásmo 3 (Tx: 1 710–1 785 MHz, Rx: 1 805–1 880 MHz) 8) LTE pásmo 7 (Tx: 2 500–2 570 MHz, Rx: 2 620–2 690 MHz) 9) LTE pásmo 8 (Tx: 880–915 MHz, Rx: 925–960 MHz) 10) LTE pásmo 20 (Tx: 832–862 MHz, Rx: 791–821 MHz) 11) WLAN IEEE802.11b (Tx/Rx: 2 401–2 473 MHz) 12) WLAN IEEE802.11g (Tx/Rx: 2 402–2 472 MHz) 13) WLAN IEEE802.11n (Tx/Rx: 2 402–2 472 MHz) 14) GPS (Rx: 1 575,42 MHz) 15) GALILEO (Rx: 1 575,42 MHz) 16) EGNOS (Rx: 1 575,42 MHz)

Maximální vyzářený výkon:

1) 2 W 2) 1 W 3–5) 0,25 W 6–10) 0,20 W 11) 0,032 W 12–13) 0,016 W

Název dovozce:

Honda Motor Europe Ltd., pobočka Aalst

Poštovní adresa:

Wijngaardveld 1 (Noord V) 9300 Aalst, Belgium

Modely pro Moldavsko

Vzdálený tuner

<https://service.panasonic.ua>

Prin prezenta, Panasonic corporație declară că tipul de echipamente radio [CQ-TH3CE0AJ] este în conformitate cu Reglementarea tehnică „Punerea la dispoziție pe piață a echipamentelor radio” .

Textul integral al declarației de conformitate este disponibil la următoarea adresă de Internet:

<https://service.panasonic.ua>

Předpokládané použití:

RÁDIOVÁ JEDNOTKA (tuner autorádia)

Poštovní adresa:

4261 Ikonobe-cho, Tsuzuki-ku, Yokohama-shi, Kanagawa-ken, 224-8520, Japan

Název dovozce:

Honda Motor Europe Ltd., pobočka Aalst

Poštovní adresa:

Wijngaardveld 1 (Noord V) 9300 Aalst, Belgium

Modely pro Turecko

BCM Systém bezklíčového vstupu*	DÁLKOVÉ OVLÁDÁNÍ Systém bezklíčového vstupu*
<p>http://www.sws.co.jp/en/product/document/certificate/HAR0001</p>  <p>Společnost Sumitomo Wiring Systems, Ltd. tímto prohlašuje, že rádiové zařízení typu HAR0001 vyhovuje příslušným ustanovením směrnice 2014/53/EU. Úplné znění prohlášení o shodě EU je k dispozici na následující webové adrese: https://www.sws.co.jp/en/product/document/certificate/HAR0001 Předpokládané použití: Zařízení pro dálkové ovládání s krátkým dosahem Poštovní adresa: 1820, Nakanoike, Mikkaichi-cho, Suzuka, Mie 513-8631, Japan Frekvenční pásma, ve kterých pracuje rádiové zařízení: 125 kHz, 433,92 MHz. Maximální vyzářený výkon přenášený ve frekvenčním pásmu, ve kterém pracuje rádiové zařízení, je 107,2 dBuV/m v 10 m. Název dovozce: Honda Turkiye A. S. Poštovní adresa: Aydivnevler Mahallesi, Sanayi Caddesi No:1, 34854 Maltepe, Istanbul</p>	<p>http://www.alps.com/products/common/pdf/HandUnit/TWB1G0090.pdf</p>  <p>Společnost ALPS ALPINE CO., LTD. tímto prohlašuje, že rádiové zařízení typu TWB1G0090 vyhovuje příslušným ustanovením směrnice 2014/53/EU. Úplné znění prohlášení o shodě EU je k dispozici na následující webové adrese: http://www.alps.com/products/common/pdf/HandUnit/TWB1G0090.pdf Předpokládané použití: Zařízení pro dálkové ovládání s krátkým dosahem Poštovní adresa: 6-3-36, Nakazato, Furukawa, Osaki-city, Miyagi-pref., Japan 989-6181 Frekvenční pásma, ve kterém pracuje rádiové zařízení: 433,92 MHz. Maximální vyzářený výkon přenášený ve frekvenčním pásmu, ve kterém pracuje rádiové zařízení, je 80,8 dBuV/m ve 3 m. Název dovozce: Honda Turkiye A. S. Poštovní adresa: Aydivnevler Mahallesi, Sanayi Caddesi No:1, 34854 Maltepe, Istanbul</p>

Modely pro Turecko

Systém hands-free telefonu

<http://www.ptc.panasonic.eu/>



Společnost Panasonic Corporation tímto prohlašuje, že výše uvedený typ rádiového zařízení vyhovuje příslušným ustanovením směrnice 2014/53/EU. Přejděte na web <http://www.ptc.panasonic.eu/>, klikněte na „Declaration of Conformity“ (prohlášení o shodě) a do pole pro vyhledávání klíčových slov zadejte níže uvedené klíčové slovo. Poté si můžete stáhnout nejnovější prohlášení o shodě (DECLARATION of CONFORMITY, (DoC)).

Klíčové slovo: [[CL-MH3CXHJT,CL-MH3CXJJT,CL-MH3CXKJT,CL-MH3CXLJT,CL-MH3CXMJT,CL-MH3CXNJT,CL-MH3CXPJT,CL-MH3CE0JT,CL-MH3CE1JT,CL-MH3CE2JT,CL-MH3CXQJT,CL-MH3CXRJT,CL-MH3CXSJT,CL-MH3CXTJT] V označení jednotky je uvedeno „Ref No“ (Referenční číslo).

Předpokládané použití: Audiosystém vozidla (Bluetooth a WLAN)

Poštovní adresa: 4261 Ikonobe-cho, Tsuzuki-ku, Yokohama-shi, Kanagawa-ken, 224-8520, Japan

Specifikace Bluetooth

Frekvenční pásmo: 2 402–2 480 MHz

Specifikace WLAN 2,4 GHz

Frekvenční pásmo: 2 412–2 472 MHz

Specifikace Bluetooth

Maximální vyzářený výkon: 0,1 dBm

Specifikace WLAN 2,4 GHz

Maximální vyzářený výkon: 11,9 dBm

Název dovozce:

Honda Turkiye A. S.

Poštovní adresa:

Aydinevler Mahallesi, Sanayi Caddesi No:1, 34854 Maltepe, Istanbul

Modely pro Turecko

Systém detekce objektů v mrtvém úhlu* / Asistent při couvání z parkovacího místa*

<https://www.veoneer.com/en/regulatory>



Společnost Veoneer US, Inc. tímto prohlašuje, že rádiové zařízení typu 6234734 NB24 vyhovuje příslušným ustanovením směrnice 2014/53/EU.

Úplné znění prohlášení o shodě EU je k dispozici na následující webové adrese: <https://www.veoneer.com/en/regulatory>

Předpokládané použití:

Radarový snímač 24 GHz s krátkým dosahem

Poštovní adresa:

26545 American Drive Southfield, Michigan, 48034 USA

Provozní frekvenční pásmo:

24,05–24,25 GHz

Maximální vyzářený výkon:

10 dBm špičkový

Název dovozce:

Honda Turkiye A. S.

Poštovní adresa:

Aydinevler Mahallesi, Sanayi Caddesi No:1, 34854 Maltepe, Istanbul

Modely pro Turecko

Tísňové volání (eCall)

<https://www.denso.com/global/en/contact-us/doc/>



Společnost DENSO CORPORATION tímto prohlašuje, že uvedený typ rádiového zařízení vyhovuje příslušným ustanovením směrnice 2014/53/EU. Úplné znění prohlášení o shodě EU je k dispozici na následující webové adrese:

<https://www.denso.com/global/en/contact-us/doc/>

Předpokládané použití:

Mobilní telefonní přijímač pro vozidlo a hotspot Wi-Fi pro vozidlo

Poštovní adresa:

1-1, Showa-cho, Kariya-shi, Aichi-ken, 448-8661, Japan

Model:

OGY10

Provozní frekvenční pásmo:

1) GSM900 (Tx: 880–915 MHz, Rx: 925–960 MHz) 2) GSM1800 (Tx: 1 710–1 785 MHz, Rx: 1 805–1 880 MHz) 3) W-CDMA pásmo 1 (Tx: 1 920–1 980 MHz, Rx: 2 110–2 170 MHz) 4) W-CDMA pásmo 3 (Tx: 1 710–1 785 MHz, Rx: 1 805–1 880 MHz) 5) W-CDMA pásmo 8 (Tx: 880–915 MHz, Rx: 925–960 MHz) 6) LTE pásmo 1 (Tx: 1 920–1 980 MHz, Rx: 2 110–2 170 MHz) 7) LTE pásmo 3 (Tx: 1 710–1 785 MHz, Rx: 1 805–1 880 MHz) 8) LTE pásmo 7 (Tx: 2 500–2 570 MHz, Rx: 2 620–2 690 MHz) 9) LTE pásmo 8 (Tx: 880–915 MHz, Rx: 925–960 MHz) 10) LTE pásmo 20 (Tx: 832–862 MHz, Rx: 791–821 MHz) 11) WLAN IEEE802.11b (Tx/Rx: 2 401–2 473 MHz) 12) WLAN IEEE802.11g (Tx/Rx: 2 402–2 472 MHz) 13) WLAN IEEE802.11n (Tx/Rx: 2 402–2 472 MHz) 14) GPS (Rx: 1 575,42 MHz) 15) GALILEO (Rx: 1 575,42 MHz) 16) EGNOS (Rx: 1 575,42 MHz)

Maximální vyzářený výkon:

1) 2 W 2) 1 W 3–5) 0,25 W 6–10) 0,20 W 11) 0,032 W 12–13) 0,016 W

Název dovozce:

Honda Turkiye A. S.

Poštovní adresa:

Aydinevler Mahallesi, Sanayi Caddesi No:1, 34854 Maltepe, Istanbul

Modely pro Turecko

Vzdálený tuner

<http://www.ptc.panasonic.eu/>



Společnost Panasonic Corporation tímto prohlašuje, že výše uvedený typ rádiového zařízení vyhovuje příslušným ustanovením směrnice 2014/53/EU. Přejděte na web <http://www.ptc.panasonic.eu/>, klikněte na „Declaration of Conformity“ (prohlášení o shodě) a do pole pro vyhledávání klíčových slov zadejte níže uvedené klíčové slovo. Poté si můžete stáhnout nejnovější prohlášení o shodě (DECLARATION of CONFORMITY, (DoC)). Klíčové slovo: Č. modelu

Klíčové slovo: [CQ-TH3CE0AJ]

V označení jednotky je uvedeno „Ref No“ (Referenční číslo).

Předpokládané použití:

RÁDIOVÁ JEDNOTKA (tuner autorádia)

Poštovní adresa:

4261 Ikonobe-cho, Tsuzuki-ku, Yokohama-shi, Kanagawa-ken, 224-8520, Japan

Název dovozce:

Honda Turkiye A. S.

Poštovní adresa:

Aydinevler Mahallesi, Sanayi Caddesi No:1, 34854 Maltepe, Istanbul

Země EU

BCM Systém bezklíčového vstupu*	DÁLKOVÉ OVLÁDÁNÍ Systém bezklíčového vstupu*
<p>http://www.sws.co.jp/en/product/document/certificate/HAR0001</p>  <p>Společnost Sumitomo Wiring Systems, Ltd. tímto prohlašuje, že rádiové zařízení typu HAR0001 vyhovuje příslušným ustanovením směrnice 2014/53/EU. Úplné znění prohlášení o shodě EU je k dispozici na následující webové adrese: https://www.sws.co.jp/en/product/document/certificate/HAR0001 Předpokládané použití: Zařízení pro dálkové ovládání s krátkým dosahem Poštovní adresa: 1820, Nakanoike, Mikkaichi-cho, Suzuka, Mie 513-8631, Japan Frekvenční pásma, ve kterých pracuje rádiové zařízení: 125 kHz, 433,92 MHz. Maximální vyzářený výkon přenášený ve frekvenčním pásmu, ve kterém pracuje rádiové zařízení, je 107,2 dBuV/m v 10 m. Název dovozce: Honda Motor Europe Ltd., pobočka Aalst Poštovní adresa: Wijngaardveld 1 (Noord V) 9300 Aalst, Belgium</p>	<p>http://www.alps.com/products/common/pdf/HandUnit/TWB1G0090.pdf</p>  <p>Společnost ALPS ALPINE CO., LTD. tímto prohlašuje, že rádiové zařízení typu TWB1G0090 vyhovuje příslušným ustanovením směrnice 2014/53/EU. Úplné znění prohlášení o shodě EU je k dispozici na následující webové adrese: http://www.alps.com/products/common/pdf/HandUnit/TWB1G0090.pdf Předpokládané použití: Zařízení pro dálkové ovládání s krátkým dosahem Poštovní adresa: 6-3-36, Nakazato, Furukawa, Osaki-city, Miyagi-pref., Japan 989-6181 Frekvenční pásmo, ve kterém pracuje rádiové zařízení; 433,92 MHz. Maximální vyzářený výkon přenášený ve frekvenčním pásmu, ve kterém pracuje rádiové zařízení, je 80,8 dBuV/m ve 3 m. Název dovozce: Honda Motor Europe Ltd., pobočka Aalst Poštovní adresa: Wijngaardveld 1 (Noord V) 9300 Aalst, Belgium</p>

* Není k dispozici u všech modelů

Země EU

System hands-free telefonu

<http://www.ptc.panasonic.eu/>



Společnost Panasonic Corporation tímto prohlašuje, že výše uvedený typ rádiového zařízení vyhovuje příslušným ustanovením směrnice 2014/53/EU. Přejděte na web <http://www.ptc.panasonic.eu/>, klikněte na „Declaration of Conformity“ (prohlášení o shodě) a do pole pro vyhledávání klíčových slov zadejte níže uvedené klíčové slovo. Poté si můžete stáhnout nejnovější prohlášení o shodě (DECLARATION of CONFORMITY, (DoC)).

Klíčové slovo: [[CL-MH3CXHJT,CL-MH3CXJJT,CL-MH3CXKJT,CL-MH3CXLJT,CL-MH3CXMJT,CL-MH3CXNJT,CL-MH3CXPJT,CL-MH3CE0JT,CL-MH3CE1JT,CL-MH3CE2JT,CL-MH3CXQJT,CL-MH3CXRJT,CL-MH3CXSJT,CL-MH3CXTJT] V označení jednotky je uvedeno „Ref No“ (Referenční číslo).

Předpokládané použití: Audiosystém vozidla (Bluetooth a WLAN)

Poštovní adresa: 4261 Ikonobe-cho, Tsuzuki-ku, Yokohama-shi, Kanagawa-ken, 224-8520, Japan

Specifikace Bluetooth

Frekvenční pásmo: 2 402–2 480 MHz

Specifikace WLAN 2,4 GHz

Frekvenční pásmo: 2 412–2 472 MHz

Specifikace Bluetooth

Maximální vyzářený výkon: 0,1 dBm

Specifikace WLAN 2,4 GHz

Maximální vyzářený výkon: 11,9 dBm

Název dovozce: Honda Motor Europe Ltd., pobočka Aalst

Poštovní adresa:

Wijngaardveld 1 (Noord V) 9300 Aalst, Belgium

Země EU

Systém detekce objektů v mrtvém úhlu* / Asistent při couvání z parkovacího místa*

<https://www.veoneer.com/en/regulatory>



Společnost Veoneer US, Inc. tímto prohlašuje, že rádiové zařízení typu 6234734 NB24 vyhovuje příslušným ustanovením směrnice 2014/53/EU.

Úplné znění prohlášení o shodě EU je k dispozici na následující webové adrese: <https://www.veoneer.com/en/regulatory>

Předpokládané použití:

Radarový snímač 24 GHz s krátkým dosahem

Poštovní adresa:

26545 American Drive Southfield, Michigan, 48034 USA

Provozní frekvenční pásmo:

24,05–24,25 GHz

Maximální vyzářený výkon:

10 dBm špičkový

Název dovozce:

Honda Motor Europe Ltd., pobočka Aalst

Poštovní adresa:

Wijngaardveld 1 (Noord V) 9300 Aalst, Belgium

* Není k dispozici u všech modelů

Země EU

Řídicí jednotka telematiky*

<https://www.denso.com/global/en/contact-us/doc/>



Společnost DENSO CORPORATION tímto prohlašuje, že uvedený typ rádiového zařízení vyhovuje příslušným ustanovením směrnice 2014/53/EU. Úplné znění prohlášení o shodě EU je k dispozici na následující webové adrese:

<https://www.denso.com/global/en/contact-us/doc/>

Předpokládané použití:

Telematika a Wi-Fi hotspot vozidla

Poštovní adresa:

1-1, Showa-cho, Kariya-shi, Aichi-ken, 448-8661, Japan

Model:

OGEY10

Provozní frekvenční pásmo:

1) GSM900 (Tx: 880–915 MHz, Rx: 925–960 MHz) 2) GSM1800 (Tx: 1 710–1 785 MHz, Rx: 1 805–1 880 MHz) 3) W-CDMA pásmo 1 (Tx: 1 920–1 980 MHz, Rx: 2 110–2 170 MHz) 4) W-CDMA pásmo 3 (Tx: 1 710–1 785 MHz, Rx: 1 805–1 880 MHz) 5) W-CDMA pásmo 8 (Tx: 880–915 MHz, Rx: 925–960 MHz) 6) LTE pásmo 1 (Tx: 1 920–1 980 MHz, Rx: 2 110–2 170 MHz) 7) LTE pásmo 3 (Tx: 1 710–1 785 MHz, Rx: 1 805–1 880 MHz) 8) LTE pásmo 7 (Tx: 2 500–2 570 MHz, Rx: 2 620–2 690 MHz) 9) LTE pásmo 8 (Tx: 880–915 MHz, Rx: 925–960 MHz) 10) LTE pásmo 20 (Tx: 832–862 MHz, Rx: 791–821 MHz) 11) WLAN IEEE802.11b (Tx/Rx: 2 401–2 473 MHz) 12) WLAN IEEE802.11g (Tx/Rx: 2 402–2 472 MHz) 13) WLAN IEEE802.11n (Tx/Rx: 2 402–2 472 MHz) 14) GPS (Rx: 1 575,42 MHz) 15) GALILEO (Rx: 1 575,42 MHz) 16) EGNOS (Rx: 1 575,42 MHz)

Maximální vyzářený výkon:

1) 2 W 2) 1 W 3–5) 0,25 W 6–10) 0,20 W 11) 0,032 W 12–13) 0,016 W

Název dovozce:

Honda Motor Europe Ltd., pobočka Aalst

Poštovní adresa:

Wijngaardveld 1 (Noord V) 9300 Aalst, Belgium

Země EU

Vzdálený tuner

<http://www.ptc.panasonic.eu/>



Společnost Panasonic Corporation tímto prohlašuje, že výše uvedený typ rádiového zařízení vyhovuje příslušným ustanovením směrnice 2014/53/EU. Přejděte na web <http://www.ptc.panasonic.eu/>, klikněte na „Declaration of Conformity“ (prohlášení o shodě) a do pole pro vyhledávání klíčových slov zadejte níže uvedené klíčové slovo. Poté si můžete stáhnout nejnovější prohlášení o shodě (DECLARATION of CONFORMITY, (DoC)). Klíčové slovo:

Č. modelu

Klíčové slovo: [CQ-TH3CE0AJ]

V označení jednotky je uvedeno „Ref No“ (Referenční číslo).

Předpokládané použití:

RÁDIOVÁ JEDNOTKA (tuner autorádia)

Poštovní adresa:

4261 Ikonobe-cho, Tsuzuki-ku, Yokohama-shi, Kanagawa-ken, 224-8520, Japan

Název dovozce:

Honda Motor Europe Ltd., pobočka Aalst

Poštovní adresa:

Wijngaardveld 1 (Noord V) 9300 Aalst, Belgium

Modely pro Velkou Británii

BCM Systém bezklíčového vstupu*	DÁLKOVÉ OVLÁDÁNÍ Systém bezklíčového vstupu*
<p>http://www.sws.co.jp/en/product/document/certificate/HAR0001</p> <p style="text-align: center;">UK CA</p> <p>Společnost Sumitomo Wiring Systems, Ltd. tímto prohlašuje, že rádiové zařízení typu HAR0001 vyhovuje příslušným ustanovením nařízení o rádiových zařízeních z roku 2017. Úplné znění prohlášení o shodě UK je k dispozici na následující webové adrese: http://www.sws.co.jp/en/product/document/certificate/HAR0001 Předpokládané použití: Zařízení pro dálkové ovládání s krátkým dosahem Poštovní adresa: 1820, Nakanoike, Mikkaichi-cho, Suzuka, Mie 513-8631, Japan Frekvenční pásmo, ve kterém pracuje rádiové zařízení: 125 kHz, 433,92 MHz. Maximální vyzářený výkon přenášený ve frekvenčním pásmu, ve kterém pracuje rádiové zařízení, 107,2 dBuV/m v 10 m. Název dovozce: Honda Motor Europe Ltd. Poštovní adresa: Cain Road, Bracknell, Berkshire, RG12 1HL, United Kingdom</p>	<p>http://www.alps.com/products/common/pdf/HandUnit/TWB1G0090.pdf</p> <p style="text-align: center;">UK CA</p> <p>Společnost ALPS ALPINE CO., LTD. tímto prohlašuje, že rádiové zařízení typu TWB1G0090 vyhovuje příslušným ustanovením nařízení o rádiových zařízeních z roku 2017 (S.I.2017/1206). Úplné znění prohlášení o shodě UK je k dispozici na následující webové adrese: http://www.alps.com/products/common/pdf/HandUnit/TWB1G0090.pdf Předpokládané použití: Zařízení pro dálkové ovládání s krátkým dosahem Poštovní adresa: 6-3-36, Nakazato, Furukawa, Osaki-city, Miyagi-pref., Japan 989-6181 Frekvenční pásmo, ve kterém pracuje rádiové zařízení: 433,92 MHz. Maximální vyzářený výkon přenášený ve frekvenčním pásmu, ve kterém pracuje rádiové zařízení, je 80,8 dBuV/m ve 3 m. Název dovozce: Honda Motor Europe Ltd. Poštovní adresa: Cain Road, Bracknell, Berkshire, RG12 1HL, United Kingdom</p>

Modely pro Velkou Británii

Systém hands-free telefonu

<http://www.ptc.panasonic.eu/>



Společnost Panasonic Corporation tímto prohlašuje, že rádiové zařízení typu [*] vyhovuje příslušným ustanovením nařízení o rádiových zařízeních z roku 2017.

Úplné znění prohlášení o shodě UK je k dispozici na následující webové adrese: Do pole pro vyhledávání klíčových slov zadejte níže uvedené klíčové slovo, poté si můžete stáhnout nejnovější prohlášení o shodě (DECLARATION of CONFORMITY, (DoC)).

Společnost Panasonic Corporation tímto prohlašuje, že výše uvedený typ rádiového zařízení vyhovuje příslušným ustanovením směrnice 2014/53/EU. Přejděte na web <http://www.ptc.panasonic.eu/>, klikněte na „Declaration of Conformity“ (prohlášení o shodě) a do pole pro vyhledávání klíčových slov zadejte níže uvedené klíčové slovo. Poté si můžete stáhnout nejnovější prohlášení o shodě (DECLARATION of CONFORMITY, (DoC)).

Klíčové slovo: [CL-MH3CXHJT,CL-MH3CXJJT,CL-MH3CXKJT,CL-MH3CXLJT] V označení jednotky je uvedeno „Ref No“ (Referenční číslo)

Předpokládané použití: Audiosystém vozidla (Bluetooth a WLAN)

Poštovní adresa: 4261 Ikonobe-cho, Tsuzuki-ku, Yokohama-shi, Kanagawa-ken, 224-8520, Japan

Specifikace Bluetooth

Frekvenční pásmo: 2 402–2 480 MHz

Specifikace WLAN 2,4 GHz

Frekvenční pásmo: 2 412–2 472 MHz

Specifikace Bluetooth

Maximální vyzářený výkon: 0,1 dBm

Specifikace WLAN 2,4 GHz

Maximální vyzářený výkon: 11,9 dBm

Název dovozce: Honda Motor Europe Ltd.

Poštovní adresa:

Cain Road, Bracknell, Berkshire, RG12 1HL, United Kingdom

Modely pro Velkou Británii

Systém detekce objektů v mrtvém úhlu* / Asistent při couvání z parkovacího místa*

<https://www.veoneer.com/en/regulatory>



Společnost Veoneer US, Inc. tímto prohlašuje, že rádiové zařízení typu 6234734 NB24 vyhovuje příslušným ustanovením nařízení o rádiových zařízeních z roku 2017. Provozní frekvenční pásmo: 24,05–24,25 GHz

Maximální vyzářený výkon: < 13 dBm špičkový EIRP

Úplné znění prohlášení o shodě UK je k dispozici na následující webové adrese:

<https://www.veoneer.com/en/regulatory>

Předpokládané použití:

Radarový snímač 24 GHz s krátkým dosahem

Poštovní adresa:

26545 American Drive Southfield, Michigan, 48034 USA

Provozní frekvenční pásmo:

24,05–24,25 GHz

Maximální vyzářený výkon:

10 dBm špičkový

Název dovozce:

Honda Motor Europe Ltd.

Poštovní adresa:

Cain Road, Bracknell, Berkshire, RG12 1HL, United Kingdom

Modely pro Velkou Británii

Řídicí jednotka telematiky*

<https://www.denso.com/global/en/contact-us/doc/>



Společnost DENSO CORPORATION tímto prohlašuje, že uvedený typ rádiového zařízení vyhovuje příslušným zákonným požadavkům.

Úplné znění prohlášení o shodě UK je k dispozici na následující webové adrese:

<https://www.denso.com/global/en/contact-us/doc/>

Předpokládané použití:

Telematika a Wi-Fi hotspot vozidla

Poštovní adresa:

1-1, Showa-cho, Kariya-shi, Aichi-ken, 448-8661, Japan

Model:

OGGY10

Provozní frekvenční pásmo:

1) GSM900 (Tx: 880–915 MHz, Rx: 925–960 MHz) 2) GSM1800 (Tx: 1 710–1 785 MHz, Rx: 1 805–1 880 MHz) 3) W-CDMA pásmo 1 (Tx: 1 920–1 980 MHz, Rx: 2 110–2 170 MHz) 4) W-CDMA pásmo 3 (Tx: 1 710–1 785 MHz, Rx: 1 805–1 880 MHz) 5) W-CDMA pásmo 8 (Tx: 880–915 MHz, Rx: 925–960 MHz) 6) LTE pásmo 1 (Tx: 1 920–1 980 MHz, Rx: 2 110–2 170 MHz) 7) LTE pásmo 3 (Tx: 1 710–1 785 MHz, Rx: 1 805–1 880 MHz) 8) LTE pásmo 7 (Tx: 2 500–2 570 MHz, Rx: 2 620–2 690 MHz) 9) LTE pásmo 8 (Tx: 880–915 MHz, Rx: 925–960 MHz) 10) LTE pásmo 20 (Tx: 832–862 MHz, Rx: 791–821 MHz) 11) WLAN IEEE802.11b (Tx/Rx: 2 401–2 473 MHz) 12) WLAN IEEE802.11g (Tx/Rx: 2 402–2 472 MHz) 13) WLAN IEEE802.11n (Tx/Rx: 2 402–2 472 MHz) 14) GPS (Rx: 1 575,42 MHz) 15) GALILEO (Rx: 1 575,42 MHz) 16) EGNOS (Rx: 1 575,42 MHz)

Maximální vyzářený výkon:

1) 2 W 2) 1 W 3–5) 0,25 W 6–10) 0,20 W 11) 0,032 W 12–13) 0,016 W

Název dovozce:

Honda Motor Europe Ltd.

Poštovní adresa:

Cain Road, Bracknell, Berkshire, RG12 1HL, United Kingdom

* Není k dispozici u všech modelů

Modely pro Velkou Británii

Vzdálený tuner

<http://www.ptc.panasonic.eu/>



Společnost Panasonic Corporation tímto prohlašuje, že rádiové zařízení typu [*] vyhovuje příslušným ustanovením nařízení o rádiových zařízeních z roku 2017.

Úplné znění prohlášení o shodě UK je k dispozici na následující webové adrese:

<https://www.ptc.panasonic.eu/>

Do pole pro vyhledávání klíčových slov zadejte níže uvedené klíčové slovo, poté si můžete stáhnout nejnovější prohlášení o shodě (DECLARATION of CONFORMITY, (DoC)).

Klíčové slovo: Č. modelu

Klíčové slovo: [CQ-TH3CE0AJ]

V označení jednotky je uvedeno „Ref No“ (Referenční číslo).

Předpokládané použití:

RÁDIOVÁ JEDNOTKA (tuner autorádia)

Poštovní adresa:

4261 Ikonobe-cho, Tsuzuki-ku, Yokohama-shi, Kanagawa-ken, 224-8520, Japan

Název dovozce:

Honda Motor Europe Ltd.

Poštovní adresa:

Cain Road, Bracknell, Berkshire, RG12 1HL, United Kingdom

Kompresor

Modely
pro
Velkou
Británii

<p>Continental ContiMobilityKit Compressor to pump sealant into tires</p> <p>524#####</p> <p>UK CA</p>	<p>UK-DECLARATION OF CONFORMITY in accordance with UK Government guidance</p> <p>Manufacturer / Address: Continental Reifen Deutschland GmbH, Vahrenwalder Straße 9, 30165 Hannover, GERMANY.</p> <p>Continental Reifen Deutschland GmbH hereby confirms under its sole responsibility that the designated product, when used as intended, is in conformity with the essential requirements and other relevant requirements of following relevant regulations of the United Kingdom.</p> <ul style="list-style-type: none">- Supply of Machinery (Safety) Regulations 2008- Electromagnetic Compatibility Regulations 2016- Noise Emission in the Environment by Equipment for use Outdoors Regulations 2001 <p>Applied designated standards in particular: DIN EN ISO 12100:2011 EN 50498:2010 EN ISO 3744:2010</p> <p>Development, production, quality assurance and marketing are based on the standard IATF 16949.</p> <p><i>Jürgen Buschmann</i> Hannover, 13.07.2021 Jürgen Buschmann Director BF ContiKit and Accessories</p> <p><i>Adrian Baßmann</i> Hannover, 13.07.2021 Adrian Baßmann Regulatory Compliance Specialist of Non-Tire Products</p>
--	--

Licence Open Source jednotky TCU*

Informace o bezplatném softwaru a softwaru Open Source

Tento produkt obsahuje bezplatný software / software Open Source (FOSS). Informace o licenci nebo zdrojový kód softwaru FOSS naleznete na následující adrese URL.

<https://www.denso.com/global/en/opensource/tcu/honda/>

Čísla

12V akumulátor.....	544
Pokud je 12V akumulátor vybitý	584
Údržba (kontrola 12V akumulátoru)	544
Údržba (výměna)	547

A

ABS (protiblokovací brzdový systém).....	478
Adaptivní tempomat (ACC) s asistentem pro jízdu v kolonách (LSF)	415
Kontrolka (bílá/zelená)	121
Kontrolka (žlutá)	120
Airbagy	57
Boční airbagy	69
Boční hlavové airbagy	72
Čelní airbagy (SRS).....	59
Kolenní airbag řidiče.....	65
Kontrolka.....	74, 113
Kontrolka vypnutí airbagu spolujezdce	75
Péče o airbagy	76
Po nehodě	59
Snímače.....	57
Středový airbag	67
Zařízení pro záznam dat událostí.....	1
Airbagy SRS (airbagy).....	59
Aktualizace systému	265
Aktuální režim adaptivního tempomatu (ACC) s asistentem pro jízdu v kolonách (LSF), systému LKAS a asistenta pro dopravní zácpy	142

Akumulátor

Kontrolka systému dobíjení	
12V akumulátoru	111, 589
Pokud je 12V akumulátor vybitý	584
Vysoké napětí	14, 399

Akumulátor 12 V

Kontrolka systému dobíjení.....	111
Akustický výstražný systém vozidla.....	373
Android Auto	297
Apple CarPlay	293
Asistent pro rozjezd ve svahu	361
Asistent při couvání z parkovacího místa.....	488
Audiosystém	151, 240
Aktualizace pomocí zařízení USB	269
Aktualizace systému.....	265
Android Auto.....	297
Apple CarPlay	293
Bezdrátová aktualizace	268
Bezpečnostní kód	241
Bluetooth® Audio.....	285
Chybová hlášení	333
DAB.....	275
Dálkové ovládání audiosystému	246
Elektronický návod k obsluze	248
FLAC/PCM/WAVE/MP4/AVI/MKV/ASF/WMV	281
Funkce audiosystému.....	243
Funkce zkratk aplikací.....	253
Informační/audio obrazovka	252
iPod.....	278
MP3/WMA/AAC	281
Nastavení aktualizace systému.....	266

Nastavení displeje	264
Nastavení hodin	260
Nastavení tapety	261
Nastavení zvuku	263
Obecné informace	334
Ochrana proti krádeži	241
Omezení pro manuální ovládání	259
Paměťové zařízení USB	281, 334
Port(y) USB	245
Postup aktualizace	265
Používání hlasového ovládání.....	249
Připojení Wi-Fi.....	291
Rádio AM/FM	270
Reaktivace	241
Spuštění.....	242
Stavová oblast	258
Systém rádiového přenosu dat (RDS).....	273
Výběr zdroje zvuku	258
Základní ovládání	243
Automatická dálková světla.....	197
Kontrolka	118
Automatická klimatizace.....	233
Odmrazování čelního skla a oken	235
Používání automatické klimatizace	233
Prachový a pylový filtr.....	553
Recirkulace/režim čerstvého vzduchu	234
Snímače.....	237
Změna režimu	233
Automatické podržení brzd	475
Kontrolka.....	110, 475
Automatické podřazení	364

Automatické přerušované stírání 201

B

Baterie 14

Benzín 30, 495

Doplňování paliva 495

Informace 495

Kontrolka nízké hladiny paliva 113

Okamžitá spotřeba paliva 148

Spotřeba a emise CO₂ 498

Ukazatel 139

Bezpečná jízda 39

Bezpečnost dětí 77

Dětské pojistky 176

Bezpečnostní opatření za jízdy 362

Děšť 363

Bezpečnostní pásy 44, 157

Automatické napínače bezpečnostních pásů ... 49

Kontrola 55

Montáž dětského zádržného systému pomocí
břišního/ramenního bezpečnostního pásu 95

Připomenutí nezapnutého bezpečnostního
pásu 47

Těhotné ženy 54

Výstražná kontrolka 47, 112

Zapnutí 50

Bezpečnostní podpora 158

Kontrolka (zelená/šedá) 125

Kontrolka (žlutá) 123, 124, 125

Bezpečnostní sdělení 0

Bezpečnostní systém 179

Dvojitě zamykání 181

Kontrolka alarmu bezpečnostního systému 119

Kontrolka systému imobilizéru 119

Bezpečnostní štítky 103

Bluetooth® Audio 285

Boční airbagy 69

Boční hlavové airbagy 72

Body pro zvedání 580

Brzdový systém 470

Automatické podržení brzd 475

Kapalina 526

Kontrolka 108, 109, 591, 593

Nožní brzda 473

Parkovací brzda 470

Protiblokovací brzdový systém (ABS) 478

Systém brzdového asistenta 479

C

Chladicí kapalina motoru

Přehřátí 587

Chladicí systém 522

Doplnění do rezervní nádrže 522

Chladič 524

CMBS (systém pro zmírnění následků
nehody) 403

Č

Čas (nastavení) 164

Čelní airbagy (SRS) 59

Čelní sklo 200

Čištění 557, 561

Kapalina do ostřikovače 527

Lišty stěračů 534

Odmrazování/odmlžování 203, 235

Stěrače a ostřikovače 200

Čištění exteriéru 560

Čištění interiéru 556

Čísla (identifikační) 609

Číslo motoru 609

Čtecí světla 221

D

DAB 275

Další komfortní prvky interiéru 230

Dálkové ovládání 171

Dálkové ovládání audiosystému 246

Defekt (pneumatika) 567

Denní počítadlo kilometrů 148, 150

Dětské pojistky 176

Dětský zádržný systém 77

Dětský zádržný systém orientovaný vzad 80

Dětský zádržný systém pro kojence 80

Dětský zádržný systém pro malé děti 82

Montáž dětského zádržného systému pomocí
břišního/ramenního bezpečnostního pásu 95

Podsedáky 100

Použití upevňovacího pásu 97

Větší děti 99

Volba dětského zádržného systému	83
Displej audiosystému.....	242
Dočasná oprava prázdné pneumatiky	567
Dojezd	148
Dojezd / spotřeba paliva / denní počítadlo kilometrů.....	147
Dolní ukotvení.....	91
Doplnění	
Chladicí kapalina	522
Motorový olej.....	521
Ostřikovač	527
Doplňkový zádržný systém (SRS).....	59
Doplňování paliva.....	495
Benzín.....	495, 606
Kontrolka nízké hladiny paliva.....	113
Ukazatel stavu paliva	139
Držáky nápojů.....	225
Dveře.....	165
Hlášení otevřených dveří a dveří zavazadlového prostoru.....	43
Klíče.....	165
Systém prevence uzamknutí	173
Zamykání/odemykání dveří z vnější strany	168
Zamykání/odemykání dveří zevnitř.....	174
Zpráva otevřených dveří.....	126
Dveře zavazadlového prostoru	177
Dvířka plnicího otvoru palivové nádrže	30, 496
Dvojitě zamykání.....	181

E

Elektricky ovládaná okna.....	182
Elektronický návod k obsluze	248
Otevření návodu k obsluze	248
e:HEV.....	13

F

Filtr	
Prachový a pylový.....	553
Funkce	239
Funkce automatického sklopení zpětného zrcátka	207

H

Háček na oděvy.....	226
Háček na zavazadla	227
HFT (hands-free telefon).....	315
Hodiny	141, 164
Hodnota jízdního cyklu / průběžné bodování.....	161
Homologační štítek.....	609
Honda Sensing	31, 400
Hybridní vozidlo	
e:HEV	13

I

Identifikační čísla.....	609
Identifikace vozidla	609

Motor, elektromotor a převodovka	609
Indikátory opotřebení (pneumatika).....	540
Informace	160
Informační rozhraní řidiče	143
Přepínání displeje.....	143
Informační/audio obrazovka.....	252
Inteligentní omezovač rychlosti	382
Kontrolka.....	121
iPhone.....	334
iPod.....	278, 334

J

Jas	159
Jednoduchý režim	145
Jízda	349
Brzdění	470
Převodovka.....	364
Řazení rychlostních stupňů.....	365
Jízda s přívěsem.....	354
Nejvyšší zatížení.....	354
Vybavení a příslušenství	356

K

Kapaliny	
Brzdová	526
Chladicí systém	522
Ostřikovač čelního skla.....	527
Když nelze odemknout dvířka plnicího otvoru nádrže	603

Když nelze otevřít dveře zavazadlového prostoru	604	Kontrolky	106	Připomenutí nezapnutého bezpečnostního pásu.....	112
Klíče	165	Adaptivní tempomat (ACC) s asistentem pro jízdu v kolonách (LSF) (bílá/zelená)	121	Připravenost vozidla k jízdě.....	110
Prevence uzamknutí.....	173	Adaptivní tempomat (ACC) s asistentem pro jízdu v kolonách (LSF) (žlutá)	120	Režim ECON.....	119
Štítek s číslem	166	Alarm bezpečnostního systému	119	Režim NORMAL.....	120
Typy a funkce.....	165	Automatická dálková světla	118	Režim SPORT	120
Vysílač dálkového ovládnání.....	171	Automatické podržení brzd	110, 475	Směrová světla a výstražná světla	117
Zadní dveře nelze otevřít	176	Automatické vypnutí asistence řízení systému pro zmírnění rizika vyjetí z komunikace.....	122	Světla zapnuta	118
Kolenní airbag řidiče	65	Bezpečnostní podpora (zelená/šedá)	125	Systém automatického podržení brzd.....	110
Komfortní prvky interiéru	220	Bezpečnostní podpora (žlutá).....	123	Systém elektrického posilovače řízení (EPS).....	115
Kontrolka dálkových světel	118	Dálková světla	118	Systém imobilizéru.....	119
Kontrolka EV	110	Doplňkový zádržný systém.....	113	Systém nabíjení 12V akumulátoru	111
Kontrolka eCall	344	EV	110	Systém pro udržování v jízdním pruhu (LKAS) (zelená)	121
Kontrolka nízké hladiny paliva	113	Inteligentní omezovač rychlosti	121	Systém pro udržování v jízdním pruhu (LKAS) (žlutá).....	121
Kontrolka nízkého tlaku v pneumatikách / systému sledování tlaku v pneumatikách	116, 594	Kontrolka poruchy.....	111	Systém pro zmírnění následků nehody (CMBS) (šedá).....	122
Kontrolka parkovací brzdy a brzdového systému (červená)	108, 591, 593	Nastavitelný omezovač rychlosti	121	Systém pro zmírnění následků nehody (CMBS) (žlutá).....	122
Kontrolka parkovací brzdy a brzdového systému (žlutá)	109, 593	Nízká hladina paliva	113	Systém pro zmírnění rizika vyjetí z komunikace (RDM) (šedá).....	122
Kontrolka páčky voliče zpomalování	112	Nízký tlak v pneumatikách / systém sledování tlaku v pneumatikách.....	116	Systém pro zmírnění rizika vyjetí z komunikace (RDM) (žlutá)	122
Kontrolka pohonného systému	110	Parkovací brzda a brzdový systém (červená).....	108, 593	Systém převodovky.....	111
Kontrolka poruchy	111, 590	Parkovací brzda a brzdový systém (žlutá).....	109, 593	Systémové hlášení.....	117
Kontrolka předního mlhového světla	118	Parkovací snímač.....	116	Vypnutí systému VSA (pomocný stabilizační systém vozidla).....	115, 390
Kontrolka připravenosti vozidla k jízdě	110	Páčka voliče zpomalování	112	Zadní mlhové světlo.....	118
Kontrolka systémového hlášení	117	Pohonný systém.....	110	Zapnutí/vypnutí čelního airbagu spolujezdce	114
Kontrolka systému nabíjení 12V akumulátoru	111, 589	Pomocný stabilizační systém vozidla (VSA).....	114		
Kontrolka vypnutí airbagu spolujezdce	75	Protiblokovací brzdový systém (ABS)	113		
Kontrolka zadního mlhového světla	118	Přední mlhové světlo.....	118		
Kontrolka zařazeného rychlostního stupně	111				

Zařazený rychlostní stupeň.....	111
Kontrolky předjíždění.....	189
Kosmetická zrcátka.....	11
Kotvicí úchyty.....	227
Kryt zavazadlového prostoru.....	229

L

Licence Open Source.....	337
Loketní opěrka.....	219

M

Manipulace se zvedákem.....	580
Maximální přípustná hmotnost.....	353
Měrka (motorový olej).....	520
Měřicí přístroje, ukazatele.....	139

Motor

Bzučák spínačů.....	187, 188
Olej.....	517
Pokud je 12V akumulátor vybitý.....	584

Motorový olej.....

Doplnění.....	521
Doporučený motorový olej.....	517
Kontrola.....	520
Upozornění na nízký tlak motorového oleje.....	127, 589

MP3/WMA/AAC.....

N

Napájecí zásuvky příslušenství.....	230
-------------------------------------	-----

Nastavení

Loketní opěrka.....	219
Opěrky hlavy.....	216
Přední sedadla.....	209
Světlomety.....	196
Volant.....	204
Zrcátka.....	205

Nastavení displeje.....

Nastavení hodin.....

Nastavení zvuku.....

Nastavitelný omezovač rychlosti.....

Kontrolka.....	121
----------------	-----

Navigace.....

Nářadí.....

Nebezpečí spojené s výfukovými plyny

(oxid uhelnatý).....	102
----------------------	-----

Nejvyšší zatížení.....

Nízká úroveň nabití akumulátoru.....

Nouzový odtah.....

Nožní brzda.....

O

Odemykání dveří.....

Odemykání předních dveří zevnitř.....

Odkládací prostory.....

Odkládací schránka.....

Odstraňování závad.....

Brzdový pedál vibruje.....	34
----------------------------	----

Nouzový odtah.....	602
--------------------	-----

Pohonný systém nespustuje.....	581
--------------------------------	-----

Přehřátí.....	587
---------------	-----

Při otevření dveří zní zvukový signál.....	36
--	----

Řadící pákou nelze pohnout.....	586
---------------------------------	-----

Spálená pojistka.....	596, 598
-----------------------	----------

Výstražné kontrolky.....	106
--------------------------	-----

Zadní dveře nelze otevřít.....	35, 176
--------------------------------	---------

Zvuk při brzdění.....	36, 37, 38
-----------------------	------------

Odtah vozidla

Nouzové situace.....	602
----------------------	-----

Ochrana proti krádeži audiosystému.....

Okamžitá spotřeba paliva.....

Okna (otevírání a zavírání).....

Olej (motorový).....

Doplnění.....	521
---------------	-----

Doporučený motorový olej.....	517
-------------------------------	-----

Kontrola.....	520
---------------	-----

Kontrolka nízkého tlaku motorového oleje.....	589
---	-----

Viskozita.....	517
----------------	-----

Omezovač rychlosti, inteligentní.....

Omezovač rychlosti, nastavitelný.....

Opěrky hlavy.....

Opotřeбенé pneumatiky.....

Ostřikovače skla.....

Doplnění/dolévání kapaliny.....	527
---------------------------------	-----

Spínač.....	200
-------------	-----

Otevírání/zavírání

Dveře zavazadlového prostoru.....	177
-----------------------------------	-----

Elektricky ovládaná okna.....	182
-------------------------------	-----

Otevírání/zavírání kapoty.....

Ovládací prvky.....

Oxid uhelnatý.....

P

Palivo	30, 495	Používání hlasového ovládání	249	Automatické podřazení.....	364
Dojezd.....	148	Navigační příkazy.....	251	Číslo.....	609
Doplňování paliva.....	495	Obecné příkazy.....	250	Kapalina.....	525
Doporučení.....	495	Obrazovka hlasového portálu.....	250	Kontrolka.....	111
Kontrolka nízké hladiny paliva.....	113	Příkazy seznamu.....	251	Kontrolka zařazeného rychlostního stupně.....	111
Okamžitá spotřeba paliva.....	148	Rozpoznávání hlasu.....	249	Ovládání.....	27, 367
Spotřeba a emise CO ₂	498	Standardní příkazy.....	251	Pomalý chod vpřed.....	364
Ukazatel.....	139	Telefonní příkazy.....	250	Řadicí pákou nelze pohnout.....	586
Paměťová zařízení USB	281, 334	Zvukové příkazy.....	250	Připojení Wi-Fi	291
Parkovací brzda	470	Prachový a pylový filtr	553	Přízpusobené displeje	160
Páčka voliče zpomalování	368	Právní informace k funkci Apple CarPlay /		Příklady, motorový olej	517
Pneumatiky	539	Android Auto	342	Příslušenství a úpravy	563
Indikátory opotřebení.....	540	Prázdná pneumatika	567	Přístrojová deska	105
Kontrola.....	539	Prevence bezklíčového uzamknutí	173		
Kontrola a údržba.....	539	Protiblokovací brzdový systém (ABS)	478		
Sněhové řetězy.....	543	Kontrolka.....	113		
Tlak vzduchu.....	607	Průměrná rychlost	150		
Záměna.....	542	Průměrná spotřeba paliva	148		
Zimní.....	543	Předepsané palivo	495, 606		
Počet wattů	606	Přední kamera se širokým úhlem záběru	468		
Počítadlo ujetých kilometrů	140	Přední sedadla	208		
Podsedy (pro děti)	100	Nastavení.....	209		
Pohonný systém		Předpisy	610, 641		
Nestartuje.....	581	Přehrávání Bluetooth® Audio	285		
Pojistky	596	Přehřátí motoru	587		
Prohlídka a výměna.....	601	Přepínač režimu jízdy	374		
Umístění.....	596, 598	Přepínání displeje	143		
Pokud je 12V akumulátor vybitý	584	Přepnutí všech nastavení na výchozí			
Pomalý chod vpřed	364	hodnoty	314		
Porty USB	245	Přepnutí všech nastavení na výchozí			
		Přepnutí všech nastavení na výchozí			
		hodnoty	314		
		Převodovka	364, 365		
				Ř	
				Řadicí páka	27, 365
				Nelze pohnout.....	586
				Ovládání.....	27, 367

R

Rádio AM/FM	270
Rádio FM/AM	270
RDS (systém rádiového přenosu dat)	273
Režim ECON	372
Kontrolka.....	119
Rozmrazování čelního skla a oken	235
Rychloměr	139
Rychlost / čas / denní počítadlo kilometrů	149
Rychlostní alarm	152

Ř

Řadicí páka	27, 365
Nelze pohnout.....	586
Ovládání.....	27, 367

Uvolnění.....	586	Startování motoru		Systém Agile Handling Assist	391
Řazení (převodovka)	365	Pokud je 12V akumulátor vybitý.....	584	Systém detekce objektů v mrtvém úhlu.....	395
S		Startování pomocí kabelů	584	Systém EPS (elektrický posilovač řízení)	592
Sada pro dočasnou opravu (TRK)	567	Stěrače a ostřikovače	200	Kontrolka	115
Sedadla	208	Automatické přerušované stírání.....	201	Systém elektrického posilovače řízení (EPS)	
Nastavení.....	208	Kontrola a výměna listů stěračů.....	534	Kontrolka	115, 592
Přední sedadla.....	208	Vpředu	200	Systém hands-free telefonu	315
Upozornění na předměty na zadním		Vzadu	202	Automatický import telefonního seznamu	
sedadle.....	214	Stmívání		a posledních hovorů z mobilního telefonu ...	325
Vyhřívání předních sedadel	232	Světlomety	189	Automatický přenos	326
Vyhřívání sedadel	232	Zpětné zrcátko.....	205	Možnosti během hovoru	332
Zadní sedadla	211	Stručný souhrn obsahu prohlášení o shodě	641	Nabídky HFT.....	319
Schránka v konzole	224	Světla	189, 528	Nastavení telefonu.....	322
Signalizace nouzového zastavení	480	Interiér.....	220	Oblíbené kontakty	327
Sklo (údržba).....	557, 561	Kontrolka dálkových světel	118	Omezení pro manuální ovládání	318
Sklopení zadních sedadel	211	Kontrolka zapnutých světel.....	118	Přijetí hovoru	331
Slabý signál bezklíčového dálkového		Mlhové světlo.....	193	Tlačítka HFT	315
ovládání.....	167	Spínače světel.....	189	Volání	329
Sledování přenosu výkonu.....	146	Světla pro denní svícení.....	195	Vyzváněcí tón.....	326
Sledování únavy řidiče	153	Světla zavazadlového prostoru	222	Zobrazení stavu HFT	317
Směrová světla		Výměna žárovky.....	528	Systém imobilizéru	179
Kontrolky (přístrojová deska).....	117	Světla pro denní svícení.....	195	Kontrolka	119
Snímač teploty	141	Světlomety.....	189	Systém klimatizace (automatická	
Specifikace žárovek	606	Automatická dálková světla	197	klimatizace).....	233
Spínače (okolo volantu).....	6, 7, 8, 24, 186	Nastavení	196	Odmrazování čelního skla a oken	235
Spotřeba paliva.....	148	Obsluha.....	189	Používání automatické klimatizace.....	233
Spotřeba paliva a emise CO₂.....	498	Sklon	528	Prachový a pylový filtr.....	553
Stabilizační systém vozidla (VSA)	389	Stmívání.....	189	Recirkulace/režim čerstvého vzduchu	234
		Symbol nízké hladiny oleje.....	595	Snímač.....	237
		Systém „hands-free“		Změna režimu	234
		Obrazovka nastavení telefonu.....	321	Systém parkovacího asistenta.....	483

Systém prevence uzamknutí	173
Systém pro udržování v jízdním pruhu (LKAS).....	434
Kontrolka (zelená)	121
Kontrolka (žlutá)	121
Systém pro zmírnění následků nehody (CMBS).....	403
Systém pro zmírnění rizika vyjetí z komunikace (RDM)	454
Kontrolka	122
Systém připomenutí servisní prohlídky.....	504
Systém rádiového přenosu dat (RDS).....	273
Systém rozpoznávání dopravních značek.....	141, 462
Systém sledování tlaku v pneumatikách.....	392
Inicializace.....	393
Kontrolka	116, 594
Systém VSA (pomocný stabilizační systém vozidla)	389
Kontrolka vypnutí.....	115
Tlačítko vypnutí.....	390
Systém vypnutí čelního airbagu spolujezdce.....	62
Kontrolka	114

Š

Štítek s číslem klíče	166
-----------------------------	-----

T

Tabulka specifikací maziv	607
---------------------------------	-----

Tapeta	261
Technická data.....	606
Telefon.....	151
Teplota Zobrazení venkovní teploty	141
Těhotné ženy	54
Tísňové volání (eCall)	344
Automatické tísňové volání.....	344
Ruční tísňové volání	346
Tlačítko POWER.....	186
Tlačítko SOS	346
Tlačítko vyhřívání vnějších zrcátek.....	203
Tlačítko výstražných světel	6, 7, 24
Tlačítko zrušení SOS.....	346
Tlak vzduchu	607
TRK (sada pro dočasnou opravu).....	567

U

Ukazatel nabití vysokonapětového akumulátoru	140
Ukazatele	139
Uplynulý čas	150
Upozornění na předměty na zadním sedadle	214
Uzávěr plnicího otvoru palivové nádrže	30, 496

Ú

Údržba	157, 499
12V akumulátor	544

Automatická klimatizace.....	552
Bezpečnost.....	501
Brzdová kapalina	526
Chladicí systém.....	522
Chladič	524
Čištění	556
Kapalina převodovky.....	525
Olej	520
Opatření	500
Pneumatiky	539
Pod kapotou	514
Systém připomenutí servisní prohlídky.....	504
Vysílač dálkového ovládání	550
Výměna žárovek světel.....	528
Údržba exteriéru (čištění)	560
Úpravy (a příslušenství)	563

V

Varování nízkého tlaku oleje.....	589
Viskozita (olej)	517, 607
Vlastní nastavení funkcí	301, 308
Vnější zrcátka.....	206
Vnitřní světla	220
Vnitřní zpětné zrcátko.....	205
Volant.....	204
Nastavení.....	204
Volicí páka.....	27, 365
VSA (stabilizační systém vozidla) Kontrolka systému	114
Vybitý akumulátor	584

Vyhřívání oken.....	203
Vyhřívání sedadel.....	232
Vyhřívání volantu.....	231
Vyhřívání zadního skla.....	203
Vynulování denního počítadla kilometrů.....	148
Vysokonapěťový akumulátor.....	399
Výběr dětského zádržného systému.....	83
Výměna	
Gumová část lišty stěrače.....	534
Gumová část lišty zadního stěrače.....	537
Pojistky.....	596, 598
Žárovky.....	528
Výměna 12V akumulátoru.....	547
Výměna žárovek.....	528
Boční směrové světlo/výstražná světla.....	528
Brzdová světla.....	529
Čtecí světla.....	532
Koncová světla.....	529
Obrysová světla.....	528
Osvětlení kosmetického zrcátka.....	532
Osvětlení zadní registrační značky.....	531
Přední mlhová světla.....	528
Přední směrová světla.....	528
Stropní světlo.....	532
Světla pro denní svícení.....	528
Světla zpátečky.....	530
Světlo zavazadlového prostoru.....	533
Světlomety.....	528
Třetí brzdové světlo.....	531
Zadní mlhové světlo.....	531
Zadní směrová světla.....	529

Výstražná a informační hlášení informačního rozhraní řidiče.....	126
Výstražná kontrolka svítí/bliká.....	589
Výstražné a informační hlášení.....	126
Výstražné štítky.....	103

W

WMA.....	281
-----------------	------------

Z

Zadní kamera s více pohledy.....	493
Zadní sedadla.....	211
Zamykání/odemykání.....	165
Dětské pojistky.....	176
Klíče.....	165
Pomocí klíče.....	172
Z vnější strany.....	168
Zevnitř.....	174
Zamykání/odemykání dveří zvenčí.....	168
Zapalovací svíčky.....	606
Zapínání a vypínání systému pro zmírnění rizika vyjetí z komunikace.....	457
Zapnutí pohonného systému	
Neaktivuje se.....	581
Zapnutí pohonu.....	359
Zařízení emitující rádiové vlny.....	610
Zastavení.....	481
Zavazadlo (nejvyšší zatížení).....	353

Zimní pneumatiky.....	543
Sněhové řetězy.....	543
Změna jednotek.....	159
Zobrazení venkovní teploty.....	141
Zpětné zrcátko.....	205
Zpráva.....	288
Zrcátka.....	205
Dvěře.....	206
Nastavení.....	205
Vnitřní zpětné zrcátko.....	205
Zrcátka na dveřích.....	206

